

Bekendtgørelse om dataindberetninger på socialområdet

I medfør af [§ 82, stk. 4, og § 84, stk. 1](#), i lov om retssikkerhed og administration på det sociale område, jf. lovbekendtgørelse nr. 1555 af 2. november 2020, fastsættes:

Afsnit I

Generelle bestemmelser

Kapitel 1

Anvendelsesområde m.v.

§ 1. Bekendtgørelsen finder anvendelse i forbindelse med kommunalbestyrelsens indberetning af oplysninger til Social- og Ældreministeriet om følgende:

- 1) Afgørelser og andre sagshændelser i sager om anbringelser af børn og unge uden for hjemmet efter § 52, stk. 1, jf. stk. 3, nr. 7, § 58, stk. 1-3, § 65 og § 75, stk. 1, i lov om social service, § 74 a i straffeloven, § 78, stk. 2, i lov om fuldbyrdelse af straf m.v., § 765 i retsplejeloven, [§§ 36 og 37, og § 62 1, stk. 1 og 3§ 36, stk. 1-8](#), i udlændingeloven, og § 14, stk. 1-4, i lov om bekæmpelse af ungdomskriminalitet.
- 2) ~~Afgørelser og andre sagshændelser i sager om opretholdelse af døgnophold i efterværn for unge mellem 18 og 22 år efter § 76, stk. 3, nr. 1, i lov om social service.~~ [Døgnophold for unge i alderen 18-22 år, som gives som led i efterværn, jf. § 76, stk. 3, nr. 1, i lov om social service, eller som videreført døgnophold, jf. § 76 a i lov om social service.](#)
- 3) Forebyggende indsatser og foranstaltninger efter § 11, stk. 3, 4 og ~~stk.~~ 6-8, § 52, stk. 3, nr. 1-6, 8 og 9, § 52 a, stk. 1, §§ 54 og 54 a, § 55, stk. 2, §§ 57 a-57 c, § 76, stk. 2, stk. 3, nr. 2-4, og stk. 5, 6, og 8, i lov om social service, og § 12 og § 13, stk. 1, nr. 1-9, i lov om bekæmpelse af ungdomskriminalitet.

- 4) Underretninger fra andre kommuner, fagpersoner og borgere, som udtrykker bekymring for et barn eller ung, [efter jf. §§ 152-154 i lov om social service.](#)
- 5) [Oplysninger om b](#)Behandling af borgere med stofmisbrug efter § 101 i lov om social service.
- 6) [Oplysninger om o](#)phold på boformer efter § 110 i lov om social service.
- 7) [Oplysninger om i](#)ndsatser for borgere på 18 år og derover, der benytter tilbud efter ~~§§ 82 a eller, § 82 b,~~ eller [hvor kommunen har truffet en afgørelse efterer visiteret efter](#) §§ 85, 95-98, 102-104, 107 og 108 i lov om social service.
- 8) Afgørelser i sager om støtte til køb af bil m.v. efter § 114 i lov om social service.
- ~~9) [Oplysninger om udlån af genbrugshjælpemidler efter §§ 83, 83 a, 86, 112, 113, 116 og 128 i lov om social service samt § 15 i lov om arbejdsmiljø og §§ 138 og 140 i sundhedsloven fra kommunernes hjælpemiddeldepoter.](#)~~
- ~~10) [Oplysninger om i](#)ndsatser givet til børn og unge med nedsat psykisk eller fysisk funktionsevne efter §§ 32, 32 a, 36, 44 og 45 i lov om social service.~~
- [10\) Udgifter og egenbetalinger for enhver person, hvor kommunen har afholdt en udgift eller modtaget en egenbetaling vedrørende:](#)
 - [a\) Hjælp og støtte efter §§ 32 a, 41, 44 og 45 i lov om social service.](#)
 - [b\) Hjælp og støtte til børn og unge efter § 52, stk. 3, nr. 6 i lov om social service.](#)
 - [c\) Hjælp og støtte efter § 52, stk. 3, nr. 2, 4, 5 og 7-9, §§ 52 a, 54, 54 a og 58, § 68 b, stk. 4, § 72, § 76 stk. 2, stk. 3, nr. 1-4, og stk. 5, 6 og 8, og § 76 a i lov om social service.](#)
 - [d\) Hjælp og støtte efter § 85 i lov om social service, der er ydet til socialpædagogisk støtte i botilbudslignende tilbud, der er omfattet af § 4, stk. 1, nr. 3, i lov om socialtilsyn.](#)
 - [e\) Hjælp og støtte efter §§ 42, 95-98, 100, 103, 104, 107-110, 113, 114, 116 og 118 i lov om social service.](#)

Stk. 2. Medmindre andet fremgår ved de pågældende indberetningskrav i kapitel 2-10, påhviler indberetningspligten handlekommunen. Ved handlekommune forstås i denne bekendtgørelse den kommune, der har pligt til at yde den hjælp, indberetningen vedrører.

Stk. 3. Kommunalbestyrelsen i handlekommunen er ansvarlig for at sikre, at de indberettede oplysninger efter § 1 er retvisende, samt at oplysningerne indberettes rettidigt efter de angivne frister i kapitel 2-10.

Stk. 4. De nærmere regler om pligt til indberetning af disse oplysninger fremgår af kapitel 2-10.

§ 2. Social- og Ældreministeriet er dataansvarlig for de indberettede oplysninger.

Stk. 2. De indberettede oplysninger kan alene behandles med henblik på at udføre statistiske eller videnskabelige undersøgelser af væsentlig samfundsmæssig betydning. Behandlingen af oplysningerne skal være nødvendig for udførelsen af undersøgelserne.

Stk. 3. Den af Social- og Ældreministeriet udpegede databehandler er ansvarlig for at overholde Europa-Parlamentets og Rådets forordning nr. 679 af 27. april 2016 om beskyttelse af fysiske personer i forbindelse med behandling af personoplysninger og om fri udveksling af sådanne oplysninger (databeskyttelsesforordningen) og databeskyttelsesloven.

Sikring af datakvalitet

§ 3. Social- og Ældreministeriet kan kræve, at kommunalbestyrelsen ved henvendelse herom skal bidrage til at validere og kvalitetssikre de indberettede oplysninger, ved at kommunalbestyrelsen endeligt godkender oplysningerne, så det sikres, at oplysningerne er retvisende. Kommunalbestyrelsen har pligt til at reagere på en eventuel henvendelse fra Social- og Ældreministeriet eller den af Social- og Ældreministeriet udpegede databehandler inden for 4 uger.

Stk. 2. Den af Social- og Ældreministeriet udpegede databehandler skal sikre, at kommunalbestyrelserne har en smidig adgang til kvalitetssikring af indberettede data.

Stk. 3. Social- og Ældreministeriet kan kræve, at fejlbehæftede indberetninger korrigeres, så de indberettede oplysninger er retvisende.

Stk. 4. Hvis der konstateres fejl i kommunens registrerings- eller indberetningspraksis, kan Social- og Ældreministeriet kræve dette udbedret.

~~*Stk. 5.* Social- og Ældreministeriet kan offentliggøre, om kommunerne lever op til de regler, der er fastsat om indberetning af oplysninger i denne bekendtgørelse.~~

Ændring af kommunens administrative systemer

§ 4. Kommunalbestyrelsen skal orientere den af Social- og Ældreministeriet udpegede databehandler, som indsamler oplysningerne på vegne af Social- og Ældreministeriet, forud for systemmæssige ændringer i eller udskiftning af kommunens administrative systemer, der kan påvirke datakvaliteten eller muligheden for at indberette oplysninger rettidigt.

Varsling ved ændringer af indberetningskrav

§ 5. Ved ændringer af krav til kommunalbestyrelsernes leverancer, herunder krav til leveranceform eller leveranceformat, skal Social- og Ældreministeriet orientere kommunalbestyrelserne herom senest 6 måneder, inden ændringen idriftsættes. Denne orientering foretages via en nyhed på Social- og Ældreministeriets hjemmeside. Herudover sendes et varslingsbrev til kommunerne.

Krav til leveranceform og leveranceformat

§ 6. Til alle dataleverancer skal tilføjes metadata om dataleverancen. ~~Metadata skal indeholde opdaterede oplysninger om tidspunkt for dataoverførsel, om afsendersystem, om ansvarlig person for afsendelsen, afsenderkommune og om perioden, som leverancen dækker over m.v. De nærmere metadata er som~~ angivet i bilag 1-9.

Stk. 2. Dataoverførsel skal ske via krypterede forbindelser til den af Social- og Ældreministeriet udpegede databehandler.

Stk. 3. De nærmere specifikationer for leveranceform og leveranceformat er angivet i bilag 1-9.

Udarbejdelse af handlingsplan

§ 7. ~~Hvis en kommunalbestyrelse ikke overholder de regler, der er fastsat om indberetning af data, kan Social- og Ældreministeren efter forudgående dialog og samarbejde med kommunalbestyrelsen, jf. § 82, stk. 2, i lov om retssikkerhed og administration på det sociale område, forlange, at kommunalbestyrelsen iværksætter en handlingsplan for at sikre rettidige og retvisende dataindberetninger. Stk. 2. En Hhandlingsplan for at sikre rettidige og retvisende dataindberetninger efter § 82, stk. 2, i lov om retssikkerhed og administration på det sociale område~~ skal indeholde en konkret

og målrettet beskrivelse af, hvilke initiativer kommunalbestyrelsen vil iværksætte for fremadrettet at sikre, at de indberettede oplysninger er retvisende, og at indberetningen sker rettidigt.

Stk. 32. Social- og Ældreministeriet kan bestemme, at handlingsplanen skal udarbejdes og iværksættes inden for 3 måneder.

~~*Stk. 4. De nærmere krav til handlingsplanens udarbejdelse vil afhænge af baggrunden for, at kravene til dataindberetningerne ikke er efterlevet.*~~

Afsnit II

Indberetning af oplysninger om målgrupperne for lov om social service m.v.

Kapitel 2

Kommunalbestyrelsens indberetning af oplysninger om afgørelser og andre sagshændelser i sager om anbringelser af børn og unge uden for hjemmet og i sager om opretholdelse af døgnophold i efterværn for unge mellem 18 og 22 år

§ 8. Kommunalbestyrelsen skal indberette oplysninger om afgørelser og andre sagshændelser i sager om anbringelse af børn og unge i alderen 0-17 år uden for hjemmet efter § 52, stk. 1, jf. stk. 3, nr. 7, § 58, stk. 1-3, § 65 og § 75, stk. 1, i lov om social service, § 74 a i straffeloven, § 78, stk. 2, i lov om fuldbyrdelse af straf m.v., § 765 i retsplejeloven, [§§ 36 og 37, og § 62 1, stk. 1 og ~~stk. 3~~, § 36, stk. 1-8](#), i udlændingeloven og § 14, stk. 1-4, i lov om bekæmpelse af ungdomskriminalitet.

Stk. 2. Følgende oplysninger skal indberettes ved hver afgørelse om anbringelse uden for hjemmet og ved andre sagshændelser i anbringelsesforløbet:

- 1) Indberettende kommune (~~handlekommune~~).
- 2) Barnets eller den unges CPR-nummer, [eller såfremt barnet eller den unge ikke har et CPR-nummer: fødselsdato, person-id og køn. \(eller fødselsdato og udlændingenummer\)](#).
- ~~3) Alder og køn for børn og unge uden CPR-nummer.~~
- 4)3) Afgørelse eller sagshændelse:
 - a) Anbringelse.
 - b) Ny handlekommune.

- c) Ændret anbringelsessted.
- d) Ændret anbringelsesgrundlag.
- e) Hjemgivelse/ophør.

Stk. 3. Følgende oplysninger skal indberettes ved afgørelse om anbringelse uden for hjemmet:

- 1) Dato for afgørelse om anbringelse.
- 2) Lovgrundlag for anbringelsen:
 - a) ~~F~~Forvaltnings Afgørelse med samtykke, jf. § 52, stk. 1, jf. stk. 3, nr. 7, i lov om social service.
 - b) Afgørelse truffet af Ungdomskriminalitetsnævnet med samtykke, jf. § 14, stk. 1, i lov om bekæmpelse af ungdomskriminalitet.
 - c) Afgørelse truffet af børn og unge-udvalget uden samtykkekrav, jf. § 74, stk. 1, nr. 2, jf. § 58, i lov om social service.
 - ~~d)~~ Afgørelse truffet af Ungdomskriminalitetsnævnet uden samtykkekrav, jf. § 14, stk. 2-4, i lov om bekæmpelse af ungdomskriminalitet.
 - ~~e)~~ Afgørelse truffet af børn og unge-udvalget uden samtykkekrav, jf. § 62 l, stk. 1, i udlændingeloven.
 - ~~e)~~ f) Foreløbig afgørelse truffet af formanden for børn og unge-udvalget, jf. § 75, stk. 1, jf. § 58, i lov om social service.
 - ~~f)~~ g) Foreløbig afgørelse truffet af formanden for børn og unge-udvalget, jf. § 75, stk. 1, i lov om social service, jf. § 14, stk. 2-4, i lov om bekæmpelse af ungdomskriminalitet.
 - ~~g)~~ h) Foreløbig afgørelse truffet af formanden for børn og unge-udvalget, jf. § 62 l, stk. 3, i udlændingeloven.
 - ~~h)~~ i) Dom om, ungdomssanktion, jf. straffelovens § 74 a.
 - ~~i)~~ j) Dom til, afsoning, jf. § 78, stk. 2, i lov om fuldbyrdelse af straf m.v.
 - ~~j)~~ k) Surrogat for varetægtsfængsling, jf. retsplejelovens § 765.
 - ~~k)~~ l) Frihedsberøvelse af udlændinge under 15 år uden lovligt ophold i Danmark jf. § 63 b, stk. 2, nr. 7, i lov om social service, jf. §§ 36 og 37, i udlændingeloven Frihedsberøvelse, jf. udlændingelovens § 36, stk. 1-8.
 - ~~l)~~ m) Ankestyrelsens egedriftsbeføjelse, jf. § 65 i lov om social service.

3) Udslagsgivende forhold hos barnet, den unge eller forældrene til afgørelsen om anbringelse.

Angives ved én eller flere af følgende forhold:

a) Barn/ung:

i) Misbrug hos barn/ung.

ii) Kriminalitet hos barn/ung.

iii) Skoleproblemer hos barn/ung f.eks. fravær.

iv) Anden bekymrende adfærd hos barn/ung f.eks. udadreagerende adfærd.

v) Betydelig eller varigt nedsat fysisk eller psykisk funktionsevne hos barn/ung.

vi) Sundhedsforhold hos barn/ung.

vii) Overgreb mod barn/ung f.eks. seksuelt eller voldeligt.

viii) Anden form for omsorgssvigt over for barn/ung.

b) Forældre:

i) Misbrug hos forældre.

ii) Kriminalitet hos forældre.

iii) Anden bekymrende adfærd hos forældre.

iv) Betydelig eller varigt nedsat fysisk eller psykisk funktionsevne hos forældre.

v) Højt konfliktniveau eller vold i hjemmet mellem voksne.

vi) Utilstrækkelig omsorg fra forældre.

vii) Fogedsag, hjemløshed eller udsættelse fra bolig.

c) Andet: Her angives andet.

Stk. 4. Følgende oplysninger skal indberettes ved iværksættelse [eller planlagt iværksættelse](#) af anbringelsen:

1) Er anbringelsen af barnet eller den unge iværksat eller planlagt iværksat.

2) Dato for flytning til anbringelsessted eller dato for planlagt flytning.

3) Type af anbringelsessted:

a) Netværksplejefamilie.

b) Almen plejefamilie.

c) Forstærket plejefamilie.

- d) Specialiseret plejefamilie.
- e) Eget værelse, kollegium m.v.
- f) Åben døgninstitution eller åben afdeling på døgninstitution.~~Døgninstitution, almindelig afdeling.~~
- g) Delvis lukkede døgninstitutioner eller delvis lukkede afdelinger på døgninstitutioner. ~~lukket døgninstitution m.v.~~
- h) Sikrede døgninstitutioner eller særligt sikrede afdelinger på døgninstitutioner. ~~Døgninstitution, sikret afdeling.~~
- i) Kost- ~~og~~/eller efterskole.
- j) Opholdssted.

- 4) Kommunenavn eller kommunenummer på anbringelsesstedets beliggenhedskommune: ~~Her angives kommunenavn eller kommunenummer.~~

Stk. 5. Følgende oplysninger skal indberettes ved barnets eller den unges flytning til et nyt anbringelsessted:

- 1) Dato for flytning til nyt anbringelsessted.
- 2) Type af anbringelsessted:
 - a) Netværksplejefamilie.
 - b) Almen plejefamilie.
 - c) Forstærket plejefamilie.
 - d) Specialiseret plejefamilie.
 - e) Eget værelse, kollegium m.v.
 - f) Åben døgninstitution eller åben afdeling på døgninstitution.~~Døgninstitution, almindelig afdeling. Døgninstitution, almindelig afdeling.~~
 - g) Delvis lukkede døgninstitutioner eller delvis lukkede afdelinger på døgninstitutioner. ~~lukket døgninstitution m.v.~~
 - h) Sikrede døgninstitutioner eller særligt sikrede afdelinger på døgninstitutioner. ~~Døgninstitution, sikret afdeling.~~
 - i) Kost- ~~og~~/eller efterskole.

j) Opholdssted.

- 1) ~~Kommunenavn eller kommunenummer på Aanbringelsesstedets beliggenhedskommune: Her angives kommunenavn eller kommunenummer.~~
- 2) Hovedårsag til ændring af anbringelsessted. Angives ved én eller flere af følgende kategorier:
 - a) Formålet med anbringelsen på anbringelsesstedet er opnået.
 - b) Formålet med anbringelsen på anbringelsesstedet kan ikke opnås.
 - c) Anbringelsen ændres på barnets, forældrenes eller anbringelsesstedets foranledning.
 - d) Anbringelsen ændres efter afgørelse i Ungdomskriminalitetsnævnet.
 - e) Anbringelsen ændres efter afgørelse i børn- og ungeudvalget.
 - f) Andre årsager.

Stk. 6. Følgende oplysninger skal indberettes ved ændring af lovgrundlaget for anbringelsen:

- 1) Dato for ændring af lovgrundlaget for anbringelsen.
- 2) ~~Angiv ændringsgrundlag (d)Det nye lovgrundlag for anbringelsen):~~
 - a) Forvaltningsafgørelse med samtykke, jf. § 52, stk. 1, jf. stk. 3, nr. 7, i lov om social service.
 - b) Afgørelse truffet af Ungdomskriminalitetsnævnet med samtykke, jf. § 14, stk. 1, i lov om bekæmpelse af ungdomskriminalitet.
 - c) Afgørelse truffet af børn og unge-udvalget uden samtykkekrav, jf. § 74, stk. 1, nr. 2, jf. § 58 stk. 1-3, i lov om social service.
 - ~~d) Afgørelse truffet af Ungdomskriminalitetsnævnet uden samtykkekrav, jf. § 14, stk. 2-4, i lov om bekæmpelse af ungdomskriminalitet.~~
 - ~~e) Afgørelse truffet af børn og unge-udvalget uden samtykkekrav, jf. § 62 l, stk. 1, i udlændingeloven.~~
 - ~~e)f) Foreløbig afgørelse, truffet af formanden for børn og unge-udvalget, jf. § 75, stk. 1, jf. § 58 stk. 1-3, i lov om social service.~~
 - ~~f)g) Foreløbig afgørelse truffet af formanden for børn og unge-udvalget, jf. § 75, stk. 1, i lov om social service, jf. § 14, stk. 2-4, i lov om bekæmpelse af ungdomskriminalitet.~~
 - ~~g)h) Foreløbig afgørelse truffet af formanden for børn og unge-udvalget, jf. § 62 l, stk. 3, i udlændingeloven.~~

~~h)j)~~ Dom om, ungdomssanktion, jf. straffelovens § 74 a.

~~i)j)~~ Dom til, afsoning, jf. § 78, stk. 2, i lov om fuldbyrdelse af straf m.v.

~~j)k)~~ Surrogat for varetægtsfængsling, jf. retsplejelovens § 765.

~~k)l)~~ Frihedsberøvelse af udlændinge under 15 år uden lovligt ophold i Danmark jf. § 63 b, stk. 2, nr. 7, i lov om social service, jf. §§ 36 og 37, i udlændingeloven~~Frihedsberøvelse, jf. udlændingelovens § 36, stk. 1-8.~~

~~l)m)~~ Ankestyrelsens egendriftsbeføjelse, jf. § 65 i lov om social service.

Stk. 7. Følgende oplysninger skal indberettes ved hjemgivelse af barnet eller den unge og ved ophør af anbringelsen:

1) Dato for hjemgivelse eller /ophør af anbringelse.

2) Årsag til hjemgivelsen eller /ophøret. Angives ved én eller flere af følgende kategorier:

a) Formålet med anbringelsen er opnået.

b) Formålet med anbringelsen er ikke opnået.

c) Den unge over 15 år trækker samtykke tilbage.

d) Den unge fylder 18 år.

e) Anbringelsen ophører på barnets, forældrenes eller anbringelsesstedets foranledning.

e)f) Barnet eller den unge bortadopteres.

~~f)g)~~ Afgørelse i børn- og ungeudvalget, ~~Ankestyrelsen eller domstolene.~~

~~g)h)~~ Afgørelse i Ungdomskriminalitetsnævnet, ~~Ankestyrelsen eller domstolene.~~

~~h)j)~~ Afgørelse truffet af Ankestyrelsen eller domstolene.

~~i)j)~~ Andet.

3) Ophold efter hjemgivelsen eller /ophøret:

a) Forældre.

a)b) Adoptivforældre.

~~b)c)~~ Øvrig familie eller netværk.

~~e)d)~~ Egen bolig eller delebolig, der er (u)visiteret).

~~e)e)~~ Botilbud for voksne.

~~e)f)~~ Andet sted.

Stk. 8. Følgende oplysninger skal indberettes, hvis kommunen afgiver handlekommuneforpligtelsen til andre kommuner ved fortsatte anbringelser:

- 1) Dato for afgivelse af handlekommuneforpligtelsen.
- 2) Kommunenaavn eller kommunenummer på ny handlekommune.

Stk. 9. Følgende oplysninger skal indberettes, hvis kommunen overtager handlekommuneforpligtelsen fra andre kommuner ved fortsatte anbringelser:

- 1) Dato for modtagelse af handlekommuneforpligtelsen.
- 2) Kommunenaavn eller kommunenummer på tidligere handlekommune.

§ 9. Kommunalbestyrelsen skal indberette oplysninger om døgnophold for unge i alderen 18-22 år, som gives som led i efterværn, jf. § 76, stk. 3, nr. 1, i lov om social service, eller som videreført døgnophold, jf. § 76 a i lov om social service.

Stk. 2. Kommunalbestyrelsen skal lave en indberetning ved følgende afgørelser og sagshændelser:

- 1) Videreførelse af døgnophold fra det fyldte 18. år (~~egen sag~~) eller genetablering af døgnophold.
- 2) Afgivelse eller modtagelse af handlekommuneforpligtelse.
- 3) Ændret anbringelsessted.
- 4) Ophør.

Stk. 3. Der skal indberettes oplysninger, hver gang der etableres døgnophold, —også herunder ved genetablering efter perioder med ophør for unge mellem 18 og 22 år. ~~Andre tilbud om fast kontaktperson, udslningsordning eller andre former for støtte efter § 76, stk. 3, nr. 4, i lov om social service til unge mellem 18 og 22 år samt opfølgning af indsats og handleplan for unge i efterværn skal ikke indberettes til statistikken, jf. dog kapitel 3.~~

Stk. 4. Følgende oplysninger skal indberettes ved afgørelse om døgnophold i efterværn, ved videreførelse af døgnophold fra det 18. år (~~egen sag~~) eller ved genetablering af døgnophold i efterværn:

- 1) Indberettende kommune (~~handlekommune~~).
- 2) Den unges CPR-nummer (evt. fødselsdato og udlændingenummer), eller såfremt den unge ikke har et CPR-nummer: fødselsdato, person-id og køn.
- ~~2) Alder og køn for unge uden CPR-nummer.~~
- 3) Dato for etablering eller genetablering afi efterværn.

4) Type af anbringelsessted:

- a) Netværksplejefamilie.
- b) Netværksplejefamilie for; unge med funktionsnedsættelse, jf. § 76 a i lov om social service.
- c) Almen plejefamilie.
- d) Almen plejefamilie for; unge med funktionsnedsættelse, jf. § 76 a i lov om social service.
- e) Forstærket plejefamilie.
- f) Forstærket plejefamilie for; unge med funktionsnedsættelse, jf. § 76 a i lov om social service.
- g) Specialiseret plejefamilie.
- h) Specialiseret plejefamilie for; unge med funktionsnedsættelse, jf. § 76 a i lov om social service.
- i) Almindelig plejefamilie, der er konkret godkendt.
- j) Almindelig plejefamilie, der er; konkret godkendt til; unge med funktionsnedsættelse, jf. § 76 a i lov om social service.
- k) Kommunal plejefamilie, der er konkret godkendt.
- l) Kommunal plejefamilie, der er konkret godkendt til; unge med funktionsnedsættelse, jf. § 76 a i lov om social service.
- m) Eget værelse, kollegium m.v.
- n) Åben døgninstitution eller åben afdeling på døgninstitution.~~Døgninstitution, almindelig afdeling.~~
- o) Delvis lukkede døgninstitutioner eller delvis lukkede afdelinger på døgninstitutioner.~~lukket døgninstitution m.v.~~
- p) Sikrede døgninstitutioner eller særligt sikrede afdelinger på døgninstitutioner. ~~Døgninstitution, sikret afdeling.~~
- ø)q) Kost- ~~og~~ eller efterskole.
- ø)r) Opholdssted.

5) Kommunenavn eller kommunenummer på anbringelsesstedets beliggenhedskommune.

Anbringelsesstedets beliggenhedskommune: Her angives kommunenavn eller kommunenummer.

Stk. 5. Følgende oplysninger skal indberettes, hvis kommunen afgiver handlekommuneforpligtelsen til en anden kommune for en ung, der som efterværn fortsat er i et døgnophold:~~til andre kommuner ved fortsatte døgnophold i efterværn:~~

- 1) Dato for afgivelse af handlekommuneforpligtelsen.
- 2) Kommunnavn eller kommunenummer på ny handlekommune.

Stk. 6. Følgende oplysninger skal indberettes, hvis kommunen overtager handlekommuneforpligtelsen fra en anden kommune~~andre kommuner~~ for en ung, der som efterværn fortsat er i et døgnophold:~~ved fortsatte døgnophold i efterværn:~~

- 1) Dato for modtagelse af handlekommuneforpligtelsen.
- 2) Kommunnavn eller kommunenummer på tidligere handlekommune.

Stk. 7. Følgende oplysninger skal indberettes ved ændring af anbringelsessted:

- 1) Dato for den unges flytning til det nye anbringelsessted.
- 2) Type af anbringelsessted:
 - a) Netværksplejefamilie.
 - b) Netværksplejefamilie for, unge med funktionsnedsættelse, jf. § 76 a i lov om social service.
 - c) Almen plejefamilie.
 - d) Almen plejefamilie for, unge med funktionsnedsættelse, jf. § 76 a i lov om social service.
 - e) Forstærket plejefamilie.
 - f) Forstærket plejefamilie for, unge med funktionsnedsættelse, jf. § 76 a i lov om social service.
 - g) Specialiseret plejefamilie.
 - h) Specialiseret plejefamilie for, unge med funktionsnedsættelse, jf. § 76 a i lov om social service.
 - i) Eget værelse, kollegium m.v.
 - j) Åben døgninstitution eller åben afdeling på døgninstitution.~~Døgninstitution, almindelig afdeling.~~
 - k) Delvis lukkede døgninstitutioner eller delvis lukkede afdelinger på døgninstitutioner.~~lukket døgninstitution m.v.~~
 - l) Sikrede døgninstitutioner eller særligt sikrede afdelinger på døgninstitutioner.~~Døgninstitution, sikret afdeling.~~

m) Kost- ~~og~~/eller efterskole.

n) Opholdssted.

3) Kommunenavn eller kommunenummer på det nye anbringelsessteds beliggenhedskommune.

Stk. 8. Der skal indberettes ophør af døgnophold i efterværn, når den unge fraflytter anbringelsesstedet, og fraflytningen ikke er mere end midlertidigt, eller den unge ikke længere har døgnophold efter § 76, stk. 1, nr. 1, i lov om social service.

Stk. 9. Følgende oplysninger skal indberettes ved ophør ~~af~~ døgnophold i efterværn:

1) Dato for ophør.

2) Årsag eller årsager (er) til ophør:

a) Formålet med døgnopholdet er opnået.

b) Formålet med døgnopholdet kan ikke opnås.

c) Den unge fylder 23 år.

d) Anbringelsen ophører på den unges eller anbringelsesstedets foranledning.

e) Anden årsagt-ophør.

3) Hvor tager den unge ophold:

a) Forældre.

b) Øvrige familie eller netværk.

c) Egen bolig eller delebolig, der er (u)visiteret.

d) Botilbud for voksne.

e) Andet sted.

~~§ 10. Såfremt en afgørelse omfatter flere børn eller unge, skal kommunalbestyrelsen lave en indberetning for hvert enkelt barn eller ung. § 101.~~ Hvis en afgørelse er iværksat, eller en sagshændelse er indtruffet, men en anden instans Ankestyrelsen efterfølgende ~~ændres træffer afgørelse om ændring ved ankemyndighedens afgørelse~~, skal dette indberettes. Hvis klagen derimod har haft opsættende virkning, eller kommunalbestyrelsens afgørelse af anden årsag ikke er ~~blevet effektueret~~ trådt i kraft, indberettes alene den afgørelse, der er trådt i kraft ~~blevet effektueret~~.

§ ~~112~~. Oplysningerne efter §§ 8 og 9 om en afgørelse eller sagshændelse, skal indberettes for et kvartal senest den sidste dag i måneden efter kvartalets afslutning, ~~fx skal indberetningen for 1. kvartal være foretaget senest 30. april.~~

§ ~~123~~. Oplysningerne efter §§ 8 og 9 skal indberettes til Danmarks Statistik, som er databehandler på vegne af Social- og Ældreministeriet.

~~§ 14.~~ Oplysningerne skal indberettes via system-til-system-løsninger eller via Danmarks Statistiks indberetningsløsning, der kan tilgås via Danmarks Statistiks hjemmeside, ~~medmindre andet er aftalt. Disse løsninger skal anvendes, medmindre der foreligger en eksplicit sær aftale~~ med Danmarks Statistik.

Stk. 2. Ved system-til-system-overførsler skal indberetningerne overholde de krav til dataleveranceformat, som Danmarks Statistik ~~nærmere~~ fastsætter i kravspecifikationer, jf. bilag 1, og transmissionen skal ske via sikker FTP.

Stk. 3. Ved brug af Danmarks Statistiks indberetningsløsning skal oplysningerne indberettes via regneark, der udsendes af Danmarks Statistik til indberetning med digital medarbejdersignatur.

Stk. 4. Danmarks Statistik sender kvartalsvis returstatistik til kommunerne med oplysninger om kommunernes indberetninger af oplysninger efter §§ 8 og 9 til brug for validering.

Kapitel 3

Kommunalbestyrelsens indberetning af oplysninger om forebyggende foranstaltninger og straksreaktion samt forbedringsforløb

§ ~~135~~. Kommunalbestyrelsen skal indberette oplysninger om forebyggende indsatser og foranstaltninger efter § 11, stk. ~~3~~₂~~4~~ og ~~stk. 6-8~~, § 52, stk. 3, nr. 1-6, 8 og 9, § 52 a, stk. 1, §§ 54 og 54 a, § 55, stk. 2, §§ 57 a-57 c og § 76, stk. 2, stk. 3, nr. 2-4, og stk. 5, 6 og 8, i lov om social service.

Stk. 2. Følgende oplysninger skal indberettes i forbindelse med iværksættelse af indsatser efter § 11, stk. 3-4 og ~~stk. 6-8~~, i lov om social service:

- 1) Barnets eller den unges CPR-nummer, eller såfremt barnet eller den unge ikke har et CPR-nummer: fødselsdato, person-id og køn.

- 2) ~~Vordende mors CPR-nummer, s~~ Såfremt den forebyggende foranstaltning vedrører et ufødt barn: Vordende mors CPR-nummer, eller såfremt moren ikke har et CPR-nummer: fødselsdato og person-id.
- 3) Forældremyndighedsindehavers eller værges CPR-nummer, eller såfremt vedkommende ikke har et CPR-nummer: person-id.
- 4) Type af foranstaltning:
 - a) Konsulentbistand, herunder familierettede indsatser, jf. § 11, stk. 3, nr. 1, i lov om social service.
 - b) Netværks- eller samtalegrupper, jf. § 11, stk. 3, nr. 2, i lov om social service.
 - c) Rådgivning om familieplanlægning, jf. § 11, stk. 3, nr. 3, i lov om social service.
 - d) Andre indsatser, der har til formål at forebygge et barns, en ungs eller en familiens vanskeligheder, jf. § 11, stk. 3, nr. 4, i lov om social service.
 - e) Udgifter i forbindelse med konsulentbistand, jf. § 11, stk. 4, nr. 1, i lov om social service.
 - f) Udgifter i forbindelse med prævention, jf. § 11, stk. 4, nr. 2, i lov om social service.
 - g) Økonomisk støtte til fritidsaktiviteter til børn og unge der har behov for særlig støtte, jf. § 11, stk. 6, i lov om social service.
 - h) Rådgivning, undersøgelse og behandling af børn og unge med adfærdsvanskeligheder eller nedsat funktionsevne og deres familier, jf. § 11, stk. 7, i lov om social service.
 - i) Familievejledning for familier til børn under 18 år med betydelig og varigt nedsat fysisk eller psykisk funktionsevne, jf. § 11, stk. 8, i lov om social service.

5) Startdato for foranstaltning.

Stk. 3. Ved foranstaltningens ophør skal slutdato for foranstaltningen indberettes.

Stk. 4. Følgende oplysninger skal indberettes i forbindelse med iværksættelse af foranstaltninger efter § 52, stk. 3, nr. 1-6, 8 og 9, § 52 a, stk. 1, §§ 54 og 54 a, § 55, stk. 2, §§ 57 a-57 c og § 76, stk. 2, stk. 3, nr. 2-4, og stk. 5, 6, og 8, i lov om social service:

- 1) Barnets eller den ungs CPR-nummer, eller såfremt barnet eller den unge ikke har et CPR-nummer: fødselsdato, person-id og køn.

- 2) ~~Vordende mors CPR-nummer, s~~ Såfremt den forebyggende foranstaltning vedrører et ufødt barn: Vordende mors CPR-nummer, eller såfremt moren ikke har et CPR-nummer: fødselsdato og person-id.
- 3) Forældremyndighedsindehavers eller værges CPR-nummer, eller såfremt vedkommende ikke har et CPR-nummer: person-id.
- 4) Type af foranstaltning:
 - a) Ophold i dagtilbud, fritidshjem, ungdomsklub, uddannelsessted el.lign., jf. § 52, stk. 3, nr. 1, i lov om social service.
 - b) Praktisk, pædagogisk eller anden støtte i hjemmet, jf. § 52, stk. 3, nr. 2, i lov om social service.
 - c) Behandling af barnets eller den unges problemer, jf. § 52, stk. 3, nr. 3, i lov om social service.
 - d) Familiebehandling, jf. § 52, stk. 3, nr. 3, i lov om social service.
 - e) Etablering af døgnophold for både barnet eller den unge og andre medlemmer af familien, jf. § 52, stk. 3, nr. 4, i lov om social service.
 - f) Aflastningsophold for barnet eller den unge, ~~der ikke er anbragt uden for hjemmet med ophold i eget hjem,~~ jf. § 52, stk. 3, nr. 5, i lov om social service.
 - g) Fast kontaktperson for barnet eller den unge, jf. § 52, stk. 3, nr. 6, i lov om social service.
 - h) ~~Etablering af k~~Fast kontaktperson for hele familien, jf. § 52, stk. 3, nr. 6, i lov om social service.
 - i) Formidling af praktiktilbud til unge, jf. § 52, stk. 3, nr. 8, i lov om social service.
 - j) Anden hjælp, der har til formål at yde rådgivning, behandling og praktisk og pædagogisk støtte, jf. § 52, stk. 3, nr. 9, i lov om social service.
 - k) Økonomisk støtte til forældremyndighedsindehaveren til Uudgifter i forbindelse med foranstaltninger efter § 52, stk. 3, i lov om social service, eller foranstaltninger efter §§ 13 og 14, i lov om bekæmpelse af ungdomskriminalitet, eller hvis støtten erstatter en mere indgribende og omfattende foranstaltning efter § 52, stk. 3, i lov om social service; eller efter §§ 13 og 14 i lov om bekæmpelse af ungdomskriminalitet, jf. § 52 a, stk. 1, nr. 1, i lov om social service.

- l) Økonomisk støtte til forældremyndighedsindehaveren til udgifter, der bevirker, for at undgå en anbringelse uden for hjemmet kan undgås, eller at en hjemgivelse kan fremskyndes hjemgivelse m.v., jf. § 52 a, stk. 1, nr. 2, i lov om social service.
 - m) Økonomisk støtte til forældremyndighedsindehaveren til udgifter, der kan bidrage til stabil kontakt mellem forældre og barn under barnets anbringelse uden for hjemmet, jf. § 52 a, stk. 1, nr. 3, i lov om social service.
 - n) Støtteperson til forældremyndigheds~~indehaveren~~ ved barnets eller den unges anbringelse uden for hjemmet, jf. § 54, i lov om social service.
 - o) Tilknytning af koordinator til unge, der er idømt en sanktion, jf. § 54 a i lov om social service.
 - p) Aflastningsophold under døgnophold, jf. § 55, stk. 2, i lov om social service.
 - q) Forældreplæg, jf. § 57 a i lov om social service.
 - r) Ungeplæg, jf. § 57 b i lov om social service.
 - s) Afholdelse af netværkssamråd pga. kriminel adfærd, jf. § 57 c, i lov om social service.
 - t) Fast kontaktperson ~~for til~~ unge over 18 år, jf. § 76, stk. 2, i lov om social service.
 - u) Fast kontaktperson ~~for til den~~ unge i efterværn, jf. § 76, stk. 3, nr. 2, i lov om social service.
 - v) Etablering af en udslusningsordning i det hidtidige anbringelsessted, jf. § 76, stk. 3, nr. 3, i lov om social service.
 - w) Tildeling af andre former for støtte til unge over 18 år, der har til formål at bidrage til en god overgang til en selvstændig tilværelse for den unge, jf. § 76, stk. 3, nr. 4, i lov om social service.
 - x) Fast kontaktperson til unge, ~~der er anbragt uden samtykke,~~ frem til det fylde 23-18. år, jf. § 76, stk. 5, i lov om social service.
 - y) Fast kontaktperson til unge frem til det fyldte 19. år, jf. § 76, stk. 6, i lov om social service.
 - z) Kortvarige Oophold på det tidligere anbringelsessted ~~kortvarigt~~ for unge i efterværn, jf. § 76, stk. 8, i lov om social service.
- 5) Startdato for foranstaltning.

Stk. 5. Ved foranstaltningens ophør skal slutdato for foranstaltningen indberettes.

§ 146. Kommunalbestyrelsen skal indberette oplysninger om foranstaltninger efter § 12 og § 13, stk. 1, i lov om bekæmpelse af ungdomskriminalitet.

Stk. 2. Følgende oplysninger skal indberettes i forbindelse med foranstaltningens iværksættelse:

- 1) Barnets eller den unges CPR-nummer, eller såfremt barnet eller den unge ikke har et CPR-nummer: fødselsdato, person-id og køn.
- 2) Forældremyndighedsindehavers eller værges CPR-nummer, eller såfremt vedkommende ikke har et CPR-nummer: fødselsdato, person-id og køn.
- 3) Type af foranstaltning:
 - a) Straksreaktion, jf. § 12, i lov om bekæmpelse af ungdomskriminalitet.
 - b) Være hjemme på et nærmere fastsat tidspunkt, jf. § 13, stk. 1, nr. 1, i lov om bekæmpelse af ungdomskriminalitet.
 - c) Ophold i dagtilbud, fritidshjem, ungdomsklub, uddannelsessted el.lign., jf. § 13, stk. 1, nr. 2, i lov om bekæmpelse af ungdomskriminalitet.
 - d) Praktisk, pædagogisk eller anden støtte i hjemmet, jf. § 13, stk. 1, nr. 3, i lov om bekæmpelse af ungdomskriminalitet.
 - e) Behandling af barnets eller den unges problemer, jf. § 13, stk. 1, nr. 4, i lov om bekæmpelse af ungdomskriminalitet.
 - f) Familiebehandling, jf. § 13, stk. 1, nr. 4, i lov om bekæmpelse af ungdomskriminalitet.
 - g) Etablering af døgnophold for både barnet eller den unge og andre medlemmer af familien, jf. § 13, stk. 1, nr. 5, i lov om bekæmpelse af ungdomskriminalitet.
 - h) Aflastningsophold for barnet eller den unge, der ikke er anbragt uden for hjemmet med ophold i eget hjem, jf. § 13, stk. 1, nr. 6, i lov om bekæmpelse af ungdomskriminalitet.
 - i) Fast kontaktperson for barnet eller den unge, jf. § 13, stk. 1, nr. 7, i lov om bekæmpelse af ungdomskriminalitet.
 - j) Etablering af kkontaktperson for hele familien, jf. § 13, stk. 1, nr. 7, i lov om bekæmpelse af ungdomskriminalitet.
 - k) Formidling af praktiktilbud til barnet eller den unge, jf. § 13, stk. 1, nr. 8, i lov om bekæmpelse af ungdomskriminalitet.

1) Anden hjælp, der har til formål at yde rådgivning, behandling og støtte, jf. § 13, stk. 1, nr. 9, i lov om bekæmpelse af ungdomskriminalitet.

4) Startdato for foranstaltning.

Stk. 3. Ved foranstaltningens ophør skal slutdato for foranstaltningen indberettes.

§ 157. Oplysningerne efter §§ 135 og 146 skal enten indberettes dagligt, månedligt, kvartalsvis eller årligt og senest 30 dage efter årets afslutning.

§ 168. Oplysningerne efter §§ 135 og 146 skal indberettes til Danmarks Statistik, som er databehandler på vegne af Social- og Ældreministeriet.

§ 19. Oplysningerne skal indberettes via system-til-system-løsninger eller via Danmarks Statistiks indberetningsløsning. Disse løsninger skal anvendes, medmindre ~~andet er aftalt der foreligger en eksplicit sær aftale~~ med Danmarks Statistik.

Stk. 2. Ved system-til-system-overførsler skal indberetningerne overholde de krav til dataleveranceformat, som Danmarks Statistik nærmere fastsætter i kravspecifikationer, jf. bilag 2, og transmissionen skal ske via sikker FTP.

Stk. 3. Ved brug af Danmarks Statistiks indberetningsløsning skal oplysningerne ~~om forebyggende foranstaltninger efter §§ 13 og 145~~ indberettes via det webbaserede indberetningssystem, der kan tilgås via virk.dk.

Kapitel 4

Kommunalbestyrelsens indberetning af oplysninger om underretninger fra andre kommuner, fagpersoner og borgere, som udtrykker bekymring for et barn eller ung

§ 1720. Kommunalbestyrelsen skal indberette oplysninger om underretninger fra andre kommuner, fagpersoner og borgere, som udtrykker bekymring for et barn i alderen 0-17 år, jf. §§ 152-154 i lov om social service.

Stk. 2. Følgende oplysninger skal indberettes:

- 1) Barnets eller den unges CPR-nummer, eller såfremt barnet eller den unge ikke har et CPR-nummer: [person-id. \(eller udlændingenummer\)](#).
- 2) Alder og køn for barn eller ung uden CPR-nummer.
- 3) Vordende mors CPR-nummer, såfremt underretningen vedrører et ufødt barn.
- 4) Dato for modtagelse af underretningen.
- 5) En af følgende underretningstyper ~~(det er muligt at angive ét svar):~~
 - a) Mellemkommunal underretning eller anden kommunal forvaltning.
 - b) Skole.
 - c) Dagpleje, daginstitution, fritidshjem, ungdomsklub eller SFO.
 - d) Sundhedsvæsenet.
 - e) Sundhedsplejerske eller tandlæge.
 - f) Politi eller domstol.
 - g) Familie, barn eller ung selv eller bekendtskabskreds.
 - h) Anonym.
 - i) Anbringelsessted.
 - j) Foreninger, frivillige organisationer, krise-, misbrugs- og asylcentre.
 - k) Andre.
- 6) Alle relevante årsager til underretningen ~~Oplysninger om, hvad der underrettes om (alle relevante årsager skal angives):~~
 - a) Barnet eller den unge:
 - i) Misbrug hos barnet eller den unge.
 - ii) Kriminalitet hos barnet eller den unge.
 - iii) Skoleproblemer hos barnet eller den unge.
 - iv) Anden bekymrende adfærd hos barnet eller den unge f.eks. udadreagerende adfærd.
 - v) Betydelig eller varigt nedsat fysisk eller psykisk funktionsevne hos barnet eller den unge.
 - vi) Sundhedsforhold hos barnet eller den unge.
 - vii) Overgreb mod barnet eller den unge f.eks. seksuelt eller voldeligt.
 - viii) Anden form for omsorgssvigt over for barnet eller den unge.

b) Forældre:

- i) Misbrug hos forældre.
- ii) Kriminalitet hos forældre.
- iii) Anden bekymrende adfærd hos forældre.
- iv) Betydelig eller varigt nedsat fysisk eller psykisk funktionsevne hos forældre.
- v) Højt konfliktniveau eller vold i hjemmet mellem voksne.
- vi) Utilstrækkelig omsorg fra forældre.
- vii) Fogedsag, hjemløshed eller udsættelse fra bolig.
- viii) Andet.

§ ~~1821~~. Oplysningerne efter § ~~1720~~ skal indberettes ~~efter modtagelsen af underretningen i kommunen~~ senest 14 dage efter ~~månedens~~-afslutningen af den måned, hvor underretningen er modtaget, ~~fx skal alle indberetninger for januar være foretaget senest 14. februar.~~

§ ~~1922~~. Oplysningerne efter § ~~1720~~ skal indberettes til Danmarks Statistik, som er databehandler på vegne af Social- og Ældreministeriet.

§ ~~23~~. Oplysningerne skal indberettes via system-til-system-løsninger eller via Danmarks Statistiks indberetningsløsning, der kan tilgås via Danmarks Statistiks hjemmeside. Disse løsninger skal anvendes, med mindre ~~andet er aftalt der foreligger en eksplicit sær aftale~~ med Danmarks Statistik.

Stk. 2. Ved system-til-system-overførsler skal indberetningerne overholde de krav til dataleveranceformat, som Danmarks Statistik fastsætter i kravspecifikationer, jf. bilag 3.

Transmissionen skal ske via sikker FTP_s eller via den webservice snitflade, som Danmarks Statistik stiller til rådighed.

Stk. 3. Ved brug af Danmarks Statistiks indberetningsløsning ~~på Danmarks Statistiks hjemmeside~~ skal oplysningerne indberettes med digital medarbejdersignatur. ~~Indberetningsløsningen kan findes på Danmarks Statistiks hjemmeside.~~

Kommunalbestyrelsens indberetning af oplysninger vedrørende behandling af personer med stofmisbrug efter § 101 i lov om social service

§ 204. Kommunalbestyrelsen ~~er ansvarlig for, at derskal~~ indberettes oplysninger om borgere, som i offentlige og private behandlingstilbud modtager behandling for stofmisbrug efter § 101 i lov om social service.

Stk. 2. Følgende oplysninger skal af opholdskommunen indberettes ved borgerens anmodning om behandling for stofmisbrug. Ved opholdskommune forstås i denne bekendtgørelse (dvs. den kommune, der visiterer borgeren til behandling efter § 101 i lov om social service;) indberettes ved borgerens anmodning om behandling for stofmisbrug:

- 1) Borgerens CPR-nummer.
- 2) Borgerens opholdskommune.
- 3) Borgerens køn:
 - a) Mand.
 - b) Kvinde.
- 4) Anmodningsdato.
- 5) Tidligere stofmisbrugsbehandling:
 - a) Ja.
 - b) Nej.
 - c) Uoplyst.
- 6) Hvis borgeren er kvinde, hvorvidt hun er gravid (vises kun, hvis personen er kvinde):
 - a) Ja.
 - b) Nej.
 - c) Uoplyst.
- 7) Hvorvidt Psykisk funktionsnedsættelse (har borgeren har en diagnosticeret psykiatrisk lidelse ud over stofmisbruget):
 - a) Ja.
 - b) Nej.
 - c) Uoplyst.

Stk. 3. Følgende oplysninger skal indberettes af kommunalbestyrelsen ved iværksættelse af

behandling:

- 1) Dato for iværksat behandling.
- 2) Hvilket screeningsværktøj, der er anvendt forud for iværksat behandling:
 - a) ASI.
 - b) UngMAP.
 - c) VoksenMAP.
 - d) MATE.
 - e) Andet screeningsværktøj, som uddybes ved valg. (~~uddybes ved valg.~~)
- 3) Dage siden anmodning.
- 4) Alder ved iværksat behandling.
- 5) Årsag til overskridelse af behandlingsgaranti, såfremt der er gået mere end 14 dage, fra borgeren har anmodet om behandling, til behandlingen iværksættes: (~~vises kun hvis ventetiden er over 14 dage~~):
 - a) Mangel på ledig plads.
 - b) Manglende personalemæssig kapacitet pga. ferie, sygdom el.lign.
 - c) Borger har ~~meldt~~ afbud.
 - d) Borger udeblevet.
 - e) Borger ønsker tid, der ligger efter behandlingsgarantien.
 - f) Borgeren, der er 18 år eller derover, har benyttet retten til Frit valg (~~kun synlig, hvis alder er 18 år eller derover~~).
 - g) Iværksættelsen er forsinket på grund af M manglende samtykkeerklæring fra den unge eller den unges forældre i situationer, hvor den unge er under 18 år, har forsinket indskrivning (~~kun synlig hvis alder er under 18 år~~)
 - h) Anden årsag, som (~~uddybes ved valg~~).
- 6) Behandlingsformål:
 - a) Ophør.
 - b) Reduktion.

c) Tilbagefaldsforebyggelse (stabilisering) af tilstand opnået gennem anden stofmisbrugsbehandling f.eks. døgnbehandling.

d) Stabilisering med henblik på at undgå negativ udvikling af nuværende stofmisbrug.

7) Henvendelse på opfordring af:

a) ~~Selv~~henvender Borgeren har på eget initiativ valgt at gå i behandling (~~borgeren har på eget initiativ valgt at gå i behandling~~).

b) Skadestue, sygehus eller /hospital.

c) Psykiatrisk hospital.

d) Praktiserende læge.

e) Kriminalforsorgen.

f) Domstol eller / ~~proveløsladelse~~ /politi.

g) Alkoholbehandlings sted hjem, jf. § 141 i sundhedsloven.

h) Stofmisbrugstilbud.

i) Familieambulatorium.

j) Krisecenter.

k) Familie.

l) Venner.

m) Arbejdsgiver.

n) Skole eller /uddannelsessted.

o) Boform efter § 110 i lov om social service.

p) Anden kommunal forvaltning, f.eks. jobcentret.

q) Andet.

r) Uoplyst.

~~8) Det er ikke muligt at angive hovedstof.~~

9)8) Hvilket Angiv hovedstof, som angiver borgeren oplyser, giver flest problemer for borgeren:

a) Metadon (illegal).

b) Buprenorphin (illegal).

c) Benzodiazepiner (illegal).

- d) Andre opiater.
- e) Heroin (illegal).
- f) Kokain (illegal).
- g) Amfetaminer.
- h) Ecstasy og lignende.
- i) Hash/cannabis.
- j) Hallucinogener.
- k) Opløsningsmidler (inhalanter).
- l) Andre stoffer.

l)m) Det er ikke muligt at angive et hovedstof.

Stk. 4. Følgende oplysninger skal indberettes af kommunalbestyrelsen ved tilbudstilknytning:

- 1) Tilbudsnavn.
- 2) Hvorvidt borgeren har benyttet sit Ffriet valg.
- 3) Tilbudsstartdato.
- 4) Tilbudsslutdato.
- 5) Behandlingsintensitet:
 - a) Ambulant behandlingsintensitet (op til 2 dage om ugen).
 - b) Dagbehandlingsintensitet (3-5 dage om ugen).
 - c) Døgnbehandlingsintensitet.
- 6) Behandlingstype:
 - a) Metadon.
 - b) Buprenorphin kombineret med naloxon.
 - c) Mono-buprenorphin.
 - d) Heroin.
 - e) Anden substitution med opiater.
 - f) Stoffri behandling.
 - g) Anden ~~(medicinsk)~~ behandling.

Stk. 5. Følgende oplysninger skal indberettes af kommunalbestyrelsen ved afsluttet behandling:

- 1) Dato for afsluttet behandling.
- 2) Status på stofmisbrug ved afsluttet behandling:
 - a) Ophørt.
 - b) Reduceret.
 - c) Stabiliseret.
 - d) Tilbagefald.
 - e) Ikke færdigbehandlet.
- 3) Årsag til afsluttet behandling:
 - a) Borger udeblevet.
 - b) Borger afsluttet mod givent råd.
 - c) Borger død.
 - d) Borger flyttet.
 - e) Borger færdigbehandlet.
 - f) Borger overgået til Kriminalforsorgen.
 - g) Borger udskrevet til andet tilbud.
 - h) Borger udskrevet til hospital.
 - i) Borger bortvist.
 - j) Anden årsag til afsluttet behandling, som (udddybes ved valg).

§ 215. Kommunalbestyrelsen er ansvarlig for, at der indberettes oplysninger om borgere, som i offentlige og private behandlingstilbud modtager behandling for stofmisbrug efter § 101 i lov om social service.

Stk. 2. Kommunalbestyrelsen er ansvarlig for, at der ved indskrivning af borger indberettes følgende oplysninger:

- 1) Borgerens CPR-nummer.
- 2) Borgerens opholdskommune.
- 3) Indskrivningsdato.
- 4) Hvorfra ~~er~~ borgeren er kommet i behandling:
 - a) Fængsel.

- b) Somatisk hospital.
- c) Psykiatrisk hospital.
- d) Ambulant afgiftning eller /afrusning.
- e) Døgnafgiftning eller /døgnafrusning andetsteds.
- f) Stoffri døgntilrettelæggelse andet_steds eller /døgntilrettelæggelse af alkoholproblemer andet_steds.
- g) Fra anden forberedende behandling, f.eks. anonym stofmisbrugsbehandling.
- h) Andet, herunder /anden institution, som (uddybes ved valg).

5) Er behandlingen alternativ til straf:

- a) Ja.
- b) Nej.
- c) Uoplyst.

6) Hvis borgeren er kvinde, hvorvidt hun er gravid:

- a) Ja.
- b) Nej.
- c) Uoplyst.

7) Er borgeren i par- eller familiebehandling:

- a) Ja.
- b) Nej.
- c) Uoplyst.

8) Afgiftes borgeren på tilbuddet:

- a) Ja.
- b) Nej.

Stk. 3. Kommunalbestyrelsen er ansvarlig for, at der ved tildeling af ydelse(r) til borgers behandling indberettes følgende oplysninger:

1) Vælg Type eller typer af ydelse(r) (muligt at vælge en eller flere af nedenstående ydelser):

- a) Individuel samtale.
- b) Gruppeforløb.
- c) Familiesamtale.

d) Parbehandling.

2) Ramme for samtalerne:

a) Uafgrænset.

b) Afgrænset.

3) Planlagt periode:

a) 1 måned.

b) 2 måneder.

c) 3 måneder.

d) 4 måneder.

e) 5 måneder.

f) 6 måneder eller længere.

4) Intensitet:

a) Døgn.

b) Dagbehandling (~~3-5~~ gange om ugen).

c) Ambulant 1-2 dage om ugen.

d) Ambulant 2 gange om måneden.

e) 1 gang om måneden.

f) Mindre end 1 gang om måneden.

5) Startdato for ydelse(~~r~~).

6) Slutdato for ydelse(~~r~~).

7) Afslutningsårsag:

a) Borger afslutter ydelsen som planlagt.

b) Borger skifter efter aftale ydelse.

c) Borger anbefales at afslutte ydelse.

d) Borger udeblevet.

e) Borger afsluttet mod givent råd.

f) Borger død.

g) Borger flyttet.

- h) Borger færdigbehandlet.
- i) Borger overgået til Kriminalforsorgen.
- j) Borger udskrevet til andet tilbud.
- k) Borger udskrevet til hospital.
- l) Borger bortvist.
- m) Anden årsag til afsluttet ydelse, som (uddybes ved valg).

Stk. 4. Kommunalbestyrelsen er ansvarlig for, at der ved udskrivning af borger indberettes følgende oplysninger:

- 1) Kontakt til selvhjælpsnetværk efter udskrivning:
 - a) Ja.
 - b) Nej.
 - c) Uoplyst.
- 2) Flytter sammen med stoffri/eller ikke-misbrugende partner efter udskrivning:
 - a) Ja.
 - b) Nej.
 - c) Uoplyst.
- 3) Udskrivningsdato.
- 4) Udskrivningsårsag:
 - a) Borger udeblevet.
 - b) Borger afsluttet mod givent råd.
 - c) Borger død.
 - d) Borger flyttet.
 - e) Borger færdigbehandlet.
 - f) Borger overgået til Kriminalforsorgen.
 - g) Borger udskrevet til andet tilbud.
 - h) Borger udskrevet til hospital.
 - i) Borger bortvist.
 - j) Anden årsag til borger udskrives, som (uddybes ved valg).

5) ~~Hvilke~~ Borgerens boligforhold ~~har~~ borgeren:

- a) Selvstændig bolig.
- b) Lejet værelse.
- c) Familie/ eller venner.
- d) Institutionsophold anden institution.
- e) Støttebolig eller /fællesskab.
- f) Familiepleje.
- g) Herberg eller /pensionat.
- h) Fængsel.
- i) ~~Gaden/i~~ Ingen bolig.
- j) Efterskole eller /højskole.
- k) Andet.
- l) Borgeren vil ikke oplyse.

6) Hvilket forsørgelsesgrundlag har borgeren:

- a) Lønindkomst ved fastansættelse.
- b) Lønindkomst ved løsarbejde (~~kortvarige ansættelser~~).
- c) SU.
- d) Arbejdsløshedsdagpenge.
- e) Aktivering eller /~~fået~~ løn med tilskud.
- f) Sygedagpenge.
- g) Kontanthjælp eller uddannelseshjælp.
- h) Revalideringsydelse.
- i) Førtidspension eller /pension.
- j) ~~Fra~~ familie, venner og lign.
- k) Illegale aktiviteter.
- l) Prostitution.
- m) Andet.
- n) Uoplyst.

§ 226. Oplysningerne efter §§ 204 og 215 skal indberettes månedligt. Indberetningen skal omfatte de anmodninger, iværksættelser, tilbudstilknytninger samt ind- og udskrivninger, der har været i løbet af måneden. Indberetningen skal ske senest 15 dage efter udgangen af måneden.

§ 237. Oplysningerne efter §§ 204 og 215 skal indberettes til Danmarks Statistik, som er databehandler på vegne af Social- og Ældreministeriet.

§ 28. Oplysningerne skal indberettes via system-til-system-løsninger eller via Danmarks Statistiks indberetningsløsning, der kan tilgås via Danmarks Statistiks oplysningsside. Disse løsninger skal anvendes, med mindre ~~andet er aftalt der foreligger en eksplicit sær aftale~~ med Danmarks Statistik.

Stk. 2. Ved system-til-system-overførsler skal indberetningerne overholde de krav til dataleveranceformat, som Danmarks Statistik ~~nærmere~~ fastsætter i den fælles kravsspecifikation for indberetning af oplysninger om borgere i behandling efter § 101 i lov om social service til Stofmisbrugsdatabasen (SMDB), og transmissionen skal ske via SOAP XML webservices, der er krypteret og beskyttet med NemLog-in Secure Token Service, jf. bilag 4.

Kapitel 6

Kommunalbestyrelsens indberetning af oplysninger vedrørende boformer efter § 110 i lov om social service

§ 249. Kommunalbestyrelsen ~~er ansvarlig for, at derskal~~ indberettes oplysninger om borgere, ~~der har ophold~~ på ~~en~~ boformer efter § 110 i lov om social service.

Stk. 2. Følgende oplysninger skal indberettes ved indskrivning:

- 1) Opholdsstedets ~~(institutionens-nummer)~~.
- 2) Borgers CPR-nummer.
- 3) Indskrivningsdato.
- 4) ~~Type af O~~ophold ~~på~~:
 - a) Boform efter § 110 i lov om social service.
 - b) Natcafe efter § 110 i lov om social service.
 - c) Efterforsorg.

5) ~~Hvor opholdt b~~ Borgerens seneste opholdssted sig sidst forud for indskrivningen:

- a) ~~Gaden/i~~ Ingen bolig.
- b) Anden boform efter § 110 i lov om social service.
- c) Misbrugscenter.
- d) Kriminalforsorgen/~~fængsel~~.
- e) Somatisk sygehusafdeling.
- f) Psykiatrisk sygehusafdeling.
- g) Familie, ~~v~~venner, ~~v~~ægtefælle, ~~s~~amlever eller ~~k~~kæreste.
- h) Egen bolig.
- i) Natcafe efter § 110 i lov om social service.
- j) Andet.
- k) Uoplyst.

6) Navn på fagsystem.

7) Periode, som ~~filen dækker over~~.

Stk. 3. Følgende oplysninger skal indberettes ved udskrivning:

1) Borgers CPR-nummer.

2) Udskrivningsdato.

3) Hvordan ~~er~~ udskrivningen er foregået:

- a) Efter forudgående aftale med boformen.
- b) Uden forudgående aftale med boformen eller ~~efter~~ udeblivelse.
- c) Bortvist.
- d) Død.

4) Udskrivning til:

- a) Egen bolig i form af ~~ejer- eller andelsbolig, i det omfang borgeren selv ejer boligen~~ ~~(hvis borgeren selv ejer boligen)~~.
- b) Egen bolig -i alment udlejningsbyggeri, i det omfang borgeren selv har lejekontrakt på boligen ~~(hvis borgeren selv har lejekontrakt på boligen)~~.

- c) Egen bolig ~~i~~– privat udlejningsbyggeri, i det omfang borgeren selv har lejekontrakt på boligen (hvis borgeren selv har lejekontrakt på boligen).
- d) Egen bolig ~~i~~– almen skæv bolig, i det omfang borgeren selv har lejekontrakt på boligen (hvis borgeren selv har lejekontrakt på boligen).
- e) Bofællesskab efter lov om almene boliger m.v.
- f) Udslusningsbolig efter § 63 i lov om almene boliger m.v.
- g) Botilbud efter § 107 i lov om social service.
- h) Botilbud efter § 108 i lov om social service.
- i) Anden boform efter § 110 i lov om social service.
- j) ~~Botilbud~~ Kvindekrisecenter efter § 109 i lov om social service.
- k) Venner, ~~familie~~, ~~ægtefælle~~, ~~samlever~~ eller kæreste.
- l) Kolonihavehus, ~~campingvogn~~, ~~hotel~~ m.v.
- m) Døgnplads i Misbrugsbehandling (døgnplads).
- n) Kriminalforsorgen.
- o) Somatisk sygehusafdeling.
- p) Psykiatrisk sygehusafdeling.
- q) Uden fast ophold/på gaden.
- r) Andet land.
- s) Andet.
- t) Uoplyst.

§ ~~2530~~. Oplysningerne efter § ~~249~~ skal indberettes hvert kvartal. Indberetningen skal ske senest en måned efter udgangen af kvartalet. Oplysningerne skal omfatte alle åbne ophold samt ind- og udskrivninger for indeværende år og de to foregående år. ~~Dvs. at alle ophold, som har en udskrivningsdato i indeværende år samt de to foregående år eller åbne ophold uden udskrivningsdato, altid skal være indeholdt i filen.~~

§ ~~2634~~. Oplysningerne efter § ~~249~~ skal indberettes til Danmarks Statistik, som er databehandler på vegne af Social- og Ældreministeriet.

~~§ 32.~~ Oplysningerne indberettes til Danmarks Statistik ved brug af en NemID-medarbejdersignatur. Alle overførsler skal ske via upload af data på www.virk.dk, jf. bilag 5.

Kapitel 7

Kommunalbestyrelsens indberetning af oplysninger om udvalgte ydelser til voksne med handicap og udsatte voksne

§ ~~27~~33. Kommunalbestyrelsen skal indberette oplysninger om indsatser for enhver person, der benytter et tilbud efter § 82 b i lov om social service eller er visiteret til eller visiteres til en ydelse efter §§ 85, 95-98, 102-104, 107 og 108, i lov om social service. Kommunalbestyrelsen kan indberette oplysninger om indsatser for enhver person, der benytter et tilbud efter § 82 a, i lov om social service.

Stk. 2. Følgende oplysninger ~~skal indberettes for enhver person, der benytter et tilbud efter § 82 b i lov om social service eller er visiteret til eller visiteres til en ydelse efter §§ 85, 95-98, 102-104, 107 og 108, i lov om social service, og kan indberettes for enhver person, der benytter et tilbud efter § 82 a, i lov om social service~~ indberettes for personer omfattet af stk. 1:

- 1) Borgerens CPR-nummer.
- 2) Ydelse efter lov om social service:
 - a) § 82 a om gruppebaseret socialpædagogisk hjælp og støtte.
 - b) § 82 b om individuel tidsbegrænset socialpædagogisk hjælp og støtte.
 - c) § 85 for så vidt angår socialpædagogisk støtte i botilbudslignende tilbud, der er (omfattet af § 4, stk. 1, nr. 3, i lov om socialtilsyn), f.eks. botilbud efter §§ 105 og 115, i lov om almene boliger m.v.
 - d) § 85 for så vidt angår øvrig socialpædagogisk støtte, og som ~~er~~ (socialpædagogisk støtte, ~~som~~ ikke leveres på et botilbud eller i et botilbudslignende tilbud, men f.eks. i borgerens eget hjem, men f.eks. i borgernes private hjem).
 - e) § 95 om kontant tilskud ~~efter § 95~~ til ansættelse af hjælpere, jf. §§ 83 og 84 ~~i lov om social service~~.
 - f) § 96 om borgerstyret personlig assistance (BPA).
 - g) § 97 om ledsageordning.

- h) § 98 om kontaktperson for døvblinde.
 - i) [§ 102 om ~~b~~§ 102](#) behandling ~~efter § 102~~.
 - j) § 103 om beskyttet beskæftigelse.
 - k) § 104 om aktivitets- og samværstilbud.
 - l) § 107 om [midlertidigt ophold i midlertidige](#) botilbud, ~~herunder ydelser efter inklusive følgende tilknyttede ydelser f.eks. §§ 83 og 85, der ydes i botilbuddet, i lov om social service.~~
 - m) § 108 om længerevarende [ophold i](#) botilbud, ~~herunder ydelser efter inklusive følgende tilknyttede ydelser f.eks. §§ 83 og 85, der ydes i botilbuddet i lov om social service.~~
- 3) [Kommunennummer for ~~b~~Betalingskommunen](#) (~~betalingskommune skal kun oplyses~~, såfremt der er forskel på betalingskommune og handlekommune. [Ved ~~B~~betalingskommune forstås i denne bekendtgørelse ~~er~~](#) den kommune, der har pligt til at finansiere den kommunale andel af udgifterne til ydelsen). ~~Her angives kommunekode for betalingskommune.~~
- 4) Dato for start af ydelse.
- 5) Dato for afsluttet ydelse.
- 6) [Produktionsenhedsnummer eller alternativt produktionsenheds navn og adresse](#), ~~S~~ såfremt ydelsen er et [opholds](#)tilbud, ~~skal produktionsenhedsnummer eller alternativt produktionsenheds navn og adresse indberettes.~~
- 7) Målgruppe:
- a) Fysisk funktionsnedsættelse [i form af](#)– mobilitetsnedsættelse.
 - b) Fysisk funktionsnedsættelse ~~—~~[i form af](#) synsnedsættelse.
 - c) Fysisk funktionsnedsættelse ~~—~~[i form af](#) hørenedsættelse.
 - d) Fysisk funktionsnedsættelse ~~—~~[i form af](#) kommunikationsnedsættelse.
 - e) Fysisk funktionsnedsættelse ~~—~~[i form af](#) døvblindhed.
 - f) Fysisk funktionsnedsættelse ~~—~~[i form af](#) anden fysisk funktionsnedsættelse.
 - g) Psykisk funktionsnedsættelse ~~—~~[i form af](#)– intellektuel/kognitiv forstyrrelse.
 - h) Psykiske vanskeligheder.
 - i) Socialt problem.

- j) Uoplyst målgruppe; ~~såfremt der er tale om ydelser efter (denne kan kun angives ved §§ 82 a og 82 b i lov om social service).~~

§ ~~2834~~. Oplysningerne efter § ~~2733~~ skal indberettes månedligt senest 14 dage efter månedens afslutning.

§ ~~2935~~. Oplysningerne efter § ~~2733~~ skal indberettes til Danmarks Statistik, som er databehandler på vegne af Social- og Ældreministeriet.

~~§ 36~~. Oplysningerne skal indberettes via system-til-system-løsninger eller via Danmarks Statistiks indberetningsløsning, der kan tilgås via Danmarks Statistiks hjemmeside. Disse løsninger skal anvendes, medmindre ~~andet er aftalt~~ ~~der foreligger en eksplicit sær aftale~~ med Danmarks Statistik.

Stk. 2. Ved system-til-system-overførsler skal indberetningerne overholde de krav til dataleveranceformat, som Danmarks Statistik ~~nærmere~~ fastsætter i kravspecifikationer, jf. bilag 6, og transmissionen skal ske via sikker FTP.

Stk. 3. Dataleverancen skal være fuld bestand og indeholde oplysninger fra 1. januar 2015 og frem, dog ~~alene fragælder det fra~~ 1. juli 2020 og frem for ~~ydelser efter~~ §§ 82 a og 82 b ~~i lov om social service~~.

Kapitel 8

Kommunalbestyrelsens indberetning af oplysninger om støtte til køb af bil

§ ~~307~~. Kommunalbestyrelsen skal indberette oplysninger om afgørelser i sager om støtte til køb af bil m.v. efter § 114 i lov om social service.

Stk. 2. Følgende oplysninger skal indberettes:

- 1) Indberettende kommune.
- 2) Sagsbehandlers ~~eller~~ kontaktpersons e-mail.
- 3) Borgerens CPR-nummer.
- 4) Dato for, hvornår kommunen modtog ansøgningen om bilstøtte.
- 5) Dato for, hvornår kommunalbestyrelsen har truffet afgørelse ~~(kommunalbestyrelsens afgørelse indeholdende støttebeløbet).~~

6) ~~Hvilke b~~Behov ~~vedrører som~~ afgørelsen vedrører:

- a) Behov for kørsel til og fra arbejdet, jf. § 3, stk. 1, nr. 1, i bekendtgørelse om støtte til køb af bil efter serviceloven.
- b) Behov for kørsel til og fra uddannelse, jf. § 3, stk. 1, nr. 2, i bekendtgørelse om støtte til køb af bil efter serviceloven.
- c) Behov for kørsel i øvrigt, jf. § 3, stk. 1, nr. 3, i bekendtgørelse om støtte til køb af bil efter serviceloven.

7) Kommunalbestyrelsens afgørelse:

- a) Afslag på støtte til køb af bil.
- b) Bevilling af støtte til køb af bil.
- c) Frakendelse af tidligere bevilget støtte før låneperiodens udløb.

8) Hvad har kommunalbestyrelsen bevilget støtte til eller /givet afslag på:

- a) Lån til bil efter § 7, stk. 1, i bekendtgørelse om støtte til køb af bil efter serviceloven.
- b) Lån til bil efter § 7, stk. 2, i bekendtgørelse om støtte til køb af bil efter serviceloven.
- c) Udskiftning efter § 11, stk. 1, i bekendtgørelse om støtte til køb af bil efter serviceloven.
- d) Førtidig udskiftning efter § 11, stk. 2, i bekendtgørelse om støtte til køb af bil efter serviceloven.

9) Støtte bevilget i forbindelse med udskiftning:

- a) Lån til bil efter § 7, stk. 1, i bekendtgørelse om støtte til køb af bil efter serviceloven.
- b) Lån til bil efter § 7, stk. 2, i bekendtgørelse om støtte til køb af bil efter serviceloven.

10) Afgivet erklæring på tro og love om fortsat mindst samme kørselsbehov og mindst samme funktionsnedsættelse i forbindelse med udskiftningen.

a) Ja.

b) Nej.

~~10~~11) _____ Størrelsen af det bevilgede lån.

~~11~~12) _____ Alle ~~B~~begrundelser for afslag/ eller frakendelse: ~~Angiv alle begrundelser for afgørelsen:~~

- a) Helbred.
- b) Gangdistance.

- c) Kørselsbehov.
- d) Mulighed for benyttelse af andre kørselsordninger.
- e) Andet.

§ 318. Oplysningerne efter § 307 skal indberettes senest med udgangen af april måned, året efter afgørelsen er truffet.

§ 329. Oplysningerne efter § 307 skal indberettes til Danmarks Statistik, som er databehandler på vegne af Social- og Ældreministeriet.

§ 40. Oplysningerne skal indberettes via regneark, der udsendes af Danmarks Statistik til indberetning med digital medarbejdersignatur. Regnearket uploades via Danmarks Statistiks hjemmeside, jf. bilag 7.

Kapitel 9

Kommunalbestyrelsens indberetning af oplysninger om udlån af genbrugshjælpemidler

~~§ 41. Kommunalbestyrelsen kan indberette oplysninger om borgere, der får udlånt genbrugshjælpemidler mv. fra kommunens hjælpemiddeldepot efter §§ 112, 113, 116 og 128 i lov om social service, § 15 i lov om arbejdsmiljø eller i forbindelse med ydelser, hvor der kan være behov for hjælpemidler, dvs. §§ 83, 83 a og 86 i lov om social service samt §§ 138 og 140 i sundhedsloven.~~

~~Stk. 2. Hvis der indberettes oplysninger, jf. stk. 1, skal følgende oplysninger indberettes:~~

- ~~1) Borgerens CPR nummer.~~
- ~~2) Produktionsidentifikationsnummer fra Hjælpemiddelbasen (HMI nummer).~~
- ~~3) Navn på hjælpemidlet (HMI navn).~~
- ~~4) Lovgivning som hjælpemidlet udleveres på baggrund af:
 - ~~a) § 83 i lov om social service.~~
 - ~~b) § 83 a i lov om social service.~~
 - ~~e) § 86 i lov om social service.~~
 - ~~d) § 112 i lov om social service.~~
 - ~~e) § 113 i lov om social service.~~~~

~~f) § 116 i lov om social service.~~

~~g) § 128 i lov om social service.~~

~~h) § 15 i lov om arbejdsmiljø.~~

~~i) § 138 i sundhedsloven.~~

~~j) § 140 i sundhedsloven.~~

~~5) Dato for udlån/udlevering af hjælpemidlet.~~

~~6) Dato for indlevering af hjælpemidlet.~~

~~7) Kommunenummer for hjælpemiddelsystemet (betalingskommune).~~

~~§ 42. Oplysningerne efter § 41 skal indberettes hvert kvartal via system til system løsninger. Denne løsning skal anvendes, medmindre der foreligger en eksplicit sær aftale med Danmarks Statistik.~~

~~Stk. 2. Ved system til system overførsler skal indberetningerne overholde de krav til dataleveranceformat, som Danmarks Statistik nærmere fastsætter i kravspecifikationen, jf. bilag 8, og transmissionen skal ske via sikker FTP.~~

~~§ 43. Oplysningerne efter § 41 skal indberettes til Danmarks Statistik, som er databehandler på vegne af Social og Ældreministeriet.~~

Kapitel 940

Kommunalbestyrelsens indberetning af oplysninger om indsatser til børn og unge med nedsat psykisk eller fysisk funktionsevne

§ **334**. Kommunalbestyrelsen skal indberette oplysninger om indsatser ~~givet ydet~~ til børn og unge i alderen 0-17 år med nedsat psykisk eller fysisk funktionsevne efter §§ 32, 32 a, 36, 44 og 45 i lov om social service.

Stk. 2. Følgende oplysninger skal indberettes i forbindelse med iværksættelse af en indsats:

- 1) Barnets eller den unges CPR-nummer, eller såfremt barnet eller den unge ikke har et CPR-nummer: fødselsdato, person-id og køn.
- 2) Type af indsats:
 - a) Særlige dagtilbud til børn, jf. § 32 i lov om social service.

- b) Hjemmetræning af børn, jf. § 32 a i lov om social service.
- c) Særlige klubtilbud til større børn og unge, jf. § 36 i lov om social service.
- d) Personlig hjælp og pleje, jf. § 44, jf. § 83 i lov om social service.
- e) Afløsning eller aflastning af forældre eller andre nære pårørende, jf. § 44, jf. § 84, stk. 1, i lov om social service.
- f) Hjælp til at vedligeholde fysiske eller psykiske færdigheder, jf. § 44, jf. § 86, stk. 2, i lov om social service.
- g) Ledsageordning til børn og unge mellem 12 og 18 år, som ikke kan færdes alene, jf. § 45 i lov om social service.

3) Startdato for indsatsen.

Stk. 3. Ved indsatsens ophør skal slutdato for indsatsen indberettes.

§ [3445](#). Oplysningerne efter § [4433](#) skal indberettes senest 14 dage efter den pågældende måneds afslutning.

§ [3546](#). Oplysningerne efter § [4433](#) skal indberettes til Danmarks Statistik, som er databehandler på vegne af Social- og Ældreministeriet.

~~§ 47.~~ Oplysningerne skal indberettes via system-til-system-løsninger eller via Danmarks Statistiks indberetningsløsning, der kan tilgås via Danmarks Statistiks hjemmeside, ~~med mindre. Disse løsninger skal anvendes, med mindre andet er aftalt med der foreligger en eksplicit sær aftale med~~ Danmarks Statistik.

Stk. 2. Ved system-til-system-overførsler skal indberetningerne overholde de fastsatte krav til dataleveranceformat, jf. bilag 9, og transmissionen skal ske via sikker FTP.

Kapitel 10

Kommunalbestyrelsens indberetning af oplysninger om afholdte udgifter og modtagne egenbetalinger vedrørende hjælp og støtte til personer med fysisk eller psykisk funktionsnedsættelse, udsatte voksne og udsatte børn og unge

§ 36. Kommunalbestyrelsen i betalingskommunen skal indberette oplysninger om udgifter og egenbetalinger for enhver person, hvor kommunen har afholdt en udgift eller modtaget en egenbetaling vedrørende:

- a) Hjælp og støtte efter §§ 32 a, 41, 44 og 45 i lov om social service.
- b) Hjælp og støtte til børn og unge efter § 52, stk. 3, nr. 6 i lov om social service.
- c) Hjælp og støtte efter § 52, stk. 3, nr. 2, 4, 5 og 7-9, §§ 52 a, 54, 54 a og 58, § 68 b, stk. 4, § 72, § 76 stk. 2, stk. 3, nr. 1-4, og stk. 5, 6 og 8, og § 76 a i lov om social service.
- d) Hjælp og støtte efter § 85 i lov om social service, der er ydet til socialpædagogisk støtte i botilbudslignende tilbud, der er omfattet af § 4, stk. 1, nr. 3, i lov om socialtilsyn.
- e) Hjælp og støtte efter §§ 42, 95-98, 100, 103, 104, 107-110, 113, 114, 116 og 118 i lov om social service.

Stk. 2. Ved indberetning efter stk. 1, litra a-c skal følgende oplysninger indberettes i forbindelse med indsatser for enhver person, for hvem kommunen er betalingskommune:

- 1) Barnets eller den unges CPR-nummer, eller såfremt barnet eller den unge ikke har et CPR-nummer: person-id.
- 2) Kontonummer, jf. Indenrigs- og Boligministeriets cirkulære om det kommunale budget- og regnskabssystem.
- 3) Beløb for afholdt udgift, der er relateret til følgende hjælp og støtte efter lov om social service:
 - a) § 32 a om hjemmetræning af barnet eller den unge.
 - b) § 41 om dækning af nødvendige merudgifter ved forsørgelse i hjemmet af barnet eller den unge.
 - c) § 44 om personlig hjælp og pleje af barnet.
 - d) § 45 om ledsagelse til barnet eller den unge.
 - e) § 52, stk. 3, nr. 2, om praktisk, pædagogisk eller anden støtte i hjemmet til barnet eller den unge.
 - f) § 52, stk. 3, nr. 4, om døgnophold til barnet eller den unge.
 - g) § 52, stk. 3, nr. 5, om aflastningsordning til barnet eller den unge.
 - h) § 52, stk. 3, nr. 6, om fast kontaktperson for barnet eller den unge.

- i) § 52, stk. 3, nr. 7, om anbringelse af barnet eller den unge på anbringelsessted uden for hjemmet.
- j) § 52, stk. 3, nr. 8, om formidling af praktiktilbud og dertil udbetaling af godtgørelse til den unge.
- k) § 52, stk. 3, nr. 9, om rådgivning, behandling og praktisk pædagogisk støtte til barnet eller den unge.
- l) § 52 a om økonomisk støtte til forældremyndighedsindehaveren til barnet eller den unge.
- m) § 54 om støtteperson til forældremyndighedsindehaveren til barn eller ung i forbindelse med barnets eller den unges anbringelse uden for hjemmet.
- n) § 54 a om kontaktperson for den unge, der er idømt sanktion efter straffelovens § 74 a.
- o) § 58 om anbringelse uden for hjemmet af barnet eller den unge uden samtykke.
- p) § 68 b, stk. 4, om støtteperson under anbringelse til barnet eller den unge.
- q) § 72 om advokatbistand til forældremyndighedsindehaveren og den unge.
- r) § 76, stk. 2, stk. 3, nr. 2 og stk. 5 og 6, om fast kontaktperson til den unge umiddelbart inden det fyldte 18. år eller årene efter.
- s) § 76, stk. 3, nr. 1, om døgnophold på et anbringelsessted for den unge.
- t) § 76 stk. 3, nr. 3, om udslusningsordning i det hidtidige anbringelsessted for den unge.
- u) § 76 stk. 3, nr. 4, om former for støtte, der bidrager til en god overgang til en selvstændig tilværelse for den unge.
- v) § 76 stk. 8, om den unges mulighed for at vende tilbage til tidligere anbringelsessted kortvarigt.

4) Startdato for perioden, som beløbet for den afholdte udgift dækker.

5) Slutdato for perioden, som beløbet for den afholdte udgift dækker.

Stk. 3. Ved indberetning efter stk. 1, litra d-e, skal følgende oplysninger indberettes i forbindelse med indsatser for enhver person, for hvem kommunen er betalingskommune:

1) Borgerens CPR-nummer.

2) Kontonummer, jf. Indenrigs- og Boligministeriets cirkulære om det kommunale budget- og regnskabssystem.

3) Beløb for afholdt udgift og modtaget egenbetaling, der er relateret til følgende hjælp og støtte efter lov om social service:

- a) § 42 om tabt arbejdsfortjeneste ved forsørgelse af barn.
- b) § 85 om socialpædagogisk støtte i botilbudslignende tilbud, der er omfattet af § 4, stk. 1, nr. 3, i lov om socialtilsyn.
- c) § 95 om kontant tilskud til ansættelse af hjælpere.
- d) § 96 om borgerstyret personlig assistance.
- e) § 97 om ledsagelse til personer med varigt nedsat fysisk eller psykisk funktionsevne.
- f) § 98 om kontaktperson til personer, som er døvblinde.
- g) § 100 om dækning af nødvendige merudgifter.
- h) § 103 om beskyttet beskæftigelse.
- i) § 104 om aktivitets- og samværstilbud.
- j) § 107 om midlertidigt ophold i botilbud.
- k) § 108 om længerevarende ophold i botilbud.
- l) § 109 om midlertidigt ophold for kvinder og medbragte børn i boformer.
- m) § 110 om midlertidig ophold for personer i boformer.
- n) § 113 om hjælp til køb af forbrugsgoder.
- o) § 114 om støtte til køb af bil.
- p) § 116 om hjælp til indretning af bolig.
- q) § 118 om pasning af nærtstående med handicap eller alvorlig sygdom.

4) Startdato for perioden, som beløbet for den afholdte udgift eller modtagne egenbetaling dækker.

5) Slutdato for perioden, som beløbet for den afholdte udgift eller modtagne egenbetaling dækker.

§ 37. Oplysningerne efter § 36 skal indberettes årligt inden tredje hverdag i marts i det efterfølgende år.

§ 38. Oplysningerne efter § 36 skal indberettes til Danmarks Statistik, som er databehandler på vegne af Social- og Ældreministeriet. Oplysningerne skal indberettes via system-til-system-løsninger eller via

Danmarks Statistiks indberetningsløsning, der kan tilgås via Danmarks Statistiks hjemmeside, medmindre andet er aftalt med Danmarks Statistik.

Stk. 2. Ved system-til-system-overførsler skal indberetningerne overholde de krav til dataleveranceformat, som Danmarks Statistik nærmere fastsætter i kravspecifikationer, jf. bilag 9, og transmissionen skal ske via sikker FTP.

Stk. 3. Ved brug af Danmarks Statistiks indberetningsløsning skal oplysningerne indberettes via regneark, der udsendes af Danmarks Statistik til indberetning med digital medarbejdersignatur.

Kapitel 11

Ikrafttræden

§ ~~3952~~. Bekendtgørelsen træder i kraft den 1. ~~juli~~ januar 2022~~†~~.

Stk. 2. Bekendtgørelse nr. 2090 af 11. december 2020 om dataindberetninger på socialområdet ophæves.

Stk. 3. Kapitel 10 finder alene anvendelse for oplysninger om afholdte udgifter og modtagne egenbetalinger, som kommunen har afholdt eller modtaget efter bekendtgørelsens ikrafttræden. Oplysninger efter § 36 skal for 2022 indberettes inden tredje hverdag i marts 2023.

Social- og ~~Eldre~~Indenrigsministeriet, den ~~X. X. XXXX~~

Signe Maria Christensen

/ Maren Sørensen

Kravspecifikation – Anbringelser (udsatte børn og unge)**Indholdsfortegnelse**

1. Indledning
 - 1.1. Arbejdsgange ved overførsel af data
2. Overordnede elementer
3. Data
 - 3.1. Metadata/stamdata (for både skema 1 og skema 2)
 - 3.2. Indberetningsdata for skema 1 - anbringelser af børn og unge under 18 år
 - 3.3. Indberetningsdata for skema 2 - unge mellem 18 og 22 år i efterværn
4. Værdisæt for indberetningsdata
5. Valideringsrapport
6. Dataformatbeskrivelse
 - 6.1. CSV-fil navnestandard
 - 6.2. Indberetning af rettelser og sletninger
7. XML-skemaer
8. XML-fil
9. Kvitteringsmail
10. Vejledning i forbindelse med systemskifte
 - 10.1 Test af nyt leverandørsystem (leverandørskift)

1. Indledning

Dette dokument indeholder beskrivelser af dataleverancer og dataudveksling mellem kommuner og Danmarks Statistik vedrørende anbringelse af børn. Danmarks Statistik har på individniveau modtaget indberetninger om anbringelser mellem 1980-2006. Mellem 2006-2016 var indsamlingen forankret i Ankestyrelsen. Siden 2016 har Danmarks Statistik varetaget opgaven. De kommunale myndigheder skal efter lov om retssikkerhed og administration på det sociale område indberette oplysninger om anbringelsesforanstaltninger og ændringer i disse. Alle hændelser i relation til en konkret anbringelsesforanstaltning indberettes på barnets eller den unges CPR-nummer.

For hver enkelt hændelse skal følgende obligatoriske elementer indberettes:

- Metadata/stamdata (se skema 3.1)
- Indberetningsdata (se skema 3.2 og skema 3.3)

Det er altid handlekommunen, der skal indberette. I de tilfælde, hvor der er forskel på handlekommune og betalingskommune, er det således altid handlekommunen, der skal foretage indberetningen. Det er et krav, at kommunerne har indberettet alle data for et kvartal senest den sidste dag i måneden efter kvartalets afslutning.

Kommunen og/eller systemleverandørerne kan frit vælge, om de vil indsende dataleverancer månedligt eller kvartalsvis. Danmarks Statistik skal dog varsles med minimum 2 måneder, hvis kommunen og dennes systemleverandør ønsker at ændre frekvensen for kommunens dataleverancer. Leverancerne skal ved normal drift indeholde "Delta load". "**Delta load**" betyder, at kommunen skal levere alle hændelser, der er startet, stoppet og/eller ændret siden sidste levering. Ved skift af systemleverandør skal første dataleverance dog indeholde "Full load". "**Full load**" betyder, at dataleverancen indeholder alle sager fra en given dato. Den konkrete startdato for "Full load" aftales med Danmarks Statistik ved hvert konkret leverandørskift. Man indberetter slettede ydelser ved, at man skriver "annulleret" i annuller-variablen ved det skema-id, som tidligere er indberettet fejlagtigt (skema-id er en unik identifikation for hver enkelt anbringelseshændelse).

Det er obligatorisk at indberette alle hændelser nævnt nedenfor.

Dataoverførslen sker via system-til-system løsning eller via upload af Excel-ark til Danmarks Statistik. Ved system-til-system løsning genererer systemerne i kommunerne (f.eks. DUBU-systemet) en CSV-fil med en hændelse i hver række, hvor hver hændelse har sit eget skema-id. CSV-filerne overføres via FTP til Danmarks Statistik. I Danmarks Statistik modtages CSV-filerne i det centrale modtagelses-system (CEMOS). Der sendes efter modtagelse af leverancen ikke en kvitteringsmail til den enkelte kommune. Alle overførsler sker via en sikker krypteret linje.

Arbejdsgange ved overførsel af data

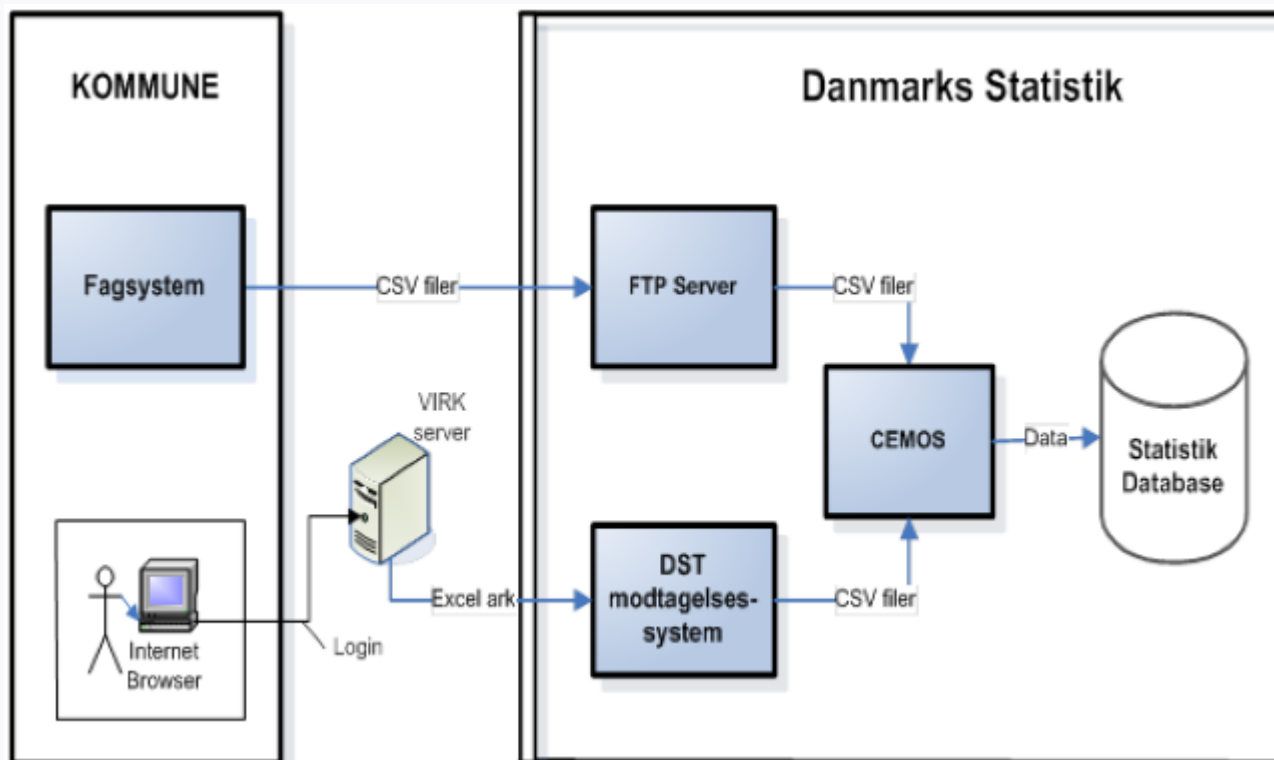

2. Overordnede elementer

Nedenstående skema viser de overordnede elementer i dataleverancen.

Elementnavn	Beskrivelse
Indberetning	Kommunale myndigheder indberetter eller opdaterer anbringelseshændelser.
Frekvens	Månedlig eller kvartalvis indberetning.
Frist	Senest den sidste dag i måneden efter kvartalets afslutning.
Enhed	På personniveau indberettes en række pr. hændelse.
Format for indsendte data	CSV-fil med semikolon-adskillelse og med variablene præcis i den rækkefølge, som de er nævnt i variabeloversigten. CSV-filerne skal indeholde alle variable fra grunddata samt enten variablene fra skema 1 eller fra skema 2. Det afhænger af indberetningstypen, hvor mange data, som skal udfyldes.
Delta Load	Der skal leveres "Delta load". "Delta load" betyder, at kommunen skal levere alle hændelser, der er startet, stoppet og/eller ændret siden sidste levering til Danmarks Statistik.
Sletninger	Tidligere indberettede hændelser slettes ved, at man skriver "annulleret" i annullervariablen ved det skema-id, som tidligere er indberettet fejlagtigt.
Testmuligheder	Ved ændringer (eksempelvis leverandørskifte) skal navnet på CSV-testfilen aftales direkte med Danmarks Statistik.

Statistikens hjemmeside	https://www.dst.dk/da/Statistik/dokumentation/statistikdokumentation/anbringelse-r-af-boern-og-unge Linket henviser til statistikens emneside, hvor der gives en generel introduktion til statikken. https://www.dst.dk/da/Indberet/oplysningssider/udsatte-boern-og-unge-anbringelser Linket henviser til statistikens oplysningsside, hvor der bl.a. kan indhentes information om vejledninger til indberetning.
--------------------------------	---

3. Data

Indberetninger om anbringelse er opdelt i to indberetningsskemaer:

- Skema 1 bruges til indberetning af anbringelse af børn og unge under 18 år.
- Skema 2 bruges til indberetning af unge mellem 18 år og 22 år i efterværn.

Begge skemaer indeholder de samme grundoplysninger, mens indberetningsdata er forskellige for de to skemaer. Alle variable skal medtages præcis i den rækkefølge, som de er nævnt i dette dokument (se Dataformatbeskrivelsen).

Der indberettes forskellige variable alt efter om dataleverancen vedrører børn og unge under 18 år (skematype 1) eller unge over 18 år i efterværn (skematype 2). Hvilke variable, der skal indberettes, f.eks. for børn og unge under 18 år afhænger desuden af, om der indberettes ”Anbringelse” (Haendelsesnr=1), ”Iværksættelse af ændret anbringelsessted” (Haendelsesnr=2), ”Ændring af anbringelsesgrundlag” (Haendelsesnr=3), ”Afgivelse eller modtagelse af handlekommuneforpligtigelse” (Haendelsesnr=4) eller ”Hjemgivelse/ophør af anbringelse ”(Haendelsesnr=5). Der vil således altid være variable i skemaet uden data.

For børn og unge under 18 år indberettes følgende hændelser:

1. Hvis det er en ny anbringelse indberettes en afgørelse og en iværksættelse. Hvis iværksættelsen først effektueres på et senere tidspunkt, er det muligt at indberette iværksættelsen senere.

Afgørelse om anbringelse. Der kan kun indberettes én afgørelse om anbringelse for hver iværksat anbringelse. Her indberettes:

- a. Afgørelsesdatoen.
- b. Samtykkeoplysninger (Lovgrundlag for anbringelsen).
- c. Udslagsgivende forhold for barn og forældre (flere mulige svar).

Iværksættelse af anbringelsen (kan indberettes sammen med afgørelsen, men kan også indberettes på et senere tidspunkt). Her indberettes udover alle afgørelsesdata også:

Anbringelsesdatoen (=flyttedato).

- a. Type af anbringelsessted.
- b. Anbringelsesstedets beliggenhed (kommunenummer).
- c. Anbringelsesstedets p-nummer (frivillig).

2. Iværksættelse af ændret anbringelsessted:

- a. Dato for flytning.
- b. Type af anbringelsessted.
- c. Anbringelsesstedets beliggenhed (kommunenummer).
- d. Anbringelsesstedets p-nummer (frivillig)
- e. Årsager til flytning (flere mulige svar).

3. Ændring af lovgrundlaget for anbringelsen:

- a. Dato for ændring af lovgrundlaget for anbringelsen.
- b. Angiv ændringsgrundlag (nyt lovgrundlag for anbringelsen).

4. Afgivelse eller modtagelse af handlekommuneforpligtelse:

- a. Dato for afgivelse af handlekommuneforpligtelse.
- b. Hvem afgives handlekommuneforpligtelsen til (kommunenummer).
- c. Dato for modtagelse af handlekommuneforpligtelse.

d. Hvem modtages handlekommuneforpligtelsen fra (kommunenummer).

5. Hjemgivelse/ophør af anbringelsen:

- a. Ophørsdato.
- b. Årsager til ophør (flere mulige svar).
- c. Barnets eller den unges ophold efter hjemgivelsen.

For unge i efterværn mellem 18 og 22 år indberettes følgende hændelser:

1. Videreførelse/genetablering af døgnophold efter det fyldte 18. år:

- a. Dato for etablering eller genetablering i efterværn.
- b. Type af anbringelsessted.
- c. Oplysninger om beliggenhedskommune (kommunenummer).
- d. Anbringelsesstedets p-nummer (frivillig).

2. Afgivelse eller modtagelse af handlekommuneforpligtelse:

- a. Dato for afgivelse af handlekommuneforpligtelse.
- b. Hvem afgives handlekommuneforpligtelsen til (kommunenummer).
- c. Dato for modtagelse af handlekommuneforpligtelse.
- d. Hvem modtages handlekommuneforpligtelsen fra (kommunenummer).

3. Ændring af anbringelsessted:

- a. Dato for flytning.
- b. Type af anbringelsessted.
- c. Oplysninger om beliggenhedskommune (kommunenummer).
- d. Anbringelsesstedets p-nummer (frivillig).

4. Ophør af anbringelse:

- a. Dato for ophør.

b. Årsager til ophør (flere mulige svar).

c. Den unges ophold efter hjemgivelsen.

Nedenfor beskrives dataelementerne for grunddata og de to skematyper.

3.1. Metadata/stamdata (for både skema 1 og skema 2)

Elementnavn	Obligatorisk	Dataformat	Beskrivelse
Skemaid	Ja	String, (alfanumerisk) længde max 15	Løbenummer som sammen med CPR-nummeret entydigt kan identificere en indberettet hændelse. Bruges til at styre ændringer og sletninger af allerede indberettede hændelser.
Indberetningstid	Ja	Datoformat dd-mm-yyyy hh:mm:ss	Angiver indberetningstidspunktet og skal sættes automatisk af systemet ved indberetning til Danmarks Statistik.
Annuler	Ja	String, længde 8	Skal kun udfyldes ved sletninger. Der skal skrives "annuler" i variabelen, hvis en tidligere indberettet hændelse ("Skemaid" + "Bucpr"/"Buudlnr") ønskes slettet.
Lokalforvaltning	Nej	String, længde max 40	Lokalforvaltning kan både være navn eller nummer. Bruges internt i kommunen ved validering.
Sagsbehandler	Nej	String, længde max 40	Sagsbehandler navn.
Barnetsnavn	Nej	String, længde max 40	Barnets eller den unges navn.

3.2. Indberetningsdata for skema 1 - anbringelser af børn og unge under 18 år

Elementnavn	Obligatorisk	Dataformat	Beskrivelse
Bucpr eller Buudlnr	Ja	String (alfanumerisk), længde min 10-16 og max 16	Barnets eller den unges CPR-nummer (indberettes uden bindestreg).
Alderindb	Ja	String (alfanumerisk), længde min 1 og max 2	Alder på barnet eller den unge på iværksættelsestidspunktet — indberettes for barnet eller den unge uden CPR-nummer.
Buudlnr	Ja, hvis barnet eller den	String, længde min 1 max 256	Person-id for barnet eller den unge uden CPR-nummer.

	unge ikke har et CPR-nummer		Bemærk, person-id skal indberettes uden bindestreg.
Foeddato	Ja, hvis barnet eller den unge ikke har et CPR-nummer	Dato, ”yyyy-mm-dd”	Fødselsdato for barnet eller den unge uden CPR-nummer. Datoformat skal være på følgende form: ”yyyy-mm-dd”. Eksempelvis 2020-12-24.
Koenindb	Ja, hvis barnet eller den unge ikke har et CPR-nummer Ja	String (alfanumerisk), længde 1, value=1-2	Køn indberettes for barnet eller den unge uden CPR-nummer.
Haendelsesnr	Ja	String (alfanumerisk), længde 1, value=1-5	Angiver hvilken hændelsestype der indberettes om i skema 1 (hændelsestype kan f.eks. være anbringelse, ændringer, hjemgivelse osv.).
Handlekommune	Ja	String (alfanumerisk), længde 3, value=101- 860999	Kommunenummer for indberettende kommune (handlekommune).
Afgdato	Ja (når Haendelsesnr=1)	Datoformat, dd-mm-yyyy	Dato for hvornår der er truffet afgørelse om anbringelsen.
Samtykke	Ja (når Haendelsesnr=1)	String (alfanumerisk), længde 1, value=1-11	Angiver 11 kategorier for afgørelsesgrundlaget for anbringelsen. F.eks. om anbringelsen er sket med eller uden samtykke. Det er kun muligt at angive ét svar.
Udslag1-16	Ja (når Haendelsesnr=1)	String (alfanumerisk), hver af de 16 variable har længden 1, value=1	Årsag til anbringelsen er opdelt i 16 kategorier med hver sin tilknyttede variabel. Udslag1 angives, hvis årsagen til anbringelsen er ”Misbrug hos barn”, Udslag2 hvis årsagen er ”Kriminalitet hos barn” osv. Der kan angives flere årsager ved samme anbringelse, og ”Udslag” indberettes derfor via 16 variable benævnt Udslag1 til og med Udslag16. Flere svar er mulige.
Anbringdato	Ja (når Haendelsesnr=1)	Datoformat, dd-mm-yyyy	Angiver den dato, hvor barnet eller den unge er flyttet til anbringelsesstedet, eller hvornår flytningen er planlagt til.
AnbringSted	Ja (når Haendelsesnr=1)	String (alfanumerisk), længde 2, value=1 og 4-14	Angiver 10 kategorier for forskellige anbringelsessteder. F.eks. familiepleje, døgninstitution m.v. Det er kun muligt at angive ét svar.
FlytningDato	Ja (når Haendelsesnr=2)	Datoformat, dd-mm-yyyy	Dato for barnets eller den unges flytning til et nyt anbringelsessted.

Stedknum	Ja (når Haendelsesnr=1 eller Haendelsesnr=2)	String (alfanumerisk), længde 3, value=101-850999	Kommunenummer for den kommune, hvor anbringelsesstedet er beliggende.
Stedcvr	Nej (kun aktuel når Haendelsesnr=1 eller Haendelsesnr=2)	String (alfanumerisk), længde 10	Anbringelsesstedets p-nummer. Angiver produktionsenhedsnummer for det sted, hvor barnet anbringes. Kan evt. hentes fra Tilbudsportalen.
Aendrarsag1-6	Ja (når Haendelsesnr=2)	String (alfanumerisk), hver af de 6 variable har længden 1, value=1	Angiver 6 årsagskategorier, som benyttes til at klassificere årsagen til ændring af anbringelsessted. Der kan angives flere årsager til ændring af en anbringelse og "Aendrarsag" indberettes derfor via 6 variable benævnt "Aendrarsag1" til og med "Aendrarsag6". Flere svar er mulige.
Samtykdato	Ja (når Haendelsesnr=3)	Datoformat, dd-mm-yyyy	Dato for afgørelse om ændring i anbringelsesgrundlaget.
Aendrgrundlag	Ja (når Haendelsesnr=3)	String (alfanumerisk), længde 1, value=4-14	Angiver 11 kategorier for nyt anbringelsesgrundlag. Det er kun muligt at angive ét svar.
Ovddato	Ja (når Haendelsesnr=4 og sagen overdrages til ny kommune)	Datoformat, dd-mm-yyyy	Dato for overdragelse af handlekommuneforpligtelsen til anden handlekommune.
Tilkomnummer	Ja (når Haendelsesnr=4 og sagen overdrages til ny kommune)	String (alfanumerisk), længde 3, value=101-999String (alfanumerisk)	Kommunenummer og kommunenavn på den kommune, som overtager handlekommuneforpligtelsen for barnet.
Ovtdato	Ja (når Haendelsesnr=4 og sagen overtages af ny kommune)	Datoformat, dd-mm-yyyy	Dato for overtagelse af handlekommuneforpligtelsen fra tidligere handlekommune.
Frakomnummer	Ja (når Haendelsesnr=4 og sagen overtages af ny kommune)	String (alfanumerisk), længde 3, value=101-999String (alfanumerisk)	Kommunenummer og kommunenavn på den kommune, som tidligere har haft handlekommuneforpligtelsen for barnet.
Ophoerdato	Ja (når Haendelsesnr=5)	Datoformat, dd-mm-yyyy	Dato for hjemgivelse og ophør af anbringelsen (slutdato).

Hjemaarsag1-8	Ja (når Haendelsesnr=5)	String (alfanumerisk), hver af de 8 variable har længden 1, value=1	Angiver 8 årsagskategorier, som benyttes til at klassificerer årsagen til at anbringelsen slutter. Der kan angives flere årsager til et anbringelsesstop, og "Hjemaarsag" indberettes derfor via 8 variable benævnt "Hjemaarsag1" til og med Hjemaarsag8. Flere svar er mulige.
Hjemophold	Ja (når Haendelsesnr=5)	String (alfanumerisk), længde 1, value=1-5	Angiver 5 opholdskategorier, som bruges til at beskrive hvor barnet tager ophold efter anbringelsen. F.eks. i egen bolig eller hos forældre. Det er kun muligt at angive ét svar.

3.3. Indberetningsdata for skema 2 – unge mellem 18 år og 22 år i efterværn

Elementnavn	Obligatorisk	Dataformat	Beskrivelse
Bucpr eller Buudlnr	Ja	String, (alfanumerisk), længde min 10 og max 16	Den unges CPR-nummer (indberettes uden bindestreg).
		String, længde min 1 max 256 String, (alfanumerisk), længde min 6 og max 16	Fødselsdato og udlændingenummer person-id for den unge uden CPR-nummer (indberettes uden bindestreg).
Alderindb	Ja	String (alfanumerisk), længde min 1 og max 2	Alder på den unge på iværksættelsestidspunktet – indberettes for ung uden CPR-nummer.
Koenindb	Ja	String (alfanumerisk), længde 1, value=1-2	Køn indberettes for ung uden CPR-nummer.
Handlekommune	Ja	String (alfanumerisk), længde 3, value=101- 999860	Kommunenummer for indberettende kommune (handlekommune).
Efterhaendnr	Ja	String (alfanumerisk), længde 1, value=1-4	Angiver hvilken hændelsestype der indberettes om i skema 2 (hændelsestype kan f.eks. være genanbringelse, ændringer, hjemgivelse osv.).
EfterDato	Ja (når Efterhaendnr=1)	Datoformat, dd-mm-yyyy	Dato for etablering eller genetablering af anbringelse i efterværn (startdato).

Efteranbsted	<i>Ja</i> (når Efterhaendnr=1 eller Efterhaendnr=3)	String (alfanumerisk), længde 2, value=1, 3, 5-21 og 24	Angiver 18 forskellige anbringelsessteder. F.eks. familiepleje, døgninstitution m.v. Kun et svar muligt.
Beligknum2	<i>Ja</i> (når Efterhaendnr=1 eller Efterhaendnr=3)	String. (alfanumerisk), længde 3, value=101- 999860	Kommunenummer og kommunenavn for den kommune, hvor anbringelsesstedet er beliggende.
Stedcvr2	<i>Nej</i> (kun aktuel når Efterhaendnr=1 eller Efterhaendnr=3)	String (alfanumerisk), længde 10	Anbringelsesstedets p-nummer. Angiver produktionsenhedsnummer for det sted, hvor den unge anbringes. Kan evt. hentes fra Tilbudsportalen.
ovddato2	<i>Ja</i> (når Efterhaendnr=2 og en sag overdrages til en ny kommune)	Datoformat, dd-mm-yyyy	Dato for overdragelse af handlekommuneforpligtelsen til anden handlekommune.
tilkomnummer2	<i>Ja</i> (når Efterhaendnr=2 og en sag overdrages til en ny kommune)	String, (alfanumerisk), længde 3, value=101- 999860	Kommunenummer og kommunenavn på den kommune som overtager handlekommuneforpligtelse for den unge.
ovtdato2	<i>Ja</i> (når Efterhaendnr=2 og der overtages en sag fra anden kommune)	Datoformat, dd-mm-yyyy	Dato for overtagelse af handlekommuneforpligtelsen fra tidligere handlekommune.
frakomnummer2	<i>Ja</i> (Når Efterhaendnr=2 og der overtages en sag fra anden kommune)	String, (alfanumerisk) længde 3, value=101- 999860	Kommunenummer og kommunenavn på den kommune, som tidligere har haft handlekommuneforpligtelsen for den unge.
FlytningDato2	<i>Ja</i> (Når Efterhaendnr=3)	Datoformat dd-mm-yyyy	Dato for den unges flytning til nyt anbringelsessted.
OphoerDato2	<i>Ja</i> (Når Efterhaendnr=4)	Datoformat dd-mm-yyyy	Dato for hjemgivelse og ophør af efterværn (slutdato).
Efterophoer	<i>Ja</i> (Når Efterhaendnr=4)	String (alfanumerisk), Hver af de 5 variable har længden 1, value=1	Angiver 5 årsagskategorier, som benyttes til at klassificerer årsagen til at efterværnsopholdet afsluttes. Der kan angives flere årsager til at et efterværn afsluttes, og "Efterophoer" indberettes derfor via 5 variable benævnt "Efterophoer1", "Efterophoer2", "Efterophoer3", "Efterophoer4" og "Efterophoer6".
Eft hjem	<i>Ja</i> (Når Efterhaendnr=4)	String (alfanumerisk) længde 1, value=1-5	Angiver 5 opholdskategorier, som bruges til at beskrive hvor den unge tager ophold efter anbringelsen. F.eks. i egen bolig eller hos forældre.

4. Værdisæt for indberetningsdata

Variabel navn	Værdi	Beskrivelse	Skema
Haendelsesnr	1	Anbringelse af barnet (afgørelse og iværksættelse)	1
	2	Ændret anbringelsessted (flytning)	1
	3	Ændret lovgrundlag for anbringelsen	1
	4	Afgivelse eller modtagelse af handlekommuneforpligtelse	1
	5	Hjemgivelse/ophør af anbringelse	1
Efterhaendnr	1	Videreførelse/genetablering af døgnophold mellem 18 og 22 år	2
	2	Afgivelse eller modtagelse af handlekommuneforpligtelse	2
	3	Ændring af anbringelsessted (flytning)	2
	4	Ophør af anbringelse	2
Samtykke	1	Forvaltningsafgørelse med samtykke (§ 52, stk. 1, jf. stk. 3, nr. 7, i lov om social service)	1
	2	Børn og unge-udvalget, uden samtykkekrav (§ 74, stk. 1, nr. 2, jf. § 58 i lov om social service)	1
	3	Foreløbig afgørelse, formanden for børn og unge-udvalget (§ 75, stk. 1, jf. § 58 i lov om social service)	1
	4	Dom (ungdomssanktion, jf. straffelovens § 74 a)	1
	5	Dom (afsoning, jf. § 78, stk. 2 i lov om fuldbyrdelse af straf m.v.)	1
	6	Surrogat for varetægtsfængsling (retsplejelovens § 765)	1
	7	Frihedsberøvelse af udlændinge under 15 år uden lovligt ophold i Danmark (§ 63 b, stk. 2, nr. 7, i lov om social service, jf. §§ 36 og 37, i udlændingeloven) Frihedsberøvelse (udlændingelovens § 36, stk. 1-8)	1
	8	Ankestyrelsens egen driftsbeføjelse (§ 65 i lov om social service)	1
	9	Afgørelse truffet af Ungdomskriminalitetsnævnet med samtykke (§ 14, stk. 1, i lov om bekæmpelse af ungdomskriminalitet)	1
	10	Afgørelse truffet af Ungdomskriminalitetsnævnet uden samtykkekrav (§ 14, stk. 2-4, i lov om bekæmpelse af ungdomskriminalitet)	1
	11	Foreløbig afgørelse, formanden for børn og unge-udvalget (§ 75, stk. 1, i lov om social service, § 14, stk. 2-4, i lov om bekæmpelse af ungdomskriminalitet)	1
	12	Afgørelse truffet af børn og unge-udvalget uden samtykkekrav, jf. § 62 l, stk. 1, i udlændingeloven.-	
	13	Foreløbig afgørelse truffet af formanden for børn og unge-udvalget, jf. § 62 l, stk. 3, i udlændingeloven.	
Udslag1	1	Misbrug hos barn/ung	1

Udslag2	2	Kriminalitet hos barn/ung	1
Udslag3	3	Skoleproblemer hos barn/ung f.eks. fravær	1
Udslag4	4	Anden bekymrende adfærd hos barn/ung f.eks. udadreagerende adfærd	1
Udslag5	5	Betydelig eller varigt nedsat fysisk eller psykisk funktionsevne hos barn/ung	1
Udslag6	6	Sundhedsforhold hos barn/ung	1
Udslag7	7	Overgreb mod barn/ung f.eks. seksuelt eller voldeligt	1
Udslag8	8	Anden form for omsorgssvigt over for barn/ung	1
Udslag9	9	Misbrug hos forældre	1
Udslag10	10	Kriminalitet hos forældre	1
Udslag11	11	Anden bekymrende adfærd hos forældre	1
Udslag12	12	Betydelig eller varigt nedsat fysisk eller psykisk funktionsevne hos forældre	1
Udslag13	13	Højt konfliktniveau eller vold i hjemmet mellem voksne	1
Udslag14	14	Utilstrækkelig omsorg fra forældre	1
Udslag15	15	Fogedsag, hjemløshed eller udsættelse fra bolig	1
Udslag16	16	Andet	1
AnbringSted	1	Netværksplejefamilie	1
	6	Eget værelse, kollegium m.v.	1
	7	Delvis lukkede døgninstitutioner eller delvis lukkede afdelinger på døgninstitutioner Delvis lukket døgninstitution m.v.	1
	8	Sikrede døgninstitutioner eller særligt sikrede afdelinger på døgninstitutioner Døgninstitution, sikret afdeling	1
	9	Åben døgninstitution eller åben afdeling på døgninstitution Døgninstitution, almindelig afdeling	1
	10	Kost- og/eller efterskole	1
	11	Opholdssted	1
	12	Almen plejefamilie	1
	13	Forstærket plejefamilie	1
	14	Specialiseret plejefamilie	1
Aendrarsag1	1	Formålet med anbringelsen på anbringelsesstedet er opnået	1
Aendrarsag2	2	Formålet med anbringelsen på anbringelsesstedet kan ikke opnås	1
Aendrarsag3	3	Anbringelsen ændres på barnets, forældrenes eller anbringelsesstedets foranledning	1
Aendrarsag4	4	Andre årsager	1
Aendrarsag5	5	Ændret efter afgørelse i Ungdomskriminalitetsnævnet	1
Aendrarsag6	6	Ændret efter afgørelse i Børne- og Ungeudvalget	1
Aendrgrundlag	4	Forvaltningsafgørelse med samtykke (§ 52, stk. 1, jf. stk. 3, nr. 7, i lov om social service)	1
	5	Børn og unge-udvalget, uden samtykkekrav (§ 74, stk. 1, nr. 2, jf. § 58 i lov om social service)	1

	6	Foreløbig afgørelse, formanden for børn og unge-udvalget (§ 75, stk. 1, jf. § 58 i lov om social service)	1
	7	Dom (ungdomssanktion, jf. straffelovens § 74 a)	1
	8	Dom (afsoning, jf. § 78, stk. 2 i lov om fuldbyrdelse af straf m.v.)	1
	9	Surrogat for varetægtsfængsling (retsplejelovens § 765)	1
	10	Frihedsberøvelse af udlændinge under 15 år uden lovligt ophold i Danmark (§ 63 b, stk. 2, nr. 7, i lov om social service, jf. §§ 36 og 37, i udlændingeloven) Frihedsberøvelse (udlændingelovens § 36, stk. 1-8)	1
	11	Ankestyrelsens egen driftsbeføjelse (§ 65 i lov om social service)	1
	12	Afgørelse truffet af Ungdomskriminalitetsnævnet med samtykke (§ 14, stk. 1, i lov om bekæmpelse af ungdomskriminalitet)	1
	13	Afgørelse truffet af Ungdomskriminalitetsnævnet uden samtykkekrav (§ 14, stk. 2-4, i lov om bekæmpelse af ungdomskriminalitet)	1
	14	Foreløbig afgørelse, formanden for børn og unge-udvalget (§ 75, stk. 1, i lov om social service, § 14, stk. 2-4, i lov om bekæmpelse af ungdomskriminalitet)	1
	15	Afgørelse truffet af børn og unge-udvalget uden samtykkekrav (§ 62 l, stk. 1, i udlændingeloven)	
	16	Foreløbig afgørelse truffet af formanden for børn og unge-udvalget (§ 62 l, stk. 3, i udlændingeloven)	
Hjemaarsag1	1	Formålet med anbringelsen er opnået	1
Hjemaarsag2	2	Formålet med anbringelsen er ikke opnået	1
Hjemaarsag3	3	Den unge over 15 år trækker samtykke tilbage	1
Hjemaarsag4	4	Den unge fylder 18 år	1
Hjemaarsag5	5	Anbringelsen ophører på barnets, forældrenes eller anbringelsesstedets foranledning	1
Hjemaarsag6	6	Afgørelse i børn- og ungeudvalget, Ankestyrelsen eller domstolene	1
Hjemaarsag7	7	Andet	1
Hjemaarsag8	8	Afgørelse i Ungdomskriminalitetsnævnet, Ankestyrelsen eller domstolene	1
Hjemaarsag9	9	Barnet bortadopteres	
Hjemophold	1	Forældre	1
	2	Øvrige familie eller netværk	1
	3	Egen bolig (uvisiteret)	1
	4	Botilbud for voksne	1
	5	Andet sted	1
	6	Barnet bortadopteres.	
Efteranbsted	1	Netværksplejefamilie	2
	3	Almindelig plejefamilie, konkret godkendt	2
	5	Kommunal plejefamilie, konkret godkendt	2
	6	Eget værelse, kollegium m.v.	2

	7	Delvis lukkede døgninstitutioner eller delvis lukkede afdelinger på døgninstitutioner Delvis lukket døgninstitution m.v.	2
	8	Sikrede døgninstitutioner eller særligt sikrede afdelinger på døgninstitutioner Døgninstitution, sikret afdeling	2
	9	Åben døgninstitution eller åben afdeling på døgninstitution Døgninstitution, almindelig afdeling	2
	10	Kost- og/eller efterskole	2
	11	Opholdssted	2
	12	Netværksplejefamilie, unge med funktionsnedsættelse	2
	15	Almen plejefamilie	2
	16	Almen plejefamilie, unge med funktionsnedsættelse	2
	17	Forstærket plejefamilie	2
	18	Forstærket plejefamilie, unge med funktionsnedsættelse	2
	19	Specialiseret plejefamilie	2
	20	Specialiseret plejefamilie, unge med funktionsnedsættelse	2
	21	Almindelig plejefamilie, konkret godkendt, unge med funktionsnedsættelse	2
	24	Kommunal plejefamilie, konkret godkendt, unge med funktionsnedsættelse	2
Efterophøer1	1	Formålet med døgnopholdet er opnået	2
Efterophøer2	2	Formålet med døgnopholdet er ikke opnået	2
Efterophøer3	3	Den unge fylder 23 år	2
Efterophøer4	4	Anbringelsen ophører på den unges eller anbringelsesstedets foranledning	2
Efterophøer6	6	Andet ophør	2 (ingen 5)
Eft hjem	1	Forældre	2
	2	Øvrige familie eller netværk	2
	3	Egen bolig (uvisiteret)	2
	4	Botilbud for voksne	2
	5	Andet sted	2
	<u>6</u>	<u>Adoptivforældre</u>	

5. Valideringsrapport

Leverandørerne skal gøre det muligt for kommunerne at trække datarapporter fra deres systemer, således at kommunerne kan validere de data, som er sendt til Danmarks Statistik.

6. Dataformatbeskrivelse

Data skal indberettes i form af CSV-filer. Filerne overføres fra kommunernes system til FTP-server hos Danmarks Statistik. Filerne skal i første linje indeholde variabelnavne som overskrifter, og i de følgende linjer en eller flere rækker med data. Data skal separeres med semikolon.

Indberetningerne er opdelt i 2 skemaer:

1. Skema 1 bruges til indberetning af anbringelse af børn og unge under 18 år.
2. Skema 2 bruges til indberetning af unge mellem 18 og 22 år i efterværn.

Ved en indberetning sendes en CSV-fil for et af de to skemaer. Disse CSV-filer skal indeholde alle variabelnavne, som er angivet nedenfor for det enkelte skema (i samme rækkefølge). Det afhænger af indberetningstypen, hvor mange data, som skal udfyldes i hver række.

Variablene fra skema 1 og 2 skal altid suppleres med følgende 8 grundvariabler i starten af hver indberettet række.

1. Skemaid
2. Indberetningstid
3. Annuller
4. Handlekommune
5. Lokalforvaltning
6. Sagsbehandler
7. Barnetsnavn

Der må kun indberettes om én hændelse i hver række i CSV-filen. Hver hændelse skal have sit eget skemaid. Skema1 består af 57 variable i nedenstående rækkefølge:

- | | | | |
|---------------------|-------------|------------------|------------------|
| 1. skemaid | 16. udslag2 | 31. Anbringdato | 46. ovtdato |
| 2. indberettid | 17. udslag3 | 32. AnbringSted | 47. frakomnummer |
| 3. annuller | 18. udslag4 | 33. FlytningDato | 48. Ophoerdato |
| 4. handlekommune | 19. udslag5 | 34. stedknum | 49. hjemaarsag1 |
| 5. lokalforvaltning | 20. udslag6 | 35. Stedcvr | 50. hjemaarsag2 |

6. sagsbehandler	21. udslag7	36. aendrarsag1	51. hjemaarsag3
7. Barnetsnavn	22. udslag8	37. aendrarsag2	52. hjemaarsag4
8. bucpr	23. udslag9	38. aendrarsag3	53. hjemaarsag5
9. buudlnr	24. udslag10	39. aendrarsag4	54. hjemaarsag6
10. alderindb	25. udslag11	40. aendrarsag5	55. hjemaarsag7
11. koenindb	26. udslag12	41. aendrarsag6	56. hjemaarsag8
12. Haendelsesnr	27. udslag13	42. Samtykdato	57. hjemophold
13. afgdato	28. udslag14	43. aendrgrundlag	
14. samtykke	29. udslag15	44. ovddato	
15. udslag1	30. udslag16	45. tilkomnummer	

Skema 2 består af 28 variable i nedenstående rækkefølge:

1. skemaid	9. buudlnr	17. ovddato2	25. efterophoer3
2. indberettid	10. alderindb	18. tilkomnummer2	26. efterophoer4
3. annuller	11. koenindb	19. ovtdato2	27. efterophoer6
4. handlekommune	12. Efterhaendnr	20. frakomnummer2	28. efthjem
5. lokalforvaltning	13. EfterDato	21. FlytningDato2	
6. sagsbehandler	14. efteranbsted	22. OphoerDato2	
7. Barnetsnavn	15. beligknum2	23. efterophoer1	
8. bucpr	16. Stedcvr2	24. efterophoer2	

6.1. CVS-fil navnestandard

CSV-filerne skal navngives efter et bestemt system for at kunne automatisere indlæsningen, og så der ikke forekommer flere filer med samme navn i systemet.

1. Skema1 indberetning: Indb_skema1_[kommunenummer]_YYYYMMDD_HHMMSS. csv

2. Skema2 indberetning: Indb_skema2_[kommunenummer]_YYYYMMDD_HHMMSS. csv

Hvor [kommunenummer] skal erstattes af den 3-cifrede kommunekode for den indberettende kommune.

6.2. Indberetning af rettelser og sletninger

Hvis data til en tidligere indberetning skal rettes, skal der anvendes samme skema-id, som for den tidligere indberetning, men med et nyt indberetningstidspunkt.

I de programmer, som modtager data på Danmarks Statistik, skal de nye data overskrive de tidligere indsendte på samme skema-id.

For anbringelsen af barnet kan man godt sende afgørelsen alene og iværksættelsen senere, men de skal have samme skema-id og data for afgørelsen skal gensesendes sammen med data for iværksættelsen.

Man må også godt vente med at indsende data om afgørelsen, indtil data om iværksættelsen er klar, så det hele kan sendes i samme indberetning.

Endelig må man godt indsende indberetning om en planlagt anbringelse, hvis man har oplysningerne. Der kan altid indberettes rettelser, hvis de planlagte oplysninger ændres senere.

Hvis hele den tidligere indberetning skal annulleres, skal der ligeledes angives skema-id og skrives 'annuller' i annuller-variablen. Denne indberetning annullerer alle indberetninger med samme skema-id.

7. XML-skemaer

Er ikke relevant for denne statistik.

8. XML-fil

Er ikke relevant for denne statistik.

9. Kvitteringsmail

Danmarks Statistik sender ikke en kvitteringsmail til kvitteringsmodtager i indberetningskommunen, når data er indlæst. Kommunen vil kun modtage en mail, hvis Danmarks Statistik har afvist data.

10. Vejledning i forbindelse med systemskifte

Kommuner, der skifter indberetningsløsning, skal give besked om dette til Danmarks Statistik, så snart der er indgået aftale om en ny indberetningsløsning. Kommunen skal fortsætte med at indberette data via det *tidligere* system, indtil det *nye* system er taget i brug, og indberetningen fungerer. Dette er for at undgå datatab ved overgangen fra det *tidligere* system til det *nye* system. Hvis der indberettes testdata via det *nye* system, skal det angives, at dataleverancen er en testleverance:

Test_skema1_[kommunenr]_YYYYMMDD_HHMMSS.csv

Test_skema2_[kommunenr]_YYYYMMDD_HHMMSS.csv

CSV-filer navngivet Indb_skema1_[kommunenr]_YYYYMMDD_HHMMSS.csv eller

Indb_skema2_[kommunenr]_YYYYMMDD_HHMMSS.csv anvendes til statistikproduktion.

Ved leverandørskifte behandler Danmarks Statistik data således, at fra det *tidligere* system udvælges alle afsluttede ydelser indeholdt i den senest modtagne leverance. Fra det *nye* system udvælges samtlige ydelser, både afsluttede og aktive, fra den senest modtagne leverance. Ydelserne fra de to systemer danner tilsammen det datagrundlag, som Danmarks Statistik anvender i statistikproduktionen.

Ved leverandørskifte er det vigtigt, at kommunen sørger for, at alle afsluttede sager i

det *tidligere* system er opdaterede med korrekte oplysninger. Alle aktive sager i

det *tidligere* system **skal** oprettes i det *nye* system med deres reelle anbringelsesdato (startdato), ikke datoen, der angiver tidspunktet for systemskifte.

10.1. Test af nyt leverandørsystem (leverandørskift)

Test af system foretages i samarbejde mellem Danmarks Statistik og Kommunens IT-leverandør.

Der skal laves test af system, som dækker over indberetning af test-cases i kommunens system over modtagelse og lagring af data i database til færdigt udtræk til brug for statistik.

Test af **skema 1** skal udføres for:

1. Indberetning af afgørelse og iværksættelse af anbringelse
2. Rettelse af felter indberettet i punkt 1
3. Indberetning af ændret anbringelsessted
4. Rettelse af felter
5. Indberetning af ændret anbringelsesgrundlag
6. Rettelse af felter
7. Indberetning af ophør
8. Rettelse af felter
9. Gentagelse af punkt 1 til 8 for ny anbringelse af samme barn
10. Annullering af ophør
11. Annullering af ændret anbringelsesgrundlag
12. Annullering af ændret anbringelsessted
13. Annullering af afgørelse og iværksættelse

For hvert punkt udføres:

1. Tjek af modtaget CSV-fil for eventuelle fejl og overflødige felter
2. Tjek af indhold i Database tabeller i Danmarks Statistik

Test af **skema 2** skal udføres tilsvarende for:

1. Videreførelse eller /genetablering af døgnophold efter det fyldte 18. år
2. Ny handlekommune (afgivelse/modtagelse)
3. Ændring af anbringelsessted (flytning)
4. Ophør af anbringelse

Kravspecifikation – Forebyggende foranstaltninger til udsatte børn og unge**Indholdsfortegnelse**

1. Indledning
 - 1.1. Arbejdsgange ved overførsel af data
2. Overordnede elementer
3. Data
 - 3.1. Metadataelementer
 - 3.2. Dataelementer
4. Værdisæt for dataelementer
 - 4.1. Foranstaltninger
 - 4.2. Sletning af tidligere indberettet foranstaltning
5. Valideringsmuligheder
6. Dataformatbeskrivelse
7. XML-skemaer
 - 7.1. Overordnede XML-skema for leverance 201
 - 7.2. XML-skemaer for Metadata
 - 7.2.1. Overordnet XML-skema for Metadata
 - 7.2.2. Envelope
 - 7.2.3. Communicator
 - 7.2.4. Contact
 - 7.2.5. DBoksContact
 - 7.3. XML-skemaer for Data
 - 7.3.1. Foranstaltninger
8. XML-fil
 - 8.1. XML-fil navnestandard
9. Kvitteringsmail
10. Vejledning i forbindelse med systemskifte

1. Indledning

Dette dokument indeholder beskrivelser af dataleverancer og dataudveksling mellem kommuner og Danmarks Statistik vedrørende forebyggende foranstaltninger til udsatte børn og unge. Danmarks Statistik har på individniveau modtaget indberetninger om de personrettede forebyggende foranstaltninger siden 1980 og familierettede forebyggende foranstaltninger siden 2014.

De kommunale myndigheder skal efter lov om retssikkerhed og administration på det sociale område indberette oplysninger om forebyggende foranstaltninger (ydelse) på barnets eller den unges CPR-nummer.

Hver enkelt ydelse skal indberettes. En indberetning skal bestå af følgende obligatoriske elementer:

- Metadata/Stamdata
- Indberetningsdata
 - CPR-nummer
 - Forældremyndighedsindehavers eller værges CPR-nummer
 - Foranstaltning (ydelse)
 - Dato for start af foranstaltning (ydelse)
 - Dato for ophør af foranstaltning (ydelse)

Det er altid handlekommunen, der skal indberette. I de tilfælde, hvor der er forskel på handlekommune og betalingskommune, er det således altid handlekommunen, der skal foretage indberetningen. Det er et krav, at kommunerne har indberettet alle foranstaltninger for et kalenderår senest 31. januar i det efterfølgende kalenderår. Kommunen og/eller systemleverandørerne kan frit vælge, om de vil indsende dataleverancer dagligt, månedligt, kvartalvist eller årligt. Danmarks Statistik skal dog varsles med minimum 2 måneder, hvis kommunen og dennes systemleverandør ønsker at ændre frekvensen for kommunens dataleverancer.

Leverancerne skal ved normal drift indeholde "Delta load". "**Delta load**" betyder, at kommunen skal levere alle ydelser, der er startet, stoppet og/eller ændret siden sidste levering. Ved skift af systemleverandør skal første dataleverance fra den nye leverandør dog indeholde "Full load". "**Full load**" betyder, at dataleverancen indeholder alle sager fra en given dato. Den konkrete dato for "Full load" aftales med Danmarks Statistik ved hvert konkret skift. Man sletter en tidligere indberettet foranstaltning

ved at systemleverandøren indsender foranstaltningskoden 888 og samtidig indsender det foranstaltnings-id, som tidligere er indberettet sammen med den foranstaltning, der ønskes slettet.

Alle foranstaltninger (ydelser) bevilget efter nedennævnte paragraffer er omfattet af indberetningspligten til De Kommunale Serviceindikatorer for udsatte børn og unge, uanset hvilken forvaltning i kommunen, der bevilger ydelsen. Det er dog kun foranstaltninger til personer under 23 år, der skal indberettes.

Dataoverførslen sker via system-til-system løsning eller Danmarks Statistiks web-dialog. Webdialogen findes ved at trykke ”start indberetninger” på hjemmesiden [www.dst.dk /forebyg](http://www.dst.dk/forebyg). Ved system-til-system løsning genererer leverandørsystemerne i kommunerne et antal XML-filer. XML-filerne overføres til Danmarks Statistik via en central dataoperatør som mellemstation. I Danmarks Statistik modtages XML-filerne i det centrale modtagelses-system (CEMOS). Efter modtagelse af leverancen sendes en kvitteringsmail til den enkelte kommune (se afsnit 10 for eksempler). Alle overførsler sker via en sikker krypteret linje.

Arbejdsgange ved overførsel af data

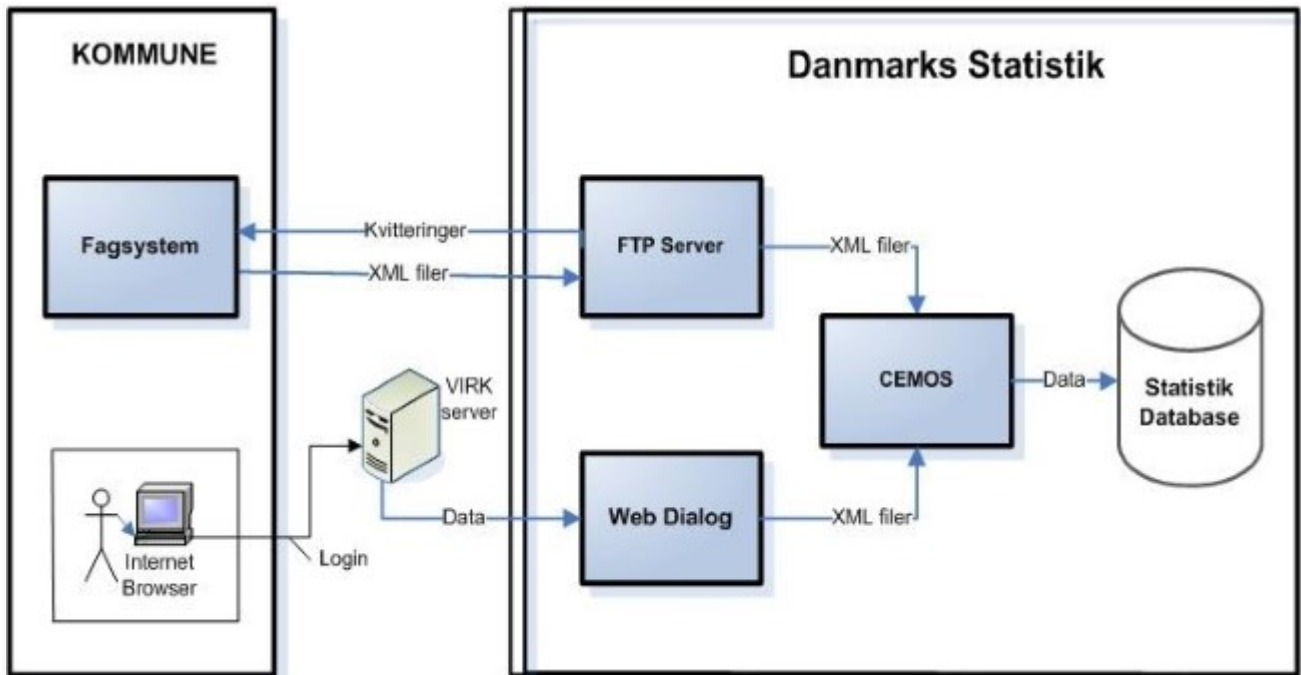

2. Overordnede elementer

Nedenstående skema viser de overordnede elementer i dataleverancen.

Elementnavn	Beskrivelse
Leverancekode for statistikken	L201
Indberetning	Kommunale myndigheder indberetter eller opdaterer de forebyggende foranstaltninger. Hvor der er forskel på handlekommune og betalingskommune, foretages indberetningen af handlekommunen.
Frekvens	Daglig, månedlig, kvartalvis eller årlig indberetning.
Frist	Senest 31 dage efter årets afslutning.
Enhed	Indberetningerne er på ydelsesniveau (foranstaltningsniveau), dvs. hver ydelse indberettes med CPR-nummer og unikt foranstaltningID.
Format for indsendte data	XML-filer, som kan valideres mod XML-skemaer.
Delta bestand	Der skal leveres delta load. Delta load betyder, at kommunen skal levere alle ydelser, der er startet, stoppet og/eller ændret/slettet siden sidste levering til Danmarks Statistik.
Sletninger	Man sletter en tidligere indberettet foranstaltning ved, at systemleverandøren indsender foranstaltningskoden 888 og samtidig indsender det foranstaltnings-id, som tidligere er indberettet sammen med den foranstaltning, der ønskes slettet.

Testmuligheder	Ved ændringer (eksempelvis leverandørskifte, hvor data skal testes) skal testmateriale navngives som T201. Inde i data er den eneste forskel på testleverancer og produktionsleverancer, at der skal angives et T i stedet for et L i dst:FormID: <dst:FormID>T201</dst:FormID> (se vejledningen i afsnit 8.1. XML-fil navnestandard)
Statistikens hjemmeside	http://www.dst.dk/da/Statistik/emner/levevilkaar/sociale-forhold/udsatte-boern-og-unge Linket henviser til statistikens emneside, hvor der gives en generel introduktion til statikken. http://dst.dk/forebyg Linket henviser til statistikens oplysningsside, hvor der bl.a. kan indhentes information om vejledninger til indberetning.
Link til XML-skema på digitaliser.dk	http://digitaliser.dk/resource/2351810/artefact/DST_UdsatteBoernOgUngeLeveranceL201U1Struktur.xsd Skemaerne kan også fås ved henvendelse til Danmarks Statistik Link til XML-skema på digitaliser.dk

3. Data

Alle dataleverancer skal indeholde både indberetningsdata samt metadata og /eller stamdata.

3.1. Metadata-/Stamdataelementer

Metadata-/Stamdataelementer indgår som det første element i leverancen. Dataelementerne i metadata har i modsætning til de øvrige dataelementer engelske navne.

Metadata-/Stamdataelementer

Elementnavn	Obligatorisk	Dataformat	Beskrivelse
Envelope (DST_Envelope.xsd)			
dst:Source	Ja	String	System, der flytter data fra eksternt server til server hos Danmarks Statistik. Skal være "CEMOS"
dst:SurveyID	Ja	String	Entydig ident for dataleverancen i Danmarks Statistik. Skal være "D280600"
dst:FormID	Ja	String	Navn på leverance:

			Produktionsdata angives "L201" Testdata angives "T201"
dst:Period	Ja	String, max 15	Den senest afsluttede måned inden leverancen sendes
dst:EntityType	Ja	String, max 20	Indberetningsenhedstype. Skal være "Kommune"
dst:EntityID	Ja	Numerisk, længde 3	Kommunekode
Communicator (DST_CommunicatorStructure. xsd)			
CommunicationDescription	Ja	String	Anvendelse af "CommunicationDateTime" ("Oprettelse på lokal server")
CommunicationDateTime	Ja	YYYY-MM-DDThh:mm:ss	Tidspunkt for oprettelse på lokal server i kommunen
SystemName	Ja	String	Navn på fagsystem, som har genereret XML-filerne
SystemVersion	Ja	String	Version af fagsystem, som har genereret XML-filerne
Contact (DST_ContactStructure. xsd)			
ContactTypeName (altid 3)	Ja	String	Angiver type af kontaktperson i kommunen. Følgende 3 typer skal altid indberettes: "Faglig ansvarlig" "Teknisk ansvarlig" "Kvitteringsmodtager"
ContactIdentifier (altid 3)	Ja	String	Navnet på kontaktpersonen. Skal indberettes for: "Faglig ansvarlig" "Teknisk ansvarlig" "Kvitteringsmodtager"
ContactEmailAddress (altid 3)	Ja	String	Mailadresse på kontakt. Skal indberettes for: "Faglig ansvarlig" "Teknisk ansvarlig" "Kvitteringsmodtager"
DBoksContact (DST_DBoksContactNewStructure. xsd)			
CVRnumberIdentifier	Ja	Numerisk, længde 8	CVR-nummer for indberetningskommune
ProductionUnitIdentifier	Ja	Numerisk, længde 10	Produktionsenhedsnr. (PNR) for indberetningskommune
Version			
FormVersion	Ja	String, max 30	Version af leverance. Giver information om det er første leverance eller en genfremsendelse fra kommunen/fagsystemet.

			Feltet forventes således at indeholde '1' for første leverance; '2' for første <i>genfremsendelse</i> ; '3' for anden <i>genfremsendelse</i> osv. Feltet tælles således op, hver gang kommunen gør brug af genfremsendelses-funktionen.
--	--	--	---

Alle dataleverancer skal også indeholde både metadata og dataelementer. Nedenstående skema beskriver dataelementerne.

3.2. Indberetningsdata

Alle dataleverancer skal indeholde indberetningsdata. Nedenstående skema beskriver elementerne i indberetningsdata.

Indberetningsdataelementer

Elementnavn	Obligatorisk	Dataformat	Beskrivelse
Sag (DST_ForanstaltningStrukturSamling. xsd)			
UdsatBarnCPRidentifikator	Ja	String, længde min 1 max 256 String, (alfanumerisk), længde min 10 og max 16	CPR-nummer på barnet eller den unge som modtager forebyggende foranstaltninger. Kan være invalide/udenlandske CPR-numre. Såfremt den forebyggende foranstaltning vedrører et ufødt barn, angives den vordende mors CPR-nummer. <u>Hvis den vordende mor ikke har et CPR-nummer, indberettes fødselsdato og person-id.</u>
FormynderCPRidentifikator	Ja, hvis der er en formynder.	String, (alfanumerisk), længde min 10 og max 16	CPR-nummer på indehaver af forældremyndigheden, formynder eller værge. Hvis der er mere end en forældremyndighedsindehaver, formynder eller værge, udfyldes feltet blot med CPR-nummer for den ene af forældremyndighedsindehaverne, formynderne eller værgerne. Hvis der ikke er en forældremyndighedsindehaver, formynder eller værge, skal feltet

			udfyldes med barnets eller den unges CPR-nummer.
<u>UDL_NR</u>	Ja, hvis barnet eller den unge <i>ikke</i> har et CPR-nummer.	String, længde min 1 max 256	Person-id for barnet eller den unge <i>uden</i> CPR-nummer. Anvendes <i>kun</i> , hvis barnet eller den unge ikke har et CPR-nummer. Bemærk, person-id skal indberettes uden bindestreg.
<u>KOEN</u>	Ja, hvis barnet eller den unge <i>ikke</i> har et CPR-nummer.	Integer, længde 1, value = 0-1	Køn for barnet eller den unge <i>uden</i> CPR-nummer. Anvendes <i>kun</i> , hvis barnet eller den unge ikke har et CPR-nummer. For værdisæt se afsnit vedr. værdisæt for indberetningsdata.
<u>FOEDDAG</u>	Ja, hvis barnet eller den unge <i>ikke</i> har et CPR-nummer.	Dato, "yyyy-mm-dd"	Fødselsdato for barnet eller den unge <i>uden</i> CPR-nummer. Anvendes <i>kun</i> , hvis barnet eller den unge ikke har et CPR-nummer. Datoformat skal være på følgende form: "yyyy-mm-dd". Eksempelvis 2020-12-24.
<u>FormynderCPRidentifikator</u>	Ja:	String, længde min 1 max 256	CPR-nummer på indehaver af forældremyndigheden, formynder eller værge. Hvis der er mere end én forældremyndighedsindehaver, formynder eller værge, udfyldes feltet blot med CPR-nummer for den ene af forældremyndighedsindehaverne, formynderne eller værgerne. Hvis indehaveren af forældremyndigheden, formynderen eller værge <i>ikke</i> har et CPR-nummer, indberettes person-id for indehaveren af forældremyndigheden, formynderen eller værge. Bemærk, person-id skal indberettes uden bindestreg. Hvis der ikke er en forældremyndighedsindehaver, formynder eller værge, skal feltet udfyldes med barnets eller den unges

			<p><u>CPR-nummer. Dog person-id for barnet eller den unge <i>uden</i> CPR-nummer. Anvendes <i>kun</i>, hvis barnet eller den unge ikke har et CPR-nummer.</u></p> <p><u>Bemærk, person-id skal indberettes uden bindestreg.</u></p>
ForanstaltningId	Ja	String, (alfanumerisk), længde: min 1 og max 15. Id skal være unikt på kommuneniveau (kan indeholde både tal og tegn).	Et unikt id der identificerer en foranstaltning for et barn eller en ung. Ved opdatering, rettelse eller sletning af den indberettede foranstaltning skal foranstaltnings-id forblive uforandret.
ForanstaltningKode	Ja	Numerisk, længde 3	Kode for de forebyggende foranstaltninger. Nedenstående værdisæt viser de koder, som anvendes i forbindelse med indberetning af de forebyggende foranstaltninger. Foranstaltningskoden bruges desuden til formidling af sletninger.
ForanstaltningStartDato	Ja	Date, YYYY-MM-DD	Startdato for den modtagne foranstaltning. Startdato skal udfyldes med den dato, hvor foranstaltningen er effektueret/iværksat (ikke den planlagte dato).
ForanstaltningSlutDato	Nej	Date, YYYY-MM-DD	Slutdato for den modtagne foranstaltning. Dette felt er oftest en opdatering af en eksisterende række. Slutdato bør først udfyldes, når foranstaltningens slutdato er effektueret.

4. Værdisæt for indberetningsdata

Koder for de foranstaltninger som skal indberettes. Til hver foranstaltning er til vejledning vist, hvilken paragraf i lov om social service, som foranstaltningen er knyttet til.

4.1. Foranstaltninger

Værdi i DST	Beskrivelse	Paragraf (foranstaltning)
257	Straksreaktion	§ 12 i lov om bekæmpelse af ungdomskriminalitet
256	Være hjemme på et nærmere fastsat tidspunkt	§ 13, stk. 1, nr. 1, i lov om bekæmpelse af ungdomskriminalitet
258	Ophold i dagtilbud, fritidshjem, ungdomsklub, uddannelsessted el. lign.	§ 13, stk. 1, nr. 2, i lov om bekæmpelse af ungdomskriminalitet
259	Praktisk, pædagogisk eller anden støtte i hjemmet	§ 13, stk. 1, nr. 3, i lov om bekæmpelse af ungdomskriminalitet
261	Behandling af barnets eller den unges problemer	§ 13, stk. 1, nr. 4, i lov om bekæmpelse af ungdomskriminalitet
262	Etablering af døgnophold for både barnet og andre medlemmer af familien	§ 13, stk. 1, nr. 5, i lov om bekæmpelse af ungdomskriminalitet
268	Aflastningsophold for barn/ung med ophold i eget hjem	§ 13, stk. 1, nr. 6, i lov om bekæmpelse af ungdomskriminalitet
269	Fast kontaktperson for den unge alene	§ 13, stk. 1, nr. 7, i lov om bekæmpelse af ungdomskriminalitet
277	Formidling af praktiktilbud til unge	§ 13, stk. 1, nr. 8, i lov om bekæmpelse af ungdomskriminalitet
278	Anden hjælp, der har til formål at yde rådgivning, behandling og støtte	§ 13, stk. 1, nr. 9, i lov om bekæmpelse af ungdomskriminalitet
210	Aflastningsophold for barn eller ung med ophold i eget hjem	§ 52, stk. 3, nr. 5, i lov om social service
215	Aflastningsophold under døgnophold	§ 55, stk. 2, i lov om social service
225	Behandling af barnets eller den unges problemer	§ 52, stk. 3, nr. 3, i lov om social service
230	Fast kontaktperson for barnet eller den unge alene	§ 52, stk. 3, nr. 6, i lov om social service
240	Formidling af praktikophold til unge	§ 52, stk. 3, nr. 8, i lov om social service
245	Tilknytning af koordinator til unge, der er idømt en sanktion	§ 54 a i lov om social service

260	Ungepålæg	§ 57 b i lov om social service
274	Afholdelse af netværkssamråd på grund af kriminel adfærd	§ 57 c i lov om social service
290	Fast kontaktperson for unge over 18 år	§ 76, stk. 2, i lov om social service
270	Fast kontaktperson for den unge i efterværn	§ 76, stk. 3, nr. 2, i lov om social service
250	Etablering af udslusningsordning i det hidtidige anbringelsessted	§ 76, stk. 3, nr. 3, i lov om social service
275	Andre former for støtte, der har til formål at bidrage til en god overgang til selvstændig tilværelse for den unge over 18 år	§ 76, stk. 3, nr. 4, i lov om social service
271	Fast kontakt person til unge under 18 år, som er anbragt uden samtykke	§ 76, stk. 5, i lov om social service
272	Fast kontaktperson frem til det fyldte 19. år	§ 76, stk. 6, i lov om social service
273	Kortvarigt ophold på et tidligere anbringelsessted for unge i efterværn	§ 76, stk. 8, i lov om social service
Værdi i DST	Beskrivelse	Paragraf (foranstaltning)
405	Konsulentbistand, herunder familierettede indsatser	§ 11, stk. 3, nr. 1, i lov om social service
401	Netværks- eller samtalegrupper	§ 11, stk. 3, nr. 2, i lov om social service
402	Rådgivning om familieplanlægning	§ 11, stk. 3, nr. 3, i lov om social service
403	Andre indsatser, der har til formål at forebygge et barns, en ungs eller familiens vanskeligheder	§ 11, stk. 3, nr. 4, i lov om social service
404	Økonomisk støtte til fritidsaktiviteter til børn og unge, der har behov for særlig støtte	§ 11, stk. 6, i lov om social service
409	Rådgivning, undersøgelse og behandling af børn og unge med adfærdsvanskeligheder eller nedsat funktionsevne og deres familier	§ 11, stk. 7, i lov om social service
408	Familievejledning for familier til børn under 18 år med betydelig og varigt, nedsat fysisk eller psykisk funktionsevne	§ 11, stk. 8, i lov om social service
407	Udgifter i forbindelse med konsulentbistand	§ 11, stk. 4, nr. 1, i lov om social service
498	Familiebehandling	§ 13, stk. 1, nr. 4, i lov om bekæmpelse af ungdomskriminalitet

499	Etablering af kontaktperson for hele familien	§ 13, stk. 1, nr. 7, i lov om bekæmpelse af ungdomskriminalitet
445	Økonomisk støtte i forbindelse med udgifter efter 52, stk. 3 i lov om social service	§ 52 a, stk. 1, nr. 1, i lov om social service
450	Økonomisk støtte til at undgå anbringelse uden for hjemmet eller til at fremskynde hjemgivelse m.v.	§ 52 a, stk. 1, nr. 2, i lov om social service
406	Ophold i dagtilbud, fritidshjem, ungdomsklub, uddannelsessted el.lign.	§ 52, stk. 3, nr. 1, i lov om social service
451	Udgifter der kan bidrage til en stabil kontakt mellem forældre og barn under barnets anbringelse uden for hjemmet	§ 52 a, stk. 1, nr. 3, i lov om social service
452	Udgifter i forbindelse med prævention	§ 11, stk. 4, nr. 2, i lov om social service
415	Praktisk, pædagogisk eller anden støtte i hjemmet	§ 52, stk. 3, nr. 2, i lov om social service
420	Familiebehandling	§ 52, stk. 3, nr. 3, i lov om social service
425	Etablering af døgnophold for både barnet og andre medlemmer af familien	§ 52, stk. 3, nr. 4, i lov om social service
430	Etablering af Fast kontaktperson for hele familien	§ 52, stk. 3, nr. 6, i lov om social service
440	Anden hjælp, der har til formål at yde rådgivning, behandling og pædagogisk støtte	§ 52, stk. 3, nr. 9, i lov om social service
435	Støtteperson til forældremyndigheden i forbindelse med barnets anbringelse uden for hjemmet	§ 54 i lov om social service
455	Forældreoplysning	§ 57 a i lov om social service

4.2. Sletning af tidligere indberettet foranstaltning

Værdi i DST	Beskrivelse	Paragraf (foranstaltning)
888	Sletning af tidligere indberettet data. Sletninger ("Foranstaltning" = 888) indberettes med sammenlagt "ForanstaltningsId", som blev angivet ved den tidligere indberettede ydelse ("Foranstaltning"), som nu ønskes slettet.	Oplysninger om sletning skal indberettes for alle slettede foranstaltninger efter lov om social service eller lov om bekæmpelse af ungdomskriminalitet.

5. Valideringsmuligheder

Leverandørerne skal gøre det muligt for kommunerne at trække datarapporter fra deres systemer, således at kommunerne kan validere data sendt til Danmarks Statistik.

6. Dataformatbeskrivelse

Alle de nødvendige dataleverancer er beskrevet af Danmarks Statistik ved hjælp af XML-skemaer.

Databeskrivelserne overholder de regler, som er indeholdt i OIOXML-standarderne, herunder OIOXML Navngivnings- og Designregler 3.0. Alle XML-filer skal være i UTF-8-format.

Den enkelte leverandør eller kommune kan hente disse XML-skemaer på Videnskabsministeriets hjemmeside 'www.Digitaliser.dk' til lokal anvendelse. Alle XSD-filer kan etableres ud fra afsnit 8.

XML-skemaerne samt eksempelfil kan også fås ved henvendelse til Danmarks Statistik

(forebyg@dst.dk).

7. XML-skemaer

XML-skemaerne indeholder et overordnet XML-skema, som XML-filen skal henviser til.

7.1. Overordnede XML-skema for leverance 201

Det overordnede XML-skema hedder ”**UdsatteBoernOgUngeLeveranceL201U1Struktur**” og er placeret i filen:

”**DST_UdsatteBoernOgUngeLeveranceL201U1Struktur.xsd**”, som er uploadet på Digitaliseret.dk (http://digitaliser.dk/resource/2351810/artefact/DST_UdsatteBoernOgUngeLeveranceL201U1Struktur.xsd), sammen med de andre XML-skemaer.

Det overordnede XML-skema refererer til:

- XML-skemaer for Metadata (DeliveryMetadataNewStructure)
- XML-skemaer for Data (ForanstaltningStrukturSamling)

UdsatteBoernOgUngeLeveranceL201U1Struktur

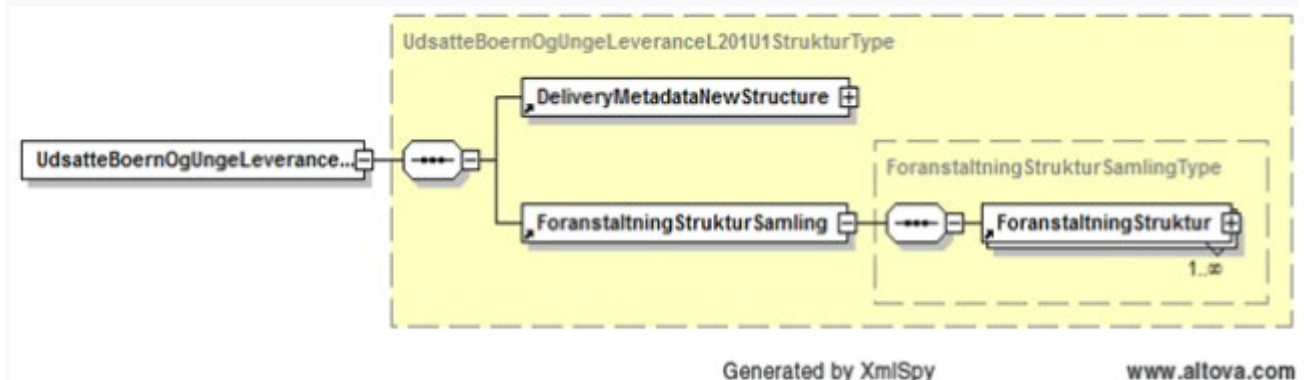

DST_UdsatteBoernOgUngeLeveranceL201U1Struktur.xsd

```
<? xml version="1.0" encoding="UTF-8"? >
```

```
<xs:schema xmlns:xs="http://www.w3.org/2001/XMLSchema"
```

```
xmlns="http://rep.oio.dk/dst.dk/xml/schemas/2010/04/16/"
```

```
targetNamespace="http://rep.oio.dk/dst.dk/xml/schemas/2010/04/16/" elementFormDefault="qualified"
```

```
attributeFormDefault="unqualified" xml:lang="DA">
```

```
<xs:include
```

```
schemaLocation="http://digitaliser.dk/resource/2343867/artefact/DST_DeliveryMetadataNewStructure.
```

```
xsd" />
```

```
<xs:include
```

```
schemaLocation="http://digitaliser.dk/resource/2351806/artefact/DST_ForanstaltningStrukturSamling.
```

```
xsd" />
```

```
<xs:element name="UdsatteBoernOgUngeLeveranceL201U1Struktur"
```

```
type="UdsatteBoernOgUngeLeveranceL201U1StrukturType" />
```

```
<xs:complexType name="UdsatteBoernOgUngeLeveranceL201U1StrukturType">
```

```
<xs:sequence>

<xs:element ref="DeliveryMetadataNewStructure" />

<xs:element ref="ForanstaltningStrukturSamling" />

</xs:sequence>

</xs:complexType>

</xs:schema>
```

7.2. XML-skemaer for Metadata

XML-Skemaerne for Metadata indeholder et overordnet XML-skema (DeliveryMetadataNewStructure), som indeholder FormVersion og refererer til:

- Envelope
- Communicator
- Contact
- DBoksContact

Diagram over XML-skemaer for Metadata

7.2.1. Overordnet XML-skema for Metadata

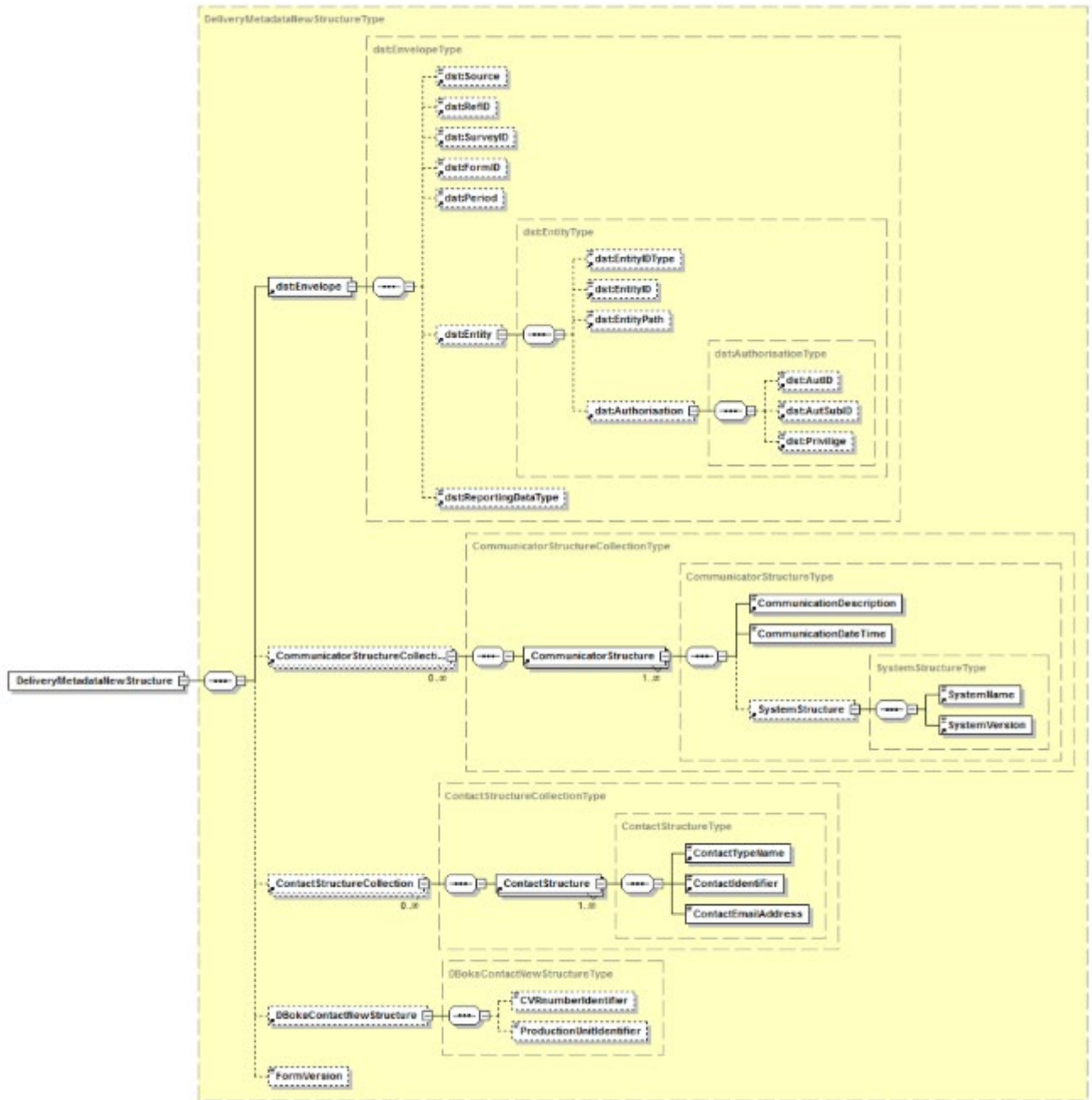

Generated by XmlSpy www.altova.com

DST_DeliveryMetadataNewStructure.xsd

```

<xs:schema xmlns:xs="http://www.w3.org/2001/XMLSchema"
xmlns="http://rep.oio.dk/dst.dk/xml/schemas/2010/04/16/"
xmlns:dst="http://rep.oio.dk/dst.dk/xml/schemas/2002/06/28/"

```

```
targetNamespace="http://rep.oio.dk/dst.dk/xml/schemas/2010/04/16/" elementFormDefault="qualified"
attributeFormDefault="unqualified">

<xs:import namespace="http://rep.oio.dk/dst.dk/xml/schemas/2002/06/28/"
schemaLocation="http://digitaliser.dk/resource/11992/artefact/DST_Envelope. xsd" />

<xs:include
schemaLocation="http://digitaliser.dk/resource/533564/artefact/DST_CommunicatorStructureCollection
. xsd" />

<xs:include
schemaLocation="http://digitaliser.dk/resource/533551/artefact/DST_ContactStructureCollection. xsd"
/>

<xs:include
schemaLocation="http://digitaliser.dk/resource/2343585/artefact/DST_DBoksContactNewStructure.
xsd" />

<xs:include schemaLocation="http://digitaliser.dk/resource/533532/artefact/DST_FormVersion. xsd" />

<xs:element name="DeliveryMetadataNewStructure" type="DeliveryMetadataNewStructureType" />

<xs:complexType name="DeliveryMetadataNewStructureType">

<xs:sequence>

<xs:element ref="dst:Envelope" />

<xs:element ref="CommunicatorStructureCollection" minOccurs="0" maxOccurs="unbounded" />

<xs:element ref="ContactStructureCollection" minOccurs="0" maxOccurs="unbounded" />
```

```
<xs:element ref="DBoksContactNewStructure" minOccurs="0" />
```

```
<xs:element ref="FormVersion" minOccurs="0" />
```

```
</xs:sequence>
```

```
</xs:complexType>
```

```
</xs:schema>
```

7.2.2. Envelope

DST_Envelope.xsd

```
<? xml version="1.0" encoding="UTF-8"? ><schema xmlns="http://www.w3.org/2001/XMLSchema"
xmlns:dst="http://rep.oio.dk/dst.dk/xml/schemas/2002/06/28/" attributeFormDefault="unqualified"
elementFormDefault="qualified" targetNamespace="http://rep.oio.dk/dst.dk/xml/schemas/2002/06/28/"
version="1.0"><include schemaLocation="http://digitaliser.dk/resource/14482/artefact/DST_Source.
xsd"/><include
schemaLocation="http://digitaliser.dk/resource/19272/artefact/DST_RefID.xsd"/><include
schemaLocation="http://digitaliser.dk/resource/17898/artefact/DST_SurveyID.xsd"/><include
schemaLocation="http://digitaliser.dk/resource/12983/artefact/DST_FormID.xsd"/><include
schemaLocation="http://digitaliser.dk/resource/19217/artefact/DST_Period.xsd"/><include
schemaLocation="http://digitaliser.dk/resource/18757/artefact/DST_Entity.xsd"/><include
schemaLocation="http://digitaliser.dk/resource/18376/artefact/DST_ReportingDataType.
xsd"/><element name="Envelope"
```

```

type="dst:EnvelopeType"><annotation><documentation/></annotation></element><complexType
name="EnvelopeType">

<sequence><element minOccurs="0" ref="dst:Source"/><element minOccurs="0"
ref="dst:RefID"/><element minOccurs="0" ref="dst:SurveyID"/>

<element minOccurs="0" ref="dst:FormID"/><element minOccurs="0" ref="dst:Period"/>

<element minOccurs="0" ref="dst:Entity"/><element minOccurs="0"
ref="dst:ReportingDataType"/></sequence></complexType></schema>

```

7.2.3. Communicator

DST_CommunicatorStructureCollection.xsd

```

<? xml version="1.0" encoding="UTF-8"? >

<xs:schema xmlns:xs="http://www.w3.org/2001/XMLSchema"
xmlns="http://rep.oio.dk/dst.dk/xml/schemas/2010/04/16/"
targetNamespace="http://rep.oio.dk/dst.dk/xml/schemas/2010/04/16/" elementFormDefault="qualified"
attributeFormDefault="unqualified">

<xs:include schemaLocation="DST_CommunicatorStructure.xsd"/>

<xs:element name="CommunicatorStructureCollection"
type="CommunicatorStructureCollectionType"/>

<xs:complexType name="CommunicatorStructureCollectionType">

<xs:sequence>

```

```
<xs:element ref="CommunicatorStructure" maxOccurs="unbounded"/>
```

```
</xs:sequence>
```

```
</xs:complexType>
```

```
</xs:schema>
```

DST_CommunicatorStructure.xsd

```
<? xml version="1.0" encoding="UTF-8"? >
```

```
<xs:schema xmlns:xs="http://www.w3.org/2001/XMLSchema"
```

```
xmlns="http://rep.oio.dk/dst.dk/xml/schemas/2010/04/16/"
```

```
targetNamespace="http://rep.oio.dk/dst.dk/xml/schemas/2010/04/16/" elementFormDefault="qualified"
```

```
attributeFormDefault="unqualified">
```

```
<xs:include schemaLocation="DST_CommunicationDescription.xsd"/>
```

```
<xs:include schemaLocation="DST_SystemStructure.xsd"/>
```

```
<xs:element name="CommunicatorStructure" type="CommunicatorStructureType"/>
```

```
<xs:complexType name="CommunicatorStructureType">
```

```
<xs:sequence>
```

```
<xs:element ref="CommunicationDescription"/>
```

```
<xs:element name="CommunicationDateTime" type="xs:dateTime"/>
```

```
<xs:element ref="SystemStructure" minOccurs="0"/>
```

```
</xs:sequence>
```

```
</xs:complexType>
```

```
</xs:schema>
```

DST_CommunicationDescription.xsd

```
<? xml version="1.0" encoding="UTF-8"? >
```

```
<xs:schema xmlns:xs="http://www.w3.org/2001/XMLSchema"
```

```
xmlns="http://rep.oio.dk/dst.dk/xml/schemas/2010/04/16/"
```

```
targetNamespace="http://rep.oio.dk/dst.dk/xml/schemas/2010/04/16/"
```

```
elementFormDefault="qualified" attributeFormDefault="unqualified">
```

```
<xs:element name="CommunicationDescription" type="CommunicationDescriptionType"/>
```

```
<xs:simpleType name="CommunicationDescriptionType">
```

```
<xs:restriction base="xs:string">
```

```
<xs:maxLength value="50"/>
```

```
</xs:restriction>
```

```
</xs:simpleType>
```

```
</xs:schema>
```

DST_SystemStructure.xsd

```
<? xml version="1.0" encoding="UTF-8"? >

<xs:schema xmlns:xs="http://www.w3.org/2001/XMLSchema"

xmlns="http://rep.oio.dk/dst.dk/xml/schemas/2010/04/16/"

targetNamespace="http://rep.oio.dk/dst.dk/xml/schemas/2010/04/16/"

elementFormDefault="qualified" attributeFormDefault="unqualified">

<xs:include schemaLocation="DST_SystemName.xsd"/>

<xs:include schemaLocation="DST_SystemVersion.xsd"/>

<xs:element name="SystemStructure" type="SystemStructureType"/>

<xs:complexType name="SystemStructureType">

<xs:sequence>

<xs:element ref="SystemName"/>

<xs:element ref="SystemVersion"/>

</xs:sequence>

</xs:complexType>

</xs:schema>

DST_SystemName.xsd

<? xml version="1.0" encoding="UTF-8"? >
```

```
<xs:schema xmlns:xs="http://www.w3.org/2001/XMLSchema"
xmlns="http://rep.oio.dk/dst.dk/xml/schemas/2010/04/16/"
targetNamespace="http://rep.oio.dk/dst.dk/xml/schemas/2010/04/16/"
elementFormDefault="qualified" attributeFormDefault="unqualified">
<xs:element name="SystemName" type="SystemNameType"/>
<xs:simpleType name="SystemNameType">
<xs:restriction base="xs:string">
<xs:maxLength value="50"/>
</xs:restriction>
</xs:simpleType>
</xs:schema>
```

7.2.4. Contact

DST_ContactStructureCollection.xsd

```
<? xml version="1.0" encoding="UTF-8"? >
<xs:schema xmlns:xs="http://www.w3.org/2001/XMLSchema"
xmlns="http://rep.oio.dk/dst.dk/xml/schemas/2010/04/16/"
targetNamespace="http://rep.oio.dk/dst.dk/xml/schemas/2010/04/16/" elementFormDefault="qualified"
attributeFormDefault="unqualified">
```



```
<xs:include schemaLocation="DST_ContactStructure. xsd"/>

<xs:element name="ContactStructureCollection" type="ContactStructureCollectionType"/>

<xs:complexType name="ContactStructureCollectionType">

<xs:sequence>

<xs:element ref="ContactStructure" maxOccurs="unbounded"/>

</xs:sequence>

</xs:complexType>

</xs:schema>
```

DST_ContactStructure. xsd

```
<? xml version="1.0" encoding="UTF-8"? >

<xs:schema xmlns:xs="http://www.w3. org/2001/XMLSchema"
xmlns="http://rep.oio.dk/dst.dk/xml/schemas/2010/04/16/"
xmlns:xkom="http://rep.oio.dk/xkom.dk/xml/schemas/2005/03/15/"
targetNamespace="http://rep.oio.dk/dst.dk/xml/schemas/2010/04/16/" elementFormDefault="qualified"
attributeFormDefault="unqualified">

<xs:import namespace="http://rep.oio.dk/xkom.dk/xml/schemas/2005/03/15/"
schemaLocation="http://digitaliser.dk/resource/2237/artefact/XKOM_EmailAddressIdentifier. xsd"/>

<xs:include schemaLocation="DST_ContactTypeName. xsd"/>

<xs:include schemaLocation="DST_ContactIdentifier. xsd"/>
```

```
<xs:element name="ContactStructure" type="ContactStructureType"/>

<xs:complexType name="ContactStructureType">

<xs:sequence>

<xs:element ref="ContactTypeName"/>

<xs:element ref="ContactIdentifier"/>

<xs:element name="ContactEmailAddress" type="xkom:EmailAddressIdentifierType"/>

</xs:sequence>

</xs:complexType>

</xs:schema>
```

DST_ContactTypeName.xsd

```
<? xml version="1.0" encoding="UTF-8"? >

<xs:schema xmlns:xs="http://www.w3.org/2001/XMLSchema"
xmlns="http://rep.oio.dk/dst.dk/xml/schemas/2010/04/16/"
targetNamespace="http://rep.oio.dk/dst.dk/xml/schemas/2010/04/16/" elementFormDefault="qualified"
attributeFormDefault="unqualified">

<xs:element name="ContactTypeName" type="ContactTypeNameType"/>

<xs:simpleType name="ContactTypeNameType">

<xs:restriction base="xs:string">
```

```
<xs:maxLength value="50"/>
```

```
</xs:restriction>
```

```
</xs:simpleType>
```

```
</xs:schema>
```

DST_ContactIdentifier.xsd

```
<? xml version="1.0" encoding="UTF-8"? >
```

```
<xs:schema xmlns:xs="http://www.w3.org/2001/XMLSchema"
```

```
xmlns="http://rep.oio.dk/dst.dk/xml/schemas/2010/04/16/"
```

```
targetNamespace="http://rep.oio.dk/dst.dk/xml/schemas/2010/04/16/" elementFormDefault="qualified"
```

```
attributeFormDefault="unqualified">
```

```
<xs:element name="ContactIdentifier" type="ContactIdentifierType"/>
```

```
<xs:simpleType name="ContactIdentifierType">
```

```
<xs:restriction base="xs:string">
```

```
<xs:maxLength value="100"/>
```

```
</xs:restriction>
```

```
</xs:simpleType></xs:schema>
```

7.2.5. DBoksContact

DST_DBoksContactNewStructure.xsd

```
<? xml version="1.0" encoding="UTF-8"? >

<xs:schema xmlns:xs="http://www.w3.org/2001/XMLSchema"

xmlns="http://rep.oio.dk/dst.dk/xml/schemas/2010/04/16/"

targetNamespace="http://rep.oio.dk/dst.dk/xml/schemas/2010/04/16/"

elementFormDefault="qualified" attributeFormDefault="unqualified">

<xs:simpleType name="CVRnumberIdentifierType">

<xs:restriction base="xs:string">

<xs:pattern value="[0-9]{8}"/>

</xs:restriction>

</xs:simpleType>

<xs:simpleType name="ProductionUnitIdentifierType">

<xs:restriction base="xs:string">

<xs:length value="10"/>

</xs:restriction>

</xs:simpleType>

<xs:element name="DBoksContactNewStructure" type="DBoksContactNewStructureType"/>

<xs:complexType name="DBoksContactNewStructureType">
```

```
<xs:sequence>

<xs:element name="CVRnumberIdentifier" type="CVRnumberIdentifierType" minOccurs="0"/>

<xs:element name="ProductionUnitIdentifier" type="ProductionUnitIdentifierType" minOccurs="0"/>

</xs:sequence>

</xs:complexType>

</xs:schema>
```

7.3. XML-skemaer for Data

Det overordnede XML-skema i Data (ForanstaltningStrukturSamling) skal altid benyttes og kan bruges til at tilknytte flere Foranstaltninger til leverancen.

XML-skemaet, der omhandler Foranstaltning (ForanstaltningStruktur), indeholder bl.a. information om barnets og formynder CPR-nummer og foranstaltningsdata (kode, start- og slut- dato).

Diagram over XML-skemaer for Foranstaltning

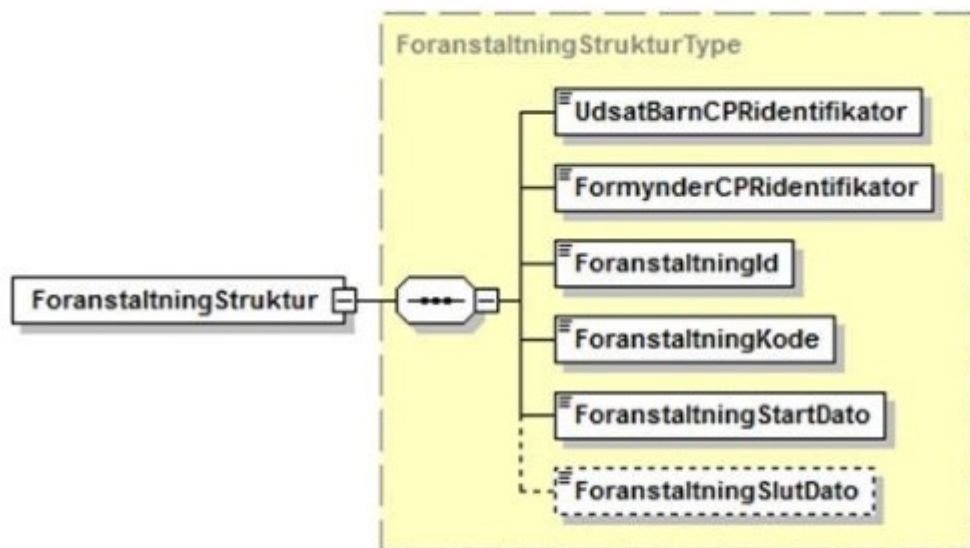

Generated by XmlSpy

www.altova.com

Signaturforklaring:

 Boks med fuldt optrukken linje betyder obligatorisk indberetning

 Boks med stiplet linje betyder at der er tilladt at indberetningsfeltet er tomt - indtil slutdato kendes

7.3.1. Foranstaltninger

DST_ForanstaltningStrukturSamling.xsd

```
<? xml version="1.0" encoding="UTF-8"? >
```

```
<xs:schema xmlns:xs="http://www.w3.org/2001/XMLSchema"
```

```
xmlns="http://rep.oio.dk/dst.dk/xml/schemas/2016/04/16/"
```

```
targetNamespace="http://rep.oio.dk/dst.dk/xml/schemas/2016/04/16/"
```

```
elementFormDefault="qualified" attributeFormDefault="unqualified" xml:lang="DA">
```

```
<xs:include schemaLocation="DST_ForanstaltningStruktur.xsd"/>
```

```
<xs:element name="ForanstaltningStrukturSamling" type="ForanstaltningStrukturSamlingType"/>
```

```
<xs:complexType name="ForanstaltningStrukturSamlingType">

<xs:sequence>

<xs:element ref="ForanstaltningStruktur" maxOccurs="unbounded"/>

</xs:sequence>

</xs:complexType>

</xs:schema>
```

DST_ForanstaltningStruktur.xsd

```
<? xml version="1.0" encoding="UTF-8"? >

<xs:schema xmlns:xs="http://www.w3.org/2001/XMLSchema"

xmlns="http://rep.oio.dk/dst.dk/xml/schemas/2016/04/16/"

targetNamespace="http://rep.oio.dk/dst.dk/xml/schemas/2016/04/16/"

elementFormDefault="qualified" attributeFormDefault="unqualified" xml:lang="DA">

<xs:simpleType name="CPRidentifikatorType">

<xs:restriction base="xs:string">

<xs:minLength value="10"/>

<xs:maxLength value="16"/>

</xs:restriction>
```

```
</xs:simpleType>

<xs:simpleType name="ForanstaltningIdType">

<xs:restriction base="xs:string">

<xs:minLength value="1"/>

<xs:maxLength value="100"/>

</xs:restriction>

</xs:simpleType>

<xs:simpleType name="ForanstaltningKodeType">

<xs:restriction base="xs:nonNegativeInteger">

<xs:totalDigits value="3"/>

</xs:restriction>

</xs:simpleType>

<xs:element name="ForanstaltningStruktur" type="ForanstaltningStrukturType"/>

<xs:complexType name="ForanstaltningStrukturType">

<xs:sequence>

<xs:element name="UdsatBarnCPRidentifikator" type="CPRidentifikatorType"/>

<xs:element name="FormynderCPRidentifikator" type="CPRidentifikatorType"/>
```



```
<xs:element name="ForanstaltningId" type="ForanstaltningIdType"/>

<xs:element name="ForanstaltningKode" type="ForanstaltningKodeType"/>

<xs:element name="ForanstaltningStartDato" type="xs:date"/>

<xs:element name="ForanstaltningSlutDato" type="xs:date" minOccurs="0"/>

</xs:sequence>

</xs:complexType>

</xs:schema>
```

8. XML-fil

XML-filen skal opfylde XML-formatet og den skal kunne valideres mod XML-skemaet (DST_UdsatteBoernOgUngeLeveranceL201U1Struktur.xsd). Der er et præfiks (dst:) for alle elementer i Envelope blokken, og dette skal beholdes uden ændringer. Modtagelsessystemet i Danmarks Statistik bruger præfikset som genkendelsesstring for at aflæse Envelope-data (leverance nr., periode, kommunekode) i tilfælde af, at XML-filen ikke er velformet.

Følgende blok med "namespaces" (xmlns) og schemaLocation kan med fordel kopieres direkte fra nedenstående uden ændringer, men uden formaterings tegn (kan kopieres via Notesblok).

```
xmlns="http://rep.oio.dk/dst.dk/xml/schemas/2010/04/16/"
```

```
xmlns:xsi="http://www.w3.org/2001/XMLSchema-instance"
```

```
xmlns:dst="http://rep.oio.dk/dst.dk/xml/schemas/2002/06/28/"
```

```
xsi:schemaLocation=http://rep.oio.dk/dst.dk/xml/schemas/2010/04/16/
```

http://digitaliser.dk/resource/2351810/artefact/DST_UdsatteBoernOgUngeLeveranceL201U1Struktur.xml

8.1. XML-fil navnestandard

Det er vigtigt, at hver enkelt dataleverance er navngivet efter nedenstående standarder. Inde i metadata (dst:envelope) angives testdata med **T201** og produktionsdata med **L201**. I filnavnet er leverancennummeret derimod altid **L201**, uanset om det er produktionsdata eller testdata. Forskellen mellem test og produktionsdata i filnavnet angives med det første bogstav i navnet; **T** for testdata eller **P** for produktionsdata.

Produktionsleverance:

P<3-cifret kommunenummer>_**L201**_P<hvilken periode er data fra>_**V**<2-cifret recordlayout versionsnummer>_**D**<8-cifret udtræksdato: YYYYMMDD> **T**<6-cifret udtrækstidspunkt>. XML

Eksempel: **P_998_L201_P2017M05_V01_D20170601T111900**. XML

Testleverance:

T<3-cifret kommunenummer>_**T201**_P<hvilken periode er data fra>_**V**<2-cifret recordlayout versionsnummer>_**D**<8-cifret udtræksdato: YYYYMMDD> **T**<6-cifret udtrækstidspunkt>. XML

Eksempel: **T_998_T201_P2017M05_V01_D20170601T111900**. XML

Inde i data er den eneste forskel på testleverancer og produktionsleverancer, at der skal angives et T i stedet for L i dst:FormID:

```
<dst:FormID>T201</dst:FormID>
```

9. Kvitteringsmail

Danmarks Statistik sender en kvitteringsmail til kvitteringsmodtager i indberetningskommunen, når data er indlæst. Kommunen vil enten modtage en mail, som angiver, at data er indlæst med succes eller, at Danmarks Statistik har afvist data.

Kvitteringsmail med emnet ”Danmarks Statistik har afvist data” vil indeholde information om, hvorfor data er blevet afvist. Mailen indeholder detaljeret information om linje og position i XML-skemaet, hvor fejlen er placeret. Kommunen skal rette fejlen og genfremsende data.

10. Vejledning i forbindelse med systemskifte

Kommuner, der skifter indberetningsløsning, skal give besked om dette til Danmarks Statistik, så snart der er indgået aftale om en ny indberetningsløsning. Kommunen skal fortsætte med at indberette data via det *tidligere* system, indtil det *nye* system er taget i brug, og indberetningen fungerer. Dette er for at undgå datatab ved overgangen fra det *tidligere* system til det *nye* system. Hvis der indberettes testdata via det *nye* system, skal det angives, at dataleverancen er en testleverance (T201). Leverancer navngivet L201 anvendes til statistikproduktion.

Ved leverandørskifte behandler Danmarks Statistik data således: Fra det tidligere system udvælges alle uafsluttede foranstaltninger efter den senest modtagne leverance (delta-load). Fra det nye system udvælges samtlige foranstaltninger, både afsluttede og aktive, fra den aftalte opstarts leverance (full-load). Data fra de to systemer flettes og danner tilsammen det datagrundlag, som Danmarks Statistik anvender i forløbsregistret.

Ved leverandørskifte er det vigtigt, at kommunen sørger for, at alle afsluttede foranstaltninger i det *tidligere* system er opdaterede med korrekte oplysninger (dvs. startdato, slutdato, foranstaltningId, etc.) og overholder Danmarks Statistiks krav til dataindberetningen. Alle aktive foranstaltninger i det *tidligere* system **skal** oprettes i det *nye* system med deres reelle startdato, ikke datoen, der angiver tidspunktet for systemskifte.

Kravspecifikation - Underretninger om børn og unge under 18 år**Indholdsfortegnelse**

1. Indledning
2. Overordnede elementer
3. Data
 - 3.1. Indberetningsdata
4. Værdisæt for indberetningsdata
5. Valideringsrapport
6. Dataformatbeskrivelse
7. XML-skemaer
 - 7.1. Beskrivelse af API
 - 7.1.1. Metode 1: RequestType GET
 - 7.1.2. Metode 2: RequestType POST
 - 7.2. Fejlkoder
 - 7.3. Kodeeksempel i C# . net
 - 7.4. XSD-skema version 2.0 (VersionsDato '2017-01-01')
 - 7.5. XML-eksempel version 2.0 (VersionsDato '2017-01-01')
8. XML-fil
9. Kvitteringsmail
10. Vejledning i forbindelse med systemskifte

1. Indledning

Dette dokument indeholder beskrivelser af dataleverancer og dataudveksling mellem kommuner og Danmarks Statistik vedrørende underretninger om børn og unge. Kommunerne startede med at indberette de underretninger, som de modtog om børn og unge under 18 år, fra og med den 1. april 2014. Danmarks Statistik har siden 1. juli 2016 håndteret kommunernes indberetninger, der tidligere blev varetaget af Ankestyrelsen.

De kommunale myndigheder skal efter lov om retssikkerhed og administration på det sociale område indberette oplysninger om de underretninger, de modtager på barnets eller den unges CPR-nummer.

Hver enkelt underretning skal indberettes, og en indberetning består af følgende obligatoriske dataelementer:

- Metadata/Stamdata
- Indberetningsdata (se dataelementer i 3.2)

Det er altid den kommune, der modtager underretningen, der skal indberette. Det er et krav, at kommunerne har indberettet alle deres underretninger for et kvartal senest den sidste dag i første måned i efterfølgende kvartal. Eksempelvis skal indberetningen for 1. kvartal være foretaget senest den 30. april.

Kommunen og/eller system-leverandørerne kan frit vælge om de vil indsende dataleverancer dagligt, månedligt eller hvert kvartal. Danmarks Statistik skal dog varsles med minimum 2 måneder, hvis kommunen og dennes systemleverandør ønsker at ændre frekvensen for kommunens dataleverancer. Leverancerne skal ved normal drift indeholde "Delta load". "**Delta load**" betyder, at kommunen skal levere alle de underretninger, de har modtaget eller ændret siden sidste levering. Man indberetter ændringer og sletninger af tidligere indberettede underretninger ved at benytte variabelen "Indberetningstype".

Det er obligatorisk at indberette alle underretninger om børn og unge under 18 år, som modtages efter §§ 152-154 i lov om social service. Også hvis underretningen modtages og behandles af en anden forvaltning i kommunen (f.eks. i voksenforvaltningen).

Dataoverførslen sker via system-til-system løsning eller Danmarks Statistik web-dialog. Webdialogen findes ved at trykke 'Start indberetning' på hjemmesiden www.dst.dk/UND. Ved system-til-system løsning genererer systemerne i kommunerne (f.eks. DUBU-systemet) et antal XML-filer. XML-filerne overføres til Danmarks Statistik via et web-API. I Danmarks Statistik overføres XML-filerne senere til

det centrale modtagelses-system (CEMOS). Hvis der opstår fejl ved kald af web-API formidles fejlen ved hjælp af fejlkoder (for oversigt i tabelform se afsnit 7.2 fejlkoder). Der sendes ikke kvittering vedrørende godkendte/afviste indberetninger. Alle overførsler sker via en sikker krypteret linje.

1.1 Arbejdsgange ved overførsel af data

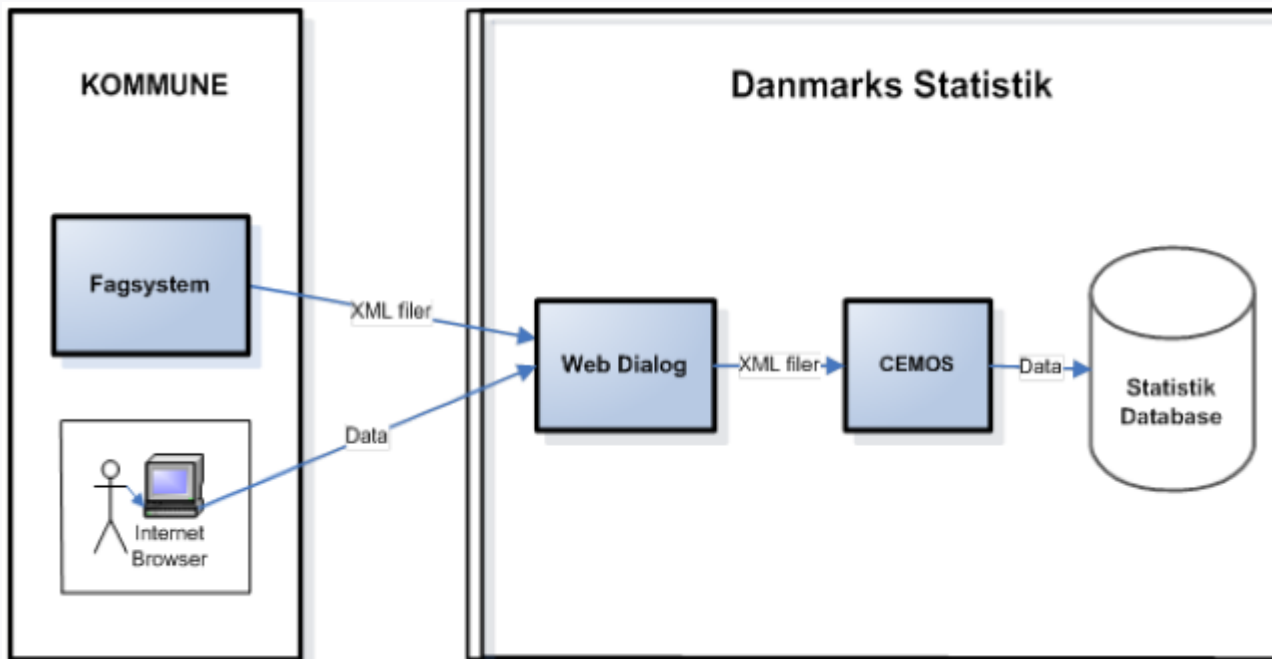

2. Overordnede elementer

Nedenstående skema viser de overordnede elementer i dataleverancen.

Elementnavn	Beskrivelse
Indberetning	Kommunale myndigheder indberetter de underretninger vedrørende børn og unge under 18 år, som de modtager. Det er den kommune, som modtager underretningen, der indberetter underretningen.
Frekvens	Daglig, månedlig eller kvartalsvis indberetning.
Frist	Senest sidste dag i den følgende måned efter månedens/kvartalets/årets afslutning.
Enhed	På personniveau indberettes en række pr. underretning.
Format for indsendte data	For at en indberetning kan modtages korrekt, skal XML'en overholde et bestemt format. XML-formatet er beskrevet ved hjælp af et XML-skema (XSD), dette skema kan hentes ved kald til API'et for produktionsmiljøet: https://doku.dst.dk/UnderretningWebApi/

Fuld bestand	Der skal leveres delta load. Delta load betyder, at kommunen skal levere alle ydelser, der er modtaget og/eller ændret siden sidste levering til Danmarks Statistik.
Sletninger	Underretninger slettes ved hjælp af variabelen "IndberetningsType". Når den sættes til "Annulleretbrev", slettes alle oplysninger ved det tidligere indberettede "underretningsid".
Testmuligheder	Der er et testmiljø. Skemaet hentes ved kald til API'et. Web-API'et for testmiljøet tilgås igennem et HTTPS interface via requests til en URL: https://srvdokutst1.-dst.dk/UnderretningWebApi/
Statistikens hjemmeside	http://www.dst.dk/da/Indberet/oplysningssider/udsatte-boern-og-unge-underretninger <ul style="list-style-type: none"> • Linket henviser til statistikens emneside, hvor der gives en generel introduktion til statikken. http://www.dst.dk/Und <ul style="list-style-type: none"> • Linket henviser til statistikens oplysningsside, hvor der bl.a. kan indhentes information om vejledninger til indberetning.
HUSK	<ul style="list-style-type: none"> • At teste op imod testmiljøet inden applikationen gives fri til at foretage kald til produktionsmiljøet. • Så vidt muligt at give brugeren en mulighed for at se/rette i oplysningerne inden afsendelse. På den måde er det muligt at foretage en rimelighedsvurdering. • At reagere på eventuelle fejl der returneres fra servicen. Der vil ikke være foretaget en indberetning, hvis kaldet fejler. • Validere de data der indberettes med XML-skemaet.

3. Data

Alle dataleverancer skal indeholde både indberetningsdata samt metadata/stamdata.

3.1 Metadata/Stamdata

Metadata/Stamdata indgår som det første element i leverancen.

Metadata-/Stamdataelementer

Elementnavn	Obligatorisk	Dataformat	Beskrivelse
Forsendelse			

VersionsDato	Ja	Dataformat ”yyyy-mm-dd”	Dato for frigivelse af XML-skema. Seneste version ’2017-01-01’. Version ’2016-01-01’ blev understøttet frem til efteråret 2017.
LeverandørId	Ja	String	Leverandørspecifikt id. Fås ved henvendelse til Danmarks Statistik.
Kommune	Ja	String (alfanumerisk), længde 3, Value=101-850	Kommunenummer for indberettende kommune (handlekommune).
Sagsbehandlernavn	Nej	String	Navnet på personen som indberetter.

3.2 Indberetningsdata

Alle dataleverancer skal indeholde indberetningsdata. Nedenstående skema beskriver elementerne i indberetningsdata.

Indberetningsdataelementer

Elementnavne indberetning	Obligatorisk	Dataformat	Beskrivelse
UnderretningsId	Ja	String, (alfanumerisk), længde max 15	Unikt nummer for underretning for den enkelte kommune. Kommunen administrerer selv dette.
IndberetningsType	Ja	String(alfanumerisk), længde max 16	Ny registrering, ændring af tidligere registrering eller annullering.
Sagsoplysninger			
PersonId	Ja	String, længde min 1 max 256 String (alfanumerisk), længde max 16	CPR-nummer for barn eller ung, udlændingeperson -id, eller CPR-nummer for moderen, hvis det er et ufødt barn.

PersonIdType	Ja	String (alfanumerisk), længde max 24	Er underretningen om et ufødt barn, en udlænding eller et barn, som har fået tildelt et CPR-nummer.
Alder	Ja, Hvis ikke personidType er BarnCPR	String (alfanumerisk)	Oplysning om alder – udfyldes kun for udlændinge.
Koen	Ja, hvis personidType er BarnUdlaendingId	String (alfanumerisk), længde 1, value=1-2	Oplysninger om køn – udfyldes kun for udlændinge. 1 = dreng 2 = pige
Underretning			
Underretningsdato	Ja	Dato "yyyy-mm-dd"	DatoFormat forventes på følgende form: "yyyy-mm-dd" eks: 2016-12-24.
Underretter	Ja	String, (2) Value=1-11	Oplysning om hvem der har underrettet kommunen.
AndenUnderretter	Nej	String (25)	Fritekst hvis man i variabelen "underretter" har valgt værdien "Anden".
Baggrund	Ja	String (alfanumerisk), længde 2, value=1-16	Oplysning om hvad der underrettes om.

4. Værdisæt for indberetningsdata

Variabel	Værdi	Beskrivelse
Indberetningstype	nytbrev	Ny underretning
	rettetbrev	Rettelse i tidligere indberettet underretning
	annulleretbrev	Sletning af tidligere indberettet underretning
PersonIdType	BarnCpr	CPR-nummer på det barn/ung der er modtaget indberetning om
	BarnUdlaendingId	Udlændingenummer Person-id , hvis barnet eller den unge ikke har et CPR-nummer
	VordendeMorCpr	Hvis underretningen er om et ufødt barn, er det moderens CPR-nummer der indberettes
	VordendeMorUdlaendingId	Udlændingenummer Person-id for den vordende mor, hvis hun ikke har et CPR-nummer.
Underretter	1	Mellemkommunal underretning eller anden kommunal forvaltning
	2	Skole
	3	Dagpleje, daginstitution, fritidshjem, klub eller SFO
	4	Sundhedsvæsenet
	5	Sundhedsplejer eller tandlæge

	6	Politi eller domstol
	7	Familie, barn selv eller bekendtskabskreds
	8	Anonym
	9	Anbringelsessted
	10	Foreninger, frivillige organisationer eller krise-, misbrugs- og asylcentre
	11	Andre
Baggrund	1	Misbrug hos barn/ung
	2	Kriminalitet hos barn/ung
	3	Skoleproblemer hos barn/ung f.eks. fravær
	4	Anden bekymrende adfærd hos barn/ung f.eks. udad-reagerende adfærd
	5	Betydelig eller varigt nedsat fysisk eller psykisk funktionsevne hos barn/ung
	6	Sundhedsforhold hos barn/ung
	7	Overgreb mod barn/ung f.eks. seksuelt eller voldeligt
	8	Anden form for omsorgssvigt over for barn/ung
	9	Misbrug hos forældre
	10	Kriminalitet hos forældre
	11	Anden bekymrende adfærd hos forældre
	12	Betydelig eller varigt nedsat fysisk eller psykisk funktionsevne hos forældre
	13	Højt konfliktniveau eller vold i hjemmet mellem voksne
	14	Utilstrækkelig omsorg fra forældre
	15	Fogedsag, hjemløshed eller udsættelse fra bolig
	16	Andet

5. Valideringsrapport

Leverandørerne skal gøre det muligt for kommunerne at trække datarapporter fra deres systemer, således at kommunerne kan validere data sendt til Danmarks Statistik.

6. Dataformatbeskrivelse

Alle de nødvendige dataleverancer er beskrevet af Danmarks Statistik ved hjælp af XML-skemaer. Alle XML-filer skal være i UTF-8-format

Den enkelte leverandør eller kommune kan hente disse XML-skemaer og dokumentation via et REST API:

Test miljø: <https://srvdokutst1.dst.dk/UnderretningWebApi/>

Produktions miljø: <https://doku.dst.dk/UnderretningWebApi/>

XML-skema, dokumentation og eksempel XML er beskrevet nedenfor, og kan også fås ved henvendelse til Danmarks Statistik.

7. XML-skemaer

Forsendelse_2017_diagram

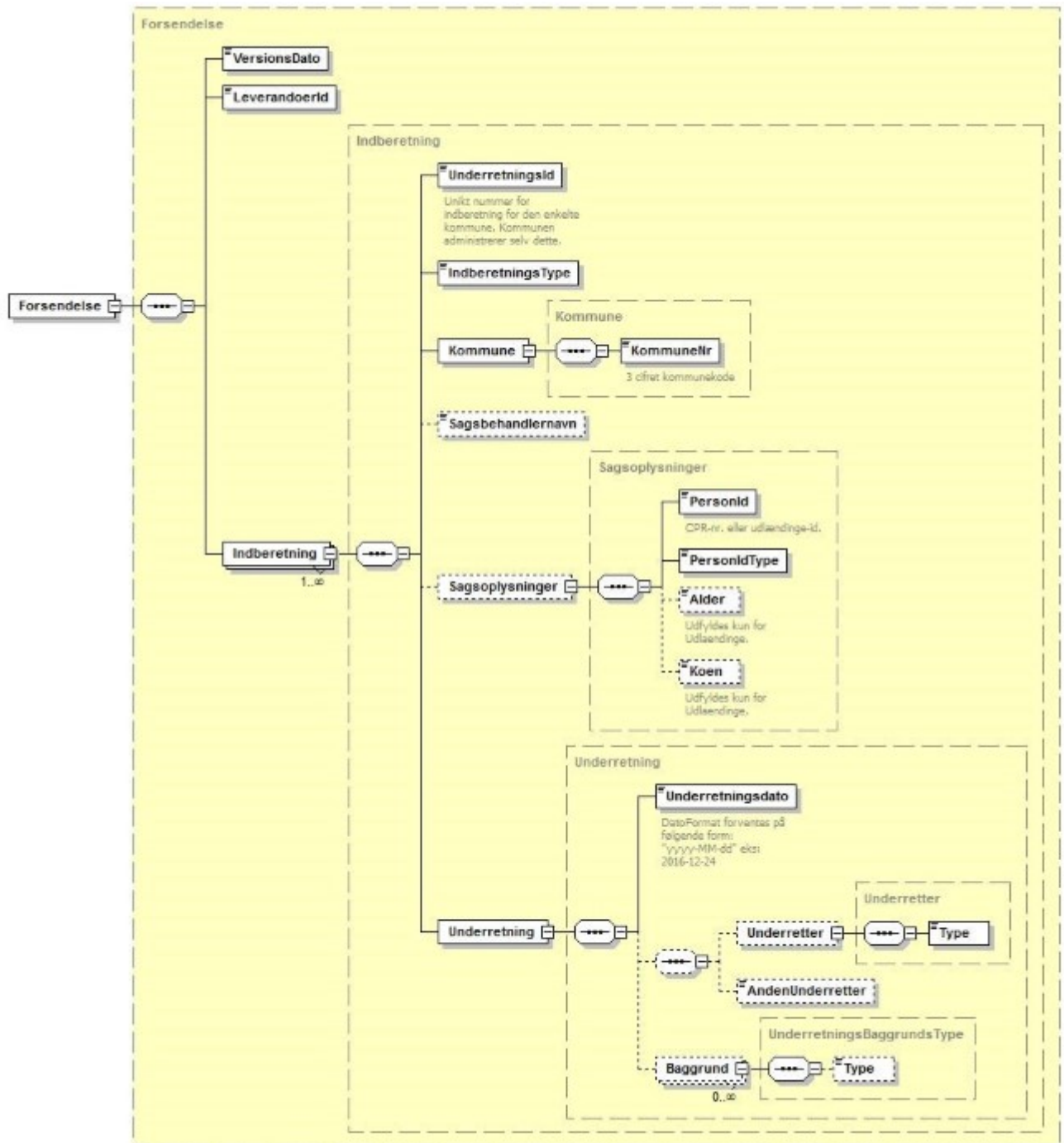

Generated by XmlSpy

www.altova.com

7.1. Beskrivelse af API

Web API'et udstiller 2 metoder, en til at hente et XML-skema og en til at foretage indberetning. Det er vigtigt, at respons-objektet håndteres, da dette indeholder information om eventuelle fejl. Se nedenstående fejkoder for udførlig beskrivelse af de fejl, der kan opstå.

7.1.1 Metode 1: RequestType GET

Metode som returnerer XML-skemaet der beskriver indberetningsformatet:

<https://srvdokutst1.dst.dk/UnderretningWebApi/xsd/versionsdato>

Eksempel: <https://srvdokutst1.dst.dk/UnderretningWebApi/xsd/2017-01-01>

(Husk response-type skal være XML, hvilket pt. er standard i en Chrome-browser)

7.1.2 Metode 2: RequestType POST

Metoden foretager en indberetning af data til Danmarks Statistik. XML-input kan valideres med XML-skemaet fra ovenstående metode. XML'en skal postes som string.

<https://srvdokutst1.dst.dk/UnderretningWebApi/ReportData>

Eksempler på brug af API'et kan ses i afsnittet XML-eksempel nedenfor.

7.2 Fejlkode

Følgende fejlkode kan forventes ved kald af Web-API'et.

Fejlkode	Beskrivelse
1000	Invalid xml
1001	Xsd validering fejler
1002	Invalid leverandørkode
1003	Invalid xml-skema versionsdato
1004	VersionsDatoen er formateret forkert brug yyyy-mm-dd
1005	Forsendelsen mangler versionsdato elementet
1006	Elementet forsendelse mangler eller har et forkert namespace
2000	Forsendelsen indeholder flere indberetninger med samme indberetningsid
3000	Forsendelsen indeholder en indberetning af typen nytbrev med et indberetningsnummer der har været indsendt tidligere
3001	Underretningsdatoen må ikke ligge før 1. februar 2013
3003	Den angivne kommunekode er ikke valid

4000	UnderretningsBaggrundsTypen er ikke valid
9000	Der er opstået en intern fejl

7.3 Kodeeksempel i C#. net

```
static void Main(string[] args)

{

MainAsync(). Wait();

Console. WriteLine("Done");

Console. ReadKey();

}

static async Task MainAsync()

{

//Gather Data

string forsendelseXml = File. ReadAllText(@".. \. \Forsendelse.xml");

var xdoc = new XDocument(XElement. Parse(forsendelseXml));

//Report XML

PrepareAndReportData(xdoc). Wait();

}
```

```
//ForsendelseXDocument is the data which is to be reported

private static async Task PrepareAndReportData(XDocument forsendelseXDocument)

{

//Get xml schema from rest api

string xsd = await GetXsd();

//Validate xml forsendelse with XML schema

bool xmlIsValid = XmlIsValid(forsendelseXDocument, xsd);

if (xmlIsValid)//only report valid xml

{

//report data

ReportData(forsendelseXDocument). Wait();

}

}

private static async Task<string> GetXsd(string versionsdato)

{

using (HttpClient client = new HttpClient())

{
```

```
client.BaseAddress = new Uri("https://srvdokutst1.dst.dk/UnderretningWebApi/");

client.DefaultRequestHeaders.Accept.Add(new
MediaTypeWithQualityHeaderValue("application/xml"));

try

{

//Check if the version date is correct

HttpResponseMessage response = await client.GetAsync($"xsd/2017-01-01");

return await response.Content.ReadAsStringAsync();

}

catch (Exception e)

{

//Handle error

return null;

}

}

}

private static bool XmlIsValid(XDocument forsendelseXDocument, string xsd)
```



```
{

XmlSchema xmlSchema;

xmlSchema = XmlSchema. Read(new StringReader(xsd), null);

var schemas = new XmlSchemaSet();

schemas. Add(xmlSchema);

//Verify Forsendelse (root)element has the correct namespace

if (xdoc. Root?. GetDefaultNamespace(). NamespaceName != xmlSchema. TargetNamespace)

return false;

//Validate xml

string errorMsg = string. Empty;

forsendelseXDocument. Validate(schemas, (sender, e) => { errorMsg = e. Message; });

//An error occurred

if (! string. IsNullOrEmpty(errorMsg))

{

//Handle error

return false;

}
```

```
return true;

}

private static async Task ReportData(XDocument forsendelseXDocument)

{

using (HttpClient client = new HttpClient())

{

client.BaseAddress = new Uri("https://srvdokutst1.dst.dk/UnderretningWebApi/");

client.DefaultRequestHeaders.Accept.Add(new

MediaTypeWithQualityHeaderValue("application/xml"));

string strXml = forsendelseXDocument.ToString(); //convert xml to string

StringContent content = new StringContent(strXml); //send xml as a string

HttpResponseMessage response = await client.PostAsync("ReportData", content);

if (! response.IsSuccessStatusCode) //Data not received at DST

{

string reason = await response.Content.ReadAsStringAsync(); //Reason why operation failed

string errorCode = response.ReasonPhrase; // Error code, see documentation

//Handle error your own way
```

```
}  
  
}  
  
}
```

7.4 XSD-skema version 2.0 (VersionsDato '2017-01-01')

```
<? xml version="1.0" encoding="utf-8"? >
```

```
<xs:schema elementFormDefault="qualified" xmlns:xs=http://www.w3.org/2001/XMLSchema  
targetNamespace="http://dst.dk/UnderretningWebApi" xmlns="http://dst.dk/UnderretningWebApi"  
version="2017-01-01">
```

```
<xs:element name="Forsendelse" nillable="true" type="Forsendelse" />
```

```
<xs:complexType name="Forsendelse">
```

```
<xs:sequence>
```

```
<xs:element minOccurs="1" maxOccurs="1" name="VersionsDato" >
```

```
<xs:simpleType>
```

```
<xs:annotation>
```

```
<xs:documentation>Angiver hvilken version af xml-skemaet der benyttes til  
validering</xs:documentation>
```

```
</xs:annotation>
```

```
<xs:restriction base="xs:date">
```

```
<xs:pattern value="2017-01-01"></xs:pattern>

</xs:restriction>

</xs:simpleType>

</xs:element>

<xs:element minOccurs="1" maxOccurs="1" name="LeverandoerId" type="xs:string" />

<xs:element minOccurs="1" maxOccurs="unbounded" name="Indberetning" type="Indberetning" />

</xs:sequence>

</xs:complexType>

<xs:complexType name="Indberetning">

<xs:sequence>

<xs:element minOccurs="1" maxOccurs="1" name="UnderretningsId" type="xs:string">

<xs:annotation>

<xs:documentation>Unikt nummer for indberetning for den enkelte kommune. Kommunen
administrerer selv dette. </xs:documentation>

</xs:annotation>

</xs:element>

<xs:element minOccurs="1" maxOccurs="1" name="IndberetningsType" type="IndberetningsType" />
```

```
<xs:element minOccurs="1" maxOccurs="1" name="Kommune" type="Kommune" />

<xs:element minOccurs="0" maxOccurs="1" name="Sagsbehandlernavn" type="xs:string" />

<xs:element minOccurs="0" maxOccurs="1" name="Sagsoplysninger" type="Sagsoplysninger" />

<xs:element minOccurs="1" maxOccurs="1" name="Underretning" type="Underretning" />

</xs:sequence>

</xs:complexType>

<xs:simpleType name="IndberetningsType">

<xs:annotation>

<xs:documentation>Angiver om det er et nyt brev eller en rettelse til et gammelt, eller en annullering.
</xs:documentation>

</xs:annotation>

<xs:restriction base="xs:string">

<xs:enumeration value="nytbrev" />

<xs:enumeration value="rettetbrev" />

<xs:enumeration value="annulleretbrev" />

</xs:restriction>

</xs:simpleType>
```

```
<xs:complexType name="Kommune">

  <xs:sequence>

    <xs:element minOccurs="1" maxOccurs="1" name="KommuneNr">

      <xs:annotation>

        <xs:documentation>3 cifret kommunekode</xs:documentation>

      </xs:annotation>

      <xs:simpleType>

        <xs:restriction base="xs:integer">

          <xs:pattern value="[0-9]{3}"/>

        </xs:restriction>

      </xs:simpleType>

    </xs:element>

  </xs:sequence>

</xs:complexType>

<xs:complexType name="Sagsoplysninger">

  <xs:sequence>

    <xs:element minOccurs="1" maxOccurs="1" name="PersonId" type="xs:string">
```

```
<xs:annotation>

<xs:documentation>CPR-nr. eller udlændinge-id. </xs:documentation>

</xs:annotation>

</xs:element>

<xs:element minOccurs="1" maxOccurs="1" name="PersonIdType" type="PersonIdType" />

<xs:element minOccurs="0" maxOccurs="1" name="Alder" type="xs:integer">

<xs:annotation>

<xs:documentation>Udfyldes kun for Udlændinge. </xs:documentation>

</xs:annotation>

</xs:element>

<xs:element minOccurs="0" maxOccurs="1" name="Koen" type="Koen">

<xs:annotation>

<xs:documentation>Udfyldes kun for Udlændinge. </xs:documentation>

</xs:annotation>

</xs:element>

</xs:sequence>

</xs:complexType>
```

```
<xs:simpleType name="PersonIdType">

<xs:restriction base="xs:string">

<xs:enumeration value="BarnCpr" />

<xs:enumeration value="BarnUdlaendingeId" />

<xs:enumeration value="VordendeMorCpr" />

<xs:enumeration value="VordendeMorUdlaendingeId" />

</xs:restriction>

</xs:simpleType>

<xs:simpleType name="Koen">

<xs:restriction base="xs:string">

<xs:enumeration value="M" />

<xs:enumeration value="K" />

</xs:restriction>

</xs:simpleType>

<xs:complexType name="Underretning">

<xs:sequence>

<xs:element minOccurs="1" maxOccurs="1" name="Underretningsdato" type="xs:date">
```



```
<xs:annotation>

<xs:documentation>DatoFormat forventes på følgende form: "yyyy-MM-dd" eks: 2016-12-
24</xs:documentation>

</xs:annotation>

</xs:element>

<xs:choice minOccurs="0" maxOccurs="1">

<xs:element minOccurs="0" maxOccurs="1" name="Underretter" type="Underretter" />

<xs:element minOccurs="0" maxOccurs="1" name="AndenUnderretter" >

<xs:simpleType>

<xs:restriction base="xs:string">

<xs:minLength value="1"/>

<xs:maxLength value="255"/>

</xs:restriction>

</xs:simpleType>

</xs:element>

</xs:choice>
```

```
<xs:element minOccurs="0" maxOccurs="unbounded" name="Baggrund"
type="UnderretningsBaggrundsType" />

</xs:sequence>

</xs:complexType>

<xs:complexType name="Underretter">

<xs:sequence>

<xs:element minOccurs="1" maxOccurs="1" name="Type" type="UnderretterType" />

</xs:sequence>

</xs:complexType>

<xs:simpleType name="UnderretterType">

<xs:restriction base="xs:string">

<xs:enumeration value="Mellemkommunal underretning eller anden kommunal forvaltning"/>

<xs:enumeration value="Skole"/>

<xs:enumeration value="Dagpleje, daginstitution, fritidshjem, klub eller SFO"/>

<xs:enumeration value="Sundhedsvaesenet"/>

<xs:enumeration value="Sundhedsplejerske eller tandlaege"/>

<xs:enumeration value="Politi eller domstol"/>
```

```
<xs:enumeration value="Familie, barn selv eller bekendtskabskreds"/>

<xs:enumeration value="Anonym"/>

<xs:enumeration value="Anbringelsessted"/>

<xs:enumeration value="Foreninger, frivillige organisationer eller krisecentre"/>

<xs:enumeration value="Andre"/>

</xs:restriction>

</xs:simpleType>

<xs:complexType name="UnderretningsBaggrundsType">

<xs:sequence>

<xs:element minOccurs="0" name="Type" type="UnderretningsBaggrundsTypeType" />

</xs:sequence>

</xs:complexType>

<xs:simpleType name="UnderretningsBaggrundsTypeType">

<xs:restriction base="xs:string">

<xs:enumeration value="Misbrug hos barn/ung"/>

<xs:enumeration value="Kriminalitet hos barn/ung"/>

<xs:enumeration value="Skoleproblemer hos barn/ung fx fravaer"/>
```

```
<xs:enumeration value="Anden bekymrende adfaerd hos barn/ung fx udad-reagerende adfaerd"/>
```

```
<xs:enumeration value="Betydelig eller varigt nedsat fysisk eller psykisk funktionsevne hos barn/ung"/>
```

```
<xs:enumeration value="Sundhedsforhold hos barn/ung"/>
```

```
<xs:enumeration value="Overgreb mod barn/ung fx seksuelt eller voldeligt"/>
```

```
<xs:enumeration value="Anden form for omsorgssvigt over for barn/ung"/>
```

```
<xs:enumeration value="Misbrug hos foraelde"/>
```

```
<xs:enumeration value="Kriminalitet hos foraelde"/>
```

```
<xs:enumeration value="Anden bekymrende adfaerd hos foraelde"/>
```

```
<xs:enumeration value="Betydelig eller varigt nedsat fysisk eller psykisk funktionsevne hos foraelde"/>
```

```
<xs:enumeration value="Hoejt konfliktniveau eller vold i hjemmet mellem voksne"/>
```

```
<xs:enumeration value="Utilstraekkelig omsorg fra foraelde"/>
```

```
<xs:enumeration value="Fogedsag, hjemloeshed eller udsaettelse fra bolig"/>
```

```
<xs:enumeration value="Andet"/>
```

```
</xs:restriction>
```

```
</xs:simpleType>
```

```
<xs:element name="IndberetningsType" type="IndberetningsType" />

<xs:element name="Kommune" nillable="true" type="Kommune" />

<xs:element name="Sagsoplysninger" nillable="true" type="Sagsoplysninger" />

<xs:element name="PersonIdType" type="PersonIdType" />

<xs:element name="Underretning" nillable="true" type="Underretning" />

<xs:element name="Underretter" nillable="true" type="Underretter" />

<xs:element name="UnderretningsBaggrundsType" nillable="true"
type="UnderretningsBaggrundsType" />

<xs:element name="Indberetning" nillable="true" type="Indberetning" />

</xs:schema>
```

Bilag 4

Kravspecifikation – Stofmisbrugsdatabasen (SMDB)

Indholdsfortegnelse

- 1. Indledning
 - 1.1. Historik
 - 1.2. Arbejdsgange ved overførsel af data
 - 1.2.1. Web kald: "HentDataService"
 - 1.2.2. Web kald: "IndsaetDataService"
 - 1.2.3. Vedr. TokenTestService
- 2. Overordnede elementer
- 3. Data
 - 3.1. Dataelementer for VBGS og SIB
 - 3.2. Dataelementer for indberetninger fra Tilbud

- 3.3. Dataelementer for indberetning af KvalHep
- 4. Kommunernes mulighed for at anvende egne data til bl.a. validering
- 5. Dataformatbeskrivelse
 - 5.1. Indberetning af rettelser og sletninger
- 6. Validering og feedback ved indberetning
 - 6.1. Forretningsregler
 - 6.1.1. Generelle regler gældende for samtlige skemaer og spørgsmål
 - 6.1.2. Registrer anmodning
 - 6.1.3. Iværksæt behandling
 - 6.1.4. Tilbudstilknytning
 - 6.1.5. Afslut behandling
 - 6.1.6. Indskrivning og udskrivning
 - 6.1.7. Registrer ydelse
 - 6.1.8. Kvalitet i den lægefaglige behandling Hepatitis C
 - 6.2. Overgangsregler i forbindelse med datasanering 2019
- 7. Vejledning i forbindelse med systemskifte
 - 7.1. Test af nyt leverandørsystem (leverandørskift)

1. Indledning

Dette dokument indeholder beskrivelse af dataudveksling mellem kommuner og Danmarks Statistik vedrørende personer i stofmisbrugsbehandling. Stofmisbrugsdatabasen (SMDB) er en fælles indberetningsplatform, der indsamler oplysninger om personer i henholdsvis social- og sundhedsfaglig stofmisbrugsbehandling for tre dataansvarlige registerejere: Social- og Ældreministeriet (VBGS), Sundhedsdatastyrelsen (SIB) og Sundhedsstyrelsen (KvalHep).

Social- og Ældreministeriet har det overordnede ansvar for Stofmisbrugsdatabasen. Den 1. januar 2017 uddelegerede Social- og Ældreministeriet varetagelsen af drift, vedligeholdelse og udvikling til Danmarks Statistik, herunder også kvalitetssikringen af data for 2016 og frem.

Danmarks Statistik har dermed ansvaret for at indhente oplysninger som beskrevet i fællesindhold for SMDB om borgere i stofmisbrugsbehandlingstilbud.

Indberetning af oplysninger om personer i social stofmisbrugsbehandling er lovpligtig, jf. § 82 i lov om retssikkerhed og administration på det sociale område og kapitel 5 i denne bekendtgørelse.

Indberetning af oplysninger om personer i sundhedsfaglig stofmisbrugsbehandling er lovpligtig, jf. § 19 i lov om autorisation af sundhedspersoner og om sundhedsfaglig virksomhed og sundhedslovens § 195.

Indberetningspligten på den sundhedsfaglige del er fastsat i:

- Bekendtgørelse nr. 1789 af 16. december 2015 om kommunernes indberetning til Sundhedsdatastyrelsen om lægesamtaler i forbindelse med stofmisbrugsbehandling, lægelig stofmisbrugsbehandling og frit valg i forbindelse med lægeligstofmisbrugsbehandling
- Bekendtgørelse nr. 1700 af 21. december 2010 om indberetning af lægeligstofmisbrugsbehandling og indsats mod hepatitis C blandt stofmisbrugere
- Bekendtgørelse nr. 1678 af 16. december 2016 om lægers indberetning om ordination af afhængighedsskabende lægemidler som led i stofmisbrugsbehandling

De kommunale myndigheder tilsikrer, at der indberettes oplysninger om borgere i døgn-, dag- eller ambulans stofmisbrugsbehandling.

Det er opholdskommunen (den visiterende kommune), som har ansvaret for indberetning. Det er ligeledes kommunens ansvar, at de offentlige og private behandlingstilbud, som kommunen anvender, også indberetter til Stofmisbrugsdatabasen.

Kommunerne kan overdrage indberetningen af hele kontaktførelser til godkendte behandlingstilbud, der foretager både visitation og behandling; men kommunerne har stadig ansvar for, at indberetningen foretages.

Indberetningskrav:

- Alle personer med stofmisbrug i behandling, herunder substitutionsbehandling skal indberettes i VBGS og SIB.
- Selvbetalere er undtaget indberetning til SMDB.
- Borgere uden CPR-nummer kan ikke indberettes til SMDB

– Borgere i risikogruppen skal desuden indberettes i KvalHep. Risikogruppen udgør modtagere af substitutionsbehandling og/eller borgere, der har udvist risikoadfærd. Ved risikoadfærd forstås adfærd med risiko for kontakt med virus (HBV, HCV, HIV) i forbindelse med anvendelse af sprøjter, kanyler, snifferrør m.m.

1.1. Historik

Indberetningskrav og metode på området har historisk fulgt fire separate registre frem til den fælles platform, som har været gældende fra juni 2011 med enkelte ændringer i 2015 og med en række ændringer i forbindelse med datasanering af SMDB i 2019, hvor bl.a. ASI-spørgsmål blev fjernet. Den fælles platform omfatter (eller har omfattet):

- Registeret over stofmisbrugere i behandling (SIB) fra 1. januar 1996.
- Registreringssystem for Center for Rusmiddelforskning (DanRIS): fra maj 2000 til 1. juli 2019.
- Ventetider vedr. behandlingsgaranti for stofmisbrugere (VBGS) fra 2008.
- Kvalitetssikring af den lægelige behandling og den nationale handlingsplan til forebyggelse af hepatitis C (Kvalhep/Hep C) fra 1. januar 2011.

1.2. Arbejdsgange ved overførsel af data

Dataoverførslen sker ved manuel indberetning via web applikationen på www.dst.dk/smdb eller via system-til-system leverance ved anvendelse af web services. Benævnelsen XML filer nedenfor er XML SOAP.

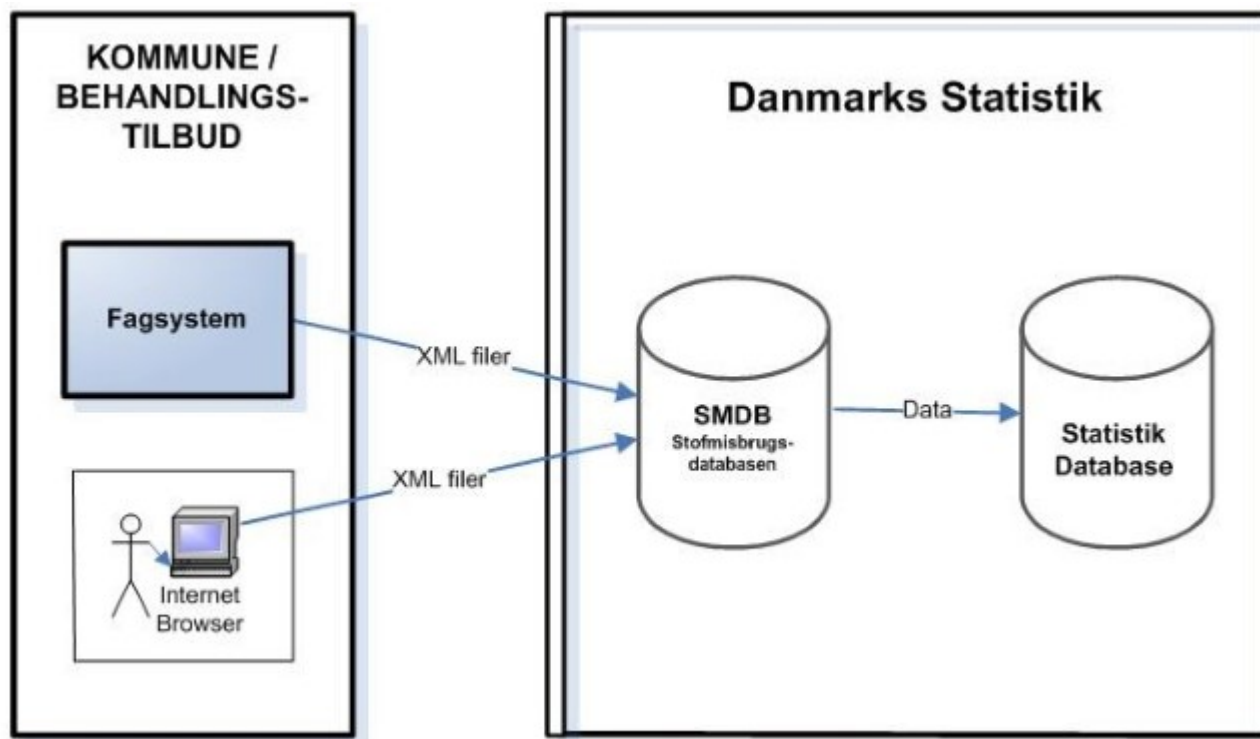

Ved system-til-system løsning genererer kommunernes systemer i kommunerne et antal XML-filer.

Filformatet i den manuelle løsning er ligeledes XML.

Desuden skal webservice kaldene, beskrevet nedenfor, autoriseres via en bruger oprettet i SMDB.

Autentifikationen sker via NemLog-in.

Kommunalbestyrelsen skal sikre, at de lokale fagsystemer skal kunne indberette de gældende datakrav.

Fagsystemleverandørerne varsles ved større systemændringer 6 måneder før ændringer skal være gældende.

Det er nødvendigt først at udlæse data via hent data service, inden opdatering og indlæsning af data, således at relevante ID'er og referencer er kendte for systemet, dvs.:

- Der hentes udvalgte data via "Hent data service", som bruges som "opslag" for at kunne indberette data i henhold til SMDB's forretningsregler

– Alle ændrede data indberettes via ”Indsæt data service”

Indlæsning/levering sker pt. straks, dagligt, ugentligt eller månedligt afhængig af leverandør. Hyppig indlæsning anbefales af Danmarks Statistik.

Hvis der opstår fejl ved kald af web-service, formidles fejlen ved hjælp af fejlkoder i Log eller fra systemet. Det er leverandørernes ansvar at holde øje hermed.

1.2.1. Web kald: ”HentDataService”

Hvis man ønsker at anvende Generics i indberetningen til Stofmisbrugsdatabasen (SMDB), skal man bruge samme links som i nedenstående liste, men dog erstatte v1 med v0.

Endpoint prod:

<https://smdbws.dst.dk/smdbwebservice/api/external/v1/securehentdata.svc>

Endpoint PreProd:

<https://smdbpreprodws.dst.dk/smdbwebservice/api/external/v1/securehentdata.svc>

Servicekontrakt (WSDL):

<https://smdbpreprodws.dst.dk/smdbwebservice/api/external/v1/securehentdata.svc?singlewsdl>

SOAP Actions:

<http://smdb.dst.dk/api/external/v1/ISecureHentData/HentAlleTilbud>

<http://smdb.dst.dk/api/external/v1/ISecureHentData/HentAnmodninger>

<http://smdb.dst.dk/api/external/v1/ISecureHentData/HentAsiForMyndighed> (for forløb før 1. juli 2019)

<http://smdb.dst.dk/api/external/v1/ISecureHentData/HentAsiForTilbud> (for forløb før 1. juli 2019)

<http://smdb.dst.dk/api/external/v1/ISecureHentData/HentIndskrivninger>

<http://smdb.dst.dk/api/external/v1/ISecureHentData/HentIvaerksaettelser>

<http://smdb.dst.dk/api/external/v1/ISecureHentData/HentKvalHep>
<http://smdb.dst.dk/api/external/v1/ISecureHentData/HentLandeliste>
<http://smdb.dst.dk/api/external/v1/ISecureHentData/HentTilbudstilknytninger>
<http://smdb.dst.dk/api/external/v1/ISecureHentData/HentYdelser>
<http://smdb.dst.dk/api/external/v1/ISecureHentData/HentYdelsespakker>

1.2.2. Web kald: "IndsaetDataService"

Hvis man ønsker at anvende Generics i indberetningen til Stofmisbrugsdatabasen (SMDB), skal man bruge samme links som i nedenstående liste, men dog erstatte v1 med v0.

Endpoint Prod:

<https://smdbws.dst.dk/smdbwebservice/api/external/v1/secureindsaetdata.svc>

Endpoint PreProd:

<https://smdbpreprodws.dst.dk/smdbwebservice/api/external/v1/secureindsaetdata.svc>

Servicekontrakt (WSDL):

<https://smdbpreprodws.dst.dk/smdbwebservice/api/external/v1/secureindsaetdata.svc?singlewsdl>

SOAP Actions:

<http://smdb.dst.dk/api/external/v1/ISecureIndsaetData/AfslutBehandling>
<http://smdb.dst.dk/api/external/v1/ISecureIndsaetData/AfslutIndskrivning>
<http://smdb.dst.dk/api/external/v1/ISecureIndsaetData/IndsaetAnmodning>
<http://smdb.dst.dk/api/external/v1/ISecureIndsaetData/IndsaetAsi> (for forløb før 1. juli 2019)
<http://smdb.dst.dk/api/external/v1/ISecureIndsaetData/IndsaetIndskrivning>
<http://smdb.dst.dk/api/external/v1/ISecureIndsaetData/IndsaetIvaerksaettelse>
<http://smdb.dst.dk/api/external/v1/ISecureIndsaetData/IndsaetKvalHep>
<http://smdb.dst.dk/api/external/v1/ISecureIndsaetData/IndsaetTilbudstilknytning>
<http://smdb.dst.dk/api/external/v1/ISecureIndsaetData/IndsaetYdelse>

1.2.3. Vedr. TokenTestService

Hvis man ønsker at anvende Generics i indberetningen til Stofmisbrugsdatabasen (SMDB), skal man bruge samme links som i nedenstående liste, men dog erstatte v1 med v0.

Endpoint Prod:

<https://smdbws.dst.dk/smdbwebservice/api/external/v1/securetokentest.svc>

Endpoint PreProd:

<https://smdbpreprodws.dst.dk/smdbwebservice/api/external/v1/securetokentest.svc>

Servicekontrakt (WSDL):

<https://smdbpreprodws.dst.dk/smdbwebservice/api/external/v1/securetokentest.svc?singlewsdl>

SOAP Actions:

<http://smdb.dst.dk/api/external/v1/ISecureTokenTest/Echo>

<http://smdb.dst.dk/api/external/v1/ISecureTokenTest/Throw>

<http://smdb.dst.dk/api/external/v1/ISecureTokenTest/WhoAmI>

2. Overordnede elementer

Nedenstående skema viser de overordnede elementer i dataleverancen.

Elementnavn	Beskrivelse
Indberetning	Kommunale myndigheder og behandlingstilbud indberetter eller opdaterer oplysninger om personer med stofmisbrug i behandling.
Indberetningsfrekvens	Straks, dagligt, ugentligt eller månedligt
Frist	Senest den 15. i efterfølgende måned

Enheder	Personniveau CPR-nummer Kommune eller tilbuds CVR-nummer
Format for indsendte data	XML SOAP
Sletning/redigering	Kan foretages i indberetningskemaer (elektronisk) i webløsningen. Ved system-til-system kan indberettes og redigeres, men ikke slettes.
Testmuligheder	Ved ændringer (eksempelvis leverandørskifte) kan testes i testmiljø (preprod) stillet til rådighed af Danmarks Statistik.
Oplysningsside	På oplysningssiden www.dst.dk/smdb forefindes indberetningsvejledning, information om lovgivning, teknisk information til fagsystemleverandører mm. Desuden er der en ”start indberetning” knap med link til manuel indberetning.
Statistikens hjemmeside	Emneside www.dst.dk/da/Statistik/emner/levevilkaar/sociale-forhold/stofmisbrug

3. Data

Indberetninger om behandling af stofmisbrug efter § 101 i lov om social service og efter sundhedslovens § 142 indberettes løbende i teknisk fastsat (men ikke i alle tilfælde bindende) rækkefølge.

For hver anmodning om behandling kan følgende indberetnings-flow med fordel følges, uanset om SMDB-applikationen eller klientsystemleverandørernes fagsystem anvendes.

Flowdiagram SMDB pr. 1. juli 2019

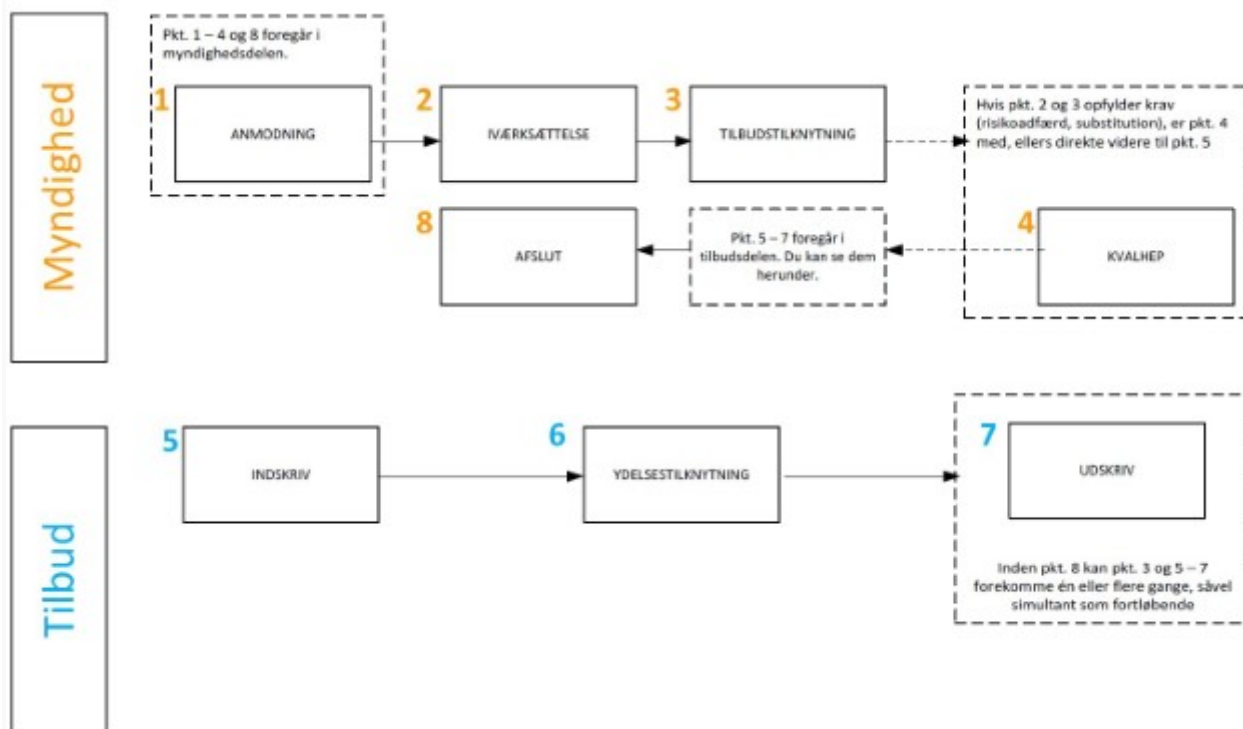

Myndighedsindberetning er angivet i den øverste del af flowdiagram, mens tilbudsindberetning er angivet i den nederste del af flowdiagram.

For hver enkelt hændelse skal følgende elementer indberettes:

1. Anmodning om behandling (myndighedsindberetning)
2. Iværksættelse af behandling (myndighedsindberetning)
3. Tilbudstilknytning(er) (myndighedsindberetning)
4. Kvalhep/HepC når medicinsk behandling og/eller risikoadfærd (myndighedsindberetning)
5. Indskrivning af borger i tilbud (tilbudsindberetning)
6. Ydelse(r) til borgeren (tilbudsindberetning)
7. Udskrivning af borgeren fra tilbud (tilbudsindberetning)
8. Afslutning af behandlingen (myndighedsindberetning)

En myndighed kan lave flere tilbudstilknytninger (dog begrænsning vedr. døgn- og substitution) (step 3). Hvis en tilbudstilknytning udelukkende er substitutionsbehandling, så er det ikke et krav, at der for denne behandling indberettes en tilbudsdel (step 5-7 i flowdiagram) i SMDB.

Elementerne for den socialfaglige del er beskrevet i denne bekendtgørelses § 24 (myndighed) og § 25 (tilbud), og de indgår sammen med den sundhedsfaglige del i de følgende afsnit 3.1, 3.2 og 3.3.

Dataelementer gælder for forløb, som startede fra 1. juli 2019, se også afsnit 6.2.

I de følgende afsnit med dataelementer angiver sidste kolonne de faktiske kodeværdier.

3.1 Dataelementer for VBGS og SIB

VBGS og SIB	Variabelnavn	Datatype	Valgmuligheder	Værdier
CPR-NR. 6-ANM	BorgerCprNummer	string	Valideres mod CPR	Validt CPR
Borger 7-ANM	PersonNavn	string	Automatisk	Max. 250 karakterer
Borgerens opholdskommune 8-ANM	KommuneKode	integer	Automatisk	3 cifre
Køn 1-ANM	PersonKoenKode	integer	1) Mand 2) Kvinde	01 00
Anmodningsdato 2-ANM	BehandlingAnmodningDato	datetime	Alle datoer mindre eller lig med dags dato	Datoer i fortid til og med dags dato
Tidligere stofmisbrugsbehandling 3-ANM	BehandlingTidligereKode	string	1) Ja 2) Nej 3) Uoplyst	01 02 99
Gravid 4-ANM (Vises kun hvis kvinde)	PersonGravidKode	string	1) Ja <i>klæklæø</i> 2) Nej 3) Uoplyst	01 02 99
Psykisk funktionsnedsættelse 5-ANM	PersonPsykiskFunktionsnedsættelseKode	string	1) Ja 2) Nej 3) Uoplyst	01 02 99
Ønsker borger at tage imod tilbuddet om lægesamtale 24-IVÆR	OenskerBorgerTilbudLaegesamtaleKode	string	1) Ja 2) Nej 3) Tilbud ikke givet	01 02 03
Er lægesamtale afholdt 25-IVÆR	LaegesamtaleAfholdtIndikator	boolean	True/False	CheckBox

Dato hvor lægesamtale blev afholdt 26-IVÆR	LaegesamtaleAfholdtDato	datetime	Alle datoer fra Behandling Anmodning Dato til og med dags dato	Datoer i fortid til og med dags dato
Årsag til at tidsfrist for lægesamtale er overskredet 29-IVÆR	LaegesamtaleIkkeAfholdtAarsagTidsfristOverskredetKode (Vises hvis tidsfrist er overskredet)	string	1) Manglende lægeressource hos myndighed 2) Manglende lægeressource hos anvist tilbud 3) Borgeren forhindret i fremmøde 4) Borgeren udeblevet 6) Anden (tekstfelt vises)	01 02 03 04 06
Beskriv årsagen til at tidsfrist for lægesamtale er overskredet 30-IVÆR	LaegesamtaleIkkeAfholdtAarsagTidsfristOverskredetTekst	string	(Vises ved svar 6) ovenfor)	Max. 250 karakterer
Dato for iværksat behandling 1-IVÆR	IvaerksatBehandlingDato	datetime	Alle datoer fra Behandling AnmodningDato til og med dags dato	Datoer i fortid til og med dags dato
Dage siden anmodning 2-IVÆR	IvaerksatBehandlingDageSidenAnmodningKvantitet	integer (read only)	Automatisk udregnet fra BehandlingAnmodningDato (2-ANM) og IvaerksatBehandlingDato (1-IVÆR)	
Alder ved iværksat behandling 3-IVÆR	PersonIvaerksatBehandlingAlderKvantitet	integer	Automatisk udregnet fra CPR og IvaerksatBehandlingDato	
Årsag til overskridelse af behandlingsgaranti 4-IVÆR	BehandlingGarantiOverskredetAarsagKode (Vises hvis antal dage i 2-IVÆR > 14)	string	1) Mangel på ledig plads 2) Manglende personalemæssig kapacitet pga. ferie, sygdom el.lign. 3) Borger melder afbud	01 02 08

			4) Borger udeblevet 5) Borger ønsker tid, der ligger efter behandlingsgarantien 6) Frit valg (<i>Vises kun hvis alder >18 år</i>) 7) Manglende samtykkeerklæring fra den unge eller den unges forældre har forsinket indskrivning (<i>Vises kun hvis alder <18</i>) 8) Anden (<i>tekstfelt vises</i>)	04 09 05 06 07
Uddyb Anden årsag til overskridelse af behandlingsgaranti 5-IVÆR	BehandlingGarantiOverskredetAarsagTekst	string	(<i>Vises ved svar 8 ovenfor</i>)	Max. 250 karakterer
Screeningsværktøj AnvendtIværksaetKode 42-IVÆR	ScreeningsværktøjAnvendtIværksaetKode	string	1) ASI 2) UngMAP 3) VoksenMAP 4) MATE 5) Andet (<i>tekstfelt vises</i>)	01 02 03 04 05
Uddyb Andet screeningsværktøj 43-IVÆR	ScreeningsværktøjAnvendtIværksaetTekst	string	(<i>Vises ved svar 5 ovenfor</i>)	Max. 250 karakterer
Behandlingsformål 6-IVÆR	BehandlingFormaalKode	string	1) Ophør 2) Reduktion 3)Tilbagefaldsforebyggelse (stabilisering) af tilstand opnået gennem anden stofmisbrugsbehandling f.eks. døgnbehandling 4) Stabilisering, undgå negativ udvikling af nuværende stofmisbrug	01 02 04 05
Henvendelse på opfordring af 31-IVÆR	HenvisningPaaOpfordringAfKode	string	1) Selvhenvender (borgeren har på eget initiativ valgt at gå i behandling) 2) Skadestue/hospital 3) Psykiatrisk hospital 4) Praktiserende læge 5) Kriminalforsorgen	01 02 03 04 05

			6) Domstol/prøveløsladelse/politi	06
			7) Alkoholbehandlingshjem	07
			8) Stofmisbrugstilbud	08
			9) Familieambulatorium	09
			10) Krisecenter	10
			11) Familie	11
			12) Venner	12
			13) Arbejdsgiver	13
			14) Skole/uddannelsessted	14
			15) § 110 boform	15
			16) Anden kommunal forvaltning, f.eks. jobcentret	16
			17) Andet	17
			18) Uoplyst	99
Hovedindtægtskilde 7-IVÆR	PersonHovedindtaegtskildeKode	string	1) Lønindkomst – fastansættelse	01
			2) Lønindkomst – løsarbejde (kortvarige ansættelser)	13
			3) SU	02
			4) Arbejdsløshedsdagpenge	03
			5) Aktivering/løntilskud	04
			6) Sygedagpenge	05
			7) Kontanthjælp	06
			8) Revalideringsydelse	07
			9) Pension/førtids-pension	08
			10) Fra familie, venner o.lign.	09
			11) Illegale aktiviteter	10
			12) Prostitution	11
			13) Andet	12
			14) Uoplyst	99
Aktuel samlivssituation 8-IVÆR	PersonSamlivssituationKode	string	1) Alene	01
			2) Med familie (forældre, plejeforældre, bedsteforældre, store søskende etc.)	03
			3) Alene med barn	04

			4) Med venner eller andre personer (ingen familierelation) 5) Med partner med børn 6) Med partner uden børn 7) Andet 8) Uoplyst	05 06 07 08 99
Aktuel boligsituation 9-IVÆR	PersonBoligsituationKode	heltal	1) Selvstændig bolig 2) Lejet værelse 3) Familie/venner 4) Institutionsophold anden institution 5) Støttebolig/fællesskab 6) Familiepleje 7) Efterskole/højskole 8) Herberg/pensionat 9) Fængsel 10) Gaden/ingen bolig 11) Borger vil ikke oplyse 12) Andet	01 02 03 08 04 05 10 06 07 09 99 98
Statsborgerskab 10-IVÆR	PersonStatsborgerskabKode	string	1) Valgt land, fra drop down med alle landekoder fra CPR-registeret 2) Uoplyst	Gyldig 4-cifret landekode, jf. CPR 99
Anden etnisk herkomst 11-IVÆR	PersonImmigrantKode	string	1) Nej 2) Indvandrer 3) Flygtning 4) Efterkommer 5) Uoplyst	01 02 03 04 99
Grundskoleuddannelse 12-IVÆR	PersonGrundskoleuddannelseKode	string	1) Går i skole 2) 7 eller færre års skolegang 3) 8-9 års skolegang 4) 10-11 års skolegang 5) Andet 6) Uoplyst	01 02 03 04 06 99
Ungdomsuddannelse 13-IVÆR	PersonUngdomsuddannelseKode	string	1) Erhvervsuddannelse (f.eks. lærling, HG, EFG) 2) Gymnasial uddannelse (STX, HHX, HTX, HF) 3) Anden uddannelse 4) Ingen ud over grundskole 5) Uoplyst	04 05 06 01 99

Videregående uddannelse 14-IVÆR	PersonVideregaaendeUddannelseKode	string	1) Kort videregående uddannelse 2) Mellemlang videregående uddannelse 3) Lang videregående uddannelse 4) Anden uddannelse 5) Ingen ud over grundskole 6) Uoplyst	06 07 08 05 01 99
Antal børn under 18 år, der er kontakt til 15-IVÆR	PersonBoernMedKontaktKvantitet	integer	0 og derover eller	0
Vil ikke oplyse (<i>antal børn under 18 år, der er kontakt til</i>) 15-IVÆR	PersonBoernMedKontaktKvantitetVilIkkeOplyseIndikator	boolean	On eller blank	
Antal børn under 18 år, der er anbragt uden for hjemmet 16-IVÆR	PersonBoernAnbragtUdenforHjemmetKvantitet	heltal	0 og derover eller	0-99
Vil ikke oplyse (antal børn under 18 år, der er anbragt uden for hjemmet) 16-IVÆR	PersonBoernAnbragtUdenforHjemmetKvantitetVilIkkeOplyseIndikator	boolean	On eller blank	-
Stoffri den seneste måned? 17-IVÆR	PersonStoffriSenesteMaanedIndikator	boolean	True/False	
Metadon (ordineret): Indtaget antal dage 18-IVÆR	OrdineretMetadonDageIndtagetSenesteMaaned Kvantitet	integer	0-30	0-30
Metadon (ordineret): Alder ved førstegangsbrug 18-IVÆR	OrdineretMetadonFoersteBrugAlder Kvantitet	Integer	0-99	0-99
Metadon (ordineret): Alder uoplyst 18-IVÆR	OrdineretMetadonFoersteBrugAlderVilIkkeOplyseIndikator	boolean	On eller blank	
Metadon (ordineret): Indtagelseshyppighed 18-IVÆR	OrdineretMetadonIndtagelseshyppighed Kode	String	1) < 1 pr. uge 2) 2-3 pr. uge 3) 4-6 pr. uge 4) Dagligt 5) Uoplyst	01 02 04 03 99

Metadon (ordineret): Typisk indtagelsesmåde 18-IVÆR	OrdineretMetadonTypiskIndtagelsesmaadeKode	String	1) Injektion 3) Spiser/drikker 5) Uoplyst	01 03 99
Metadon (illegal): Indtaget antal dage 18-IVÆR	IllegalMetadonDageIndtagetSenesteMaanedKvantitet	Integer	0-30	0-30
Metadon (illegal): Alder ved førstegangsbrug 18-IVÆR	IllegalMetadonFoersteBrugAlderKvantitet	Integer	0-99	0-99
Metadon (illegal): Alder uoplyst 18-IVÆR	IllegalMetadonFoersteBrugAlderVillkkeOplyseIndikator	boolean	On eller blank	
Metadon (illegal): Indtagelseshyppighed 18-IVÆR	IllegalMetadonIndtagelseshyppighedKode	String	1) < 1 pr. uge 2) 2-3 pr. uge 3) 4-6 pr. uge 4) Dagligt 5) Uoplyst	01 02 04 03 99
Metadon (illegal): Typisk indtagelsesmåde 18-IVÆR	IllegalMetadonTypiskIndtagelsesmaadeKode	String	1) Injektion 2) Rygning 3) Spiser/drikker 4) Sniffer 5) Uoplyst	01 02 03 04 99
Heroin (ordineret): Indtaget antal dage 18-IVÆR	OrdineretHeroinDageIndtagetSenesteMaanedKvantitet	Integer	0-30	0-30
Heroin (ordineret): Alder ved førstegangsbrug 18-IVÆR	OrdineretHeroinFoersteBrugAlderKvantitet	integer	0-99	0-99
Heroin (ordineret): Alder uoplyst 18-IVÆR	OrdineretHeroinFoersteBrugAlderVillkkeOplyseIndikator	boolean	On eller blank	
Heroin (ordineret): Indtagelseshyppighed 18-IVÆR	OrdineretHeroinIndtagelseshyppighedKode	String	1) < 1 pr. uge 2) 2-3 pr. uge 3) 4-6 pr. uge 4) Dagligt 5) Uoplyst	01 02 04 03 99
Heroin (ordineret): Typisk indtagelsesmåde 18-IVÆR	OrdineretHeroinTypiskIndtagelsesmaadeKode	String	1) Injektion 3) Spiser/drikker 5) Uoplyst	01 03 99
Heroin (illegal): Indtaget antal dage 18-IVÆR	IllegalHeroinDageIndtagetSenesteMaanedKvantitet	Integer	0-30	0-30

Heroin (illegal): Alder ved førstegangsb 18-IVÆR	IllegalHeroinFoersteBr ugAlderKvantitet	Integer	0-99	0-99
Heroin (illegal): Alder uoplyst 18-IVÆR	IllegalHeroinFoersteBr ugAlderVillkke OplyseIndikator	boolean	On eller blank	
Heroin (illegal): Indtagelseshyppighed 18-IVÆR	IllegalHeroinIndtagels eshyppighedKode	String	1) < 1 pr. uge 2) 2-3 pr. uge 3) 4-6 pr. uge 4) Dagligt 5) Uoplyst	01 02 04 03 99
Heroin (illegal): Typisk indtagelsesmåde 18-IVÆR	IllegalHeroinTypiskIn dtagelsesmaadeKode	String	1) Injektion 2) Rygning 3) Spiser/drikker 4) Sniffer 5) Uoplyst	01 02 03 04 99
Andre opiat Indtaget antal dage 18-IVÆR	AndreOpiaterDageIndt agetSenesteMaaned Kvantitet	Integer	0-30	0-30
Andre opiat Alder ved førstegangsb 18-IVÆR	AndreOpiaterFoersteB rugAlderKvantitet	Integer	0-99	0-99
Andre opiat Alder uoplyst 18-IVÆR	AndreOpiaterFoersteB rugAlderVillkke OplyseIndikator	boolean	On eller blank	
Andre opiat Indtagelseshyppighed 18-IVÆR	AndreOpiaterIndtagels eshyppighedKode	String	1) < 1 pr. uge 2) 2-3 pr. uge 3) 4-6 pr. uge 4) Dagligt 5) Uoplyst	01 02 04 03 99
Andre opiat Typisk indtagelsesmåde 18-IVÆR	AndreOpiaterTypiskIn dtagelsesmaadeKode	String	1) Injektion 2) Rygning 3) Spiser/drikker 4) Sniffer 5) Uoplyst	01 02 04 03 99
Buprenorfin (ordineret): Indtaget antal dage 18-IVÆR	OrdineretBuprenorphi nDageIndtaget SenesteMaanedKvantit et	Integer	0-30	0-30
Buprenorfin (ordineret): Alder ved førstegangsb 18-IVÆR	OrdineretBuprenorphi nFoersteBrugAlderKv antitet	Integer	0-99	0-99
Buprenorfin (ordineret): Alder uoplyst	OrdineretBuprenorphi nFoersteBrugAlder	boolean	On eller blank	

18-IVÆR	VilIkkeOplyseIndikator			
Buprenorfin (ordineret): Indtagelseshyppighed 18-IVÆR	OrdineretBuprenorfinIndtagelseshyppighedKode	String	1) < 1 pr. uge 2) 2-3 pr. uge 3) 4-6 pr. uge 4) Dagligt 5) Uoplyst	01 02 04 03 99
Buprenorfin (ordineret): Typisk indtagelsesmåde 18-IVÆR	OrdineretBuprenorfinTypiskIndtagelsesmaadeKode	String	1) Injektion 3) Spiser/drikker 5) Uoplyst	01 03 99
Buprenorfin (illegal): Indtaget antal dage 18-IVÆR	IllegalBuprenorfinDageIndtagetSenesteMaanedKvantitet	Integer	0-30	0-30
Buprenorfin (illegal): Alder ved førstegangsb brug 18-IVÆR	IllegalBuprenorfinFoersteBrugAlderKvantitet	Integer	0-99	0-99
Buprenorfin (illegal): Alder uoplyst 18-IVÆR	IllegalBuprenorfinFoersteBrugAlderVilIkkeOplyseIndikator	boolean	On eller blank	
Buprenorfin (illegal): Indtagelseshyppighed 18-IVÆR	IllegalBuprenorfinIndtagelseshyppighedKode	String	1) < 1 pr. uge 2) 2-3 pr. uge 3) 4-6 pr. uge 4) Dagligt 5) Uoplyst	01 02 04 03 99
Buprenorfin (illegal): Typisk indtagelsesmåde 18-IVÆR	IllegalBuprenorfinTypiskIndtagelsesmaadeKode	String	1) Injektion 2) Rygning 3) Spiser/drikker 4) Sniffer 5) Uoplyst	01 02 03 04 99
Benzodiazepiner (ordineret): Indtaget antal dage 18-IVÆR	OrdineretBenzodiazepinerDageIndtagetSenesteMaanedKvantitet	Integer	0-30	0-30
Benzodiazepiner (ordineret): Alder ved førstegangsb brug 18-IVÆR	OrdineretBenzodiazepinerFoersteBrugAlderKvantitet	Integer	0-99	0-99
Benzodiazepiner (ordineret): Alder uoplyst 18-IVÆR	OrdineretBenzodiazepinerFoersteBrugAlderVilIkkeOplyseIndikator	boolean	On eller blank	

Benzodiazepiner (ordineret): Indtagelseshyppighed 18-IVÆR	OrdineretBenzodiazepinerIndtagelseshyppighedKode	String	1) < 1 pr. uge 2) 2-3 pr. uge 3) 4-6 pr. uge 4) Dagligt 5) Uoplyst	01 02 04 03 99
Benzodiazepiner (ordineret): Typisk indtagelsesmåde 18-IVÆR	OrdineretBenzodiazepinerTypiskIndtagelsesmaadeKode	String	1) Injektion 2) Rygning 3) Spiser/drikker 4) Sniffer 5) Uoplyst	01 02 03 04 99
Benzodiazepiner (illegal): Indtaget antal dage 18-IVÆR	IllegalBenzodiazepinerDageIndtagetSenesteMaanedKvantitet	integer	0-30	0-30
Benzodiazepiner (illegal): Alder ved førstegangsbrug 18-IVÆR	IllegalBenzodiazepinerFoersteBrugAlderKvantitet	integer	0-99	0-99
Benzodiazepiner (illegal): Alder uoplyst 18-IVÆR	IllegalBenzodiazepinerFoersteBrugAlderVilIkkeOplyseIndikator	boolean	On eller blank	
Benzodiazepiner (illegal): Indtagelseshyppighed 18-IVÆR	IllegalBenzodiazepinerIndtagelseshyppighedKode	String	1) < 1 pr. uge 2) 2-3 pr. uge 3) 4-6 pr. uge 4) Dagligt 5) Uoplyst	01 02 04 03 99
Benzodiazepiner (illegal): Typisk indtagelsesmåde 18-IVÆR	IllegalBenzodiazepinerTypiskIndtagelsesmaadeKode	String	1) Injektion 2) Rygning 3) Spiser/drikker 4) Sniffer 5) Uoplyst	01 02 03 04 99
Amfetamin: Indtaget antal dage 18-IVÆR	AmfetaminerDageIndtagetSenesteMaanedKvantitet	integer	0-30	0-30
Amfetamin: Alder ved førstegangsbrug 18-IVÆR	AmfetaminerFoersteBrugAlderKvantitet	integer	0-99	0-99
Amfetamin: Alder uoplyst 18-IVÆR	AmfetaminerFoersteBrugAlderVilIkkeOplyseIndikator	boolean	On eller blank	
Amfetamin: Indtagelseshyppighed 18-IVÆR	AmfetaminerIndtagelseshyppighedKode	String	1) < 1 pr. uge 2) 2-3 pr. uge 3) 4-6 pr. uge 4) Dagligt 5) Uoplyst	01 02 04 03 99

Amfetamin: Indtagelsesmåde 18-IVÆR	AmfetaminerTypiskIndtagelsesmaadeKode	String	1) Injektion 2) Rygning 3) Spiser/drikker 4) Sniffer 5) Uoplyst	01 02 03 04 99
Kokain: Indtaget antal dage 18-IVÆR	KokainDageIndtagetSenesteMaanedKvantitet	integer	0-30	0-30
Kokain: Alder ved førstegangsbrug 18-IVÆR	KokainFoersteBrugAlderKvantitet	integer	0 og derover	0-99
Kokain: Alder uoplyst 18-IVÆR	KokainFoersteBrugAlderVilIkkeOplyseIndikator	boolean	On eller blank	
Kokain: Indtagelseshyppighed 18-IVÆR	KokainIndtagelseshyppighedKode	String	1) < 1 pr. uge 2) 2-3 pr. uge 3) 4-6 pr. uge 4) Dagligt 5) Uoplyst	01 02 04 03 99
Kokain: Typisk indtagelsesmåde 18-IVÆR	KokainCrackTypiskIndtagelsesmaadeKode	String	1) Injektion 2) Rygning 3) Spiser/drikker 4) Sniffer 5) Uoplyst	01 02 03 04 99
Ecstasy og lign. : Indtaget antal dage 18-IVÆR	EcstasyDageIndtagetSenesteMaanedKvantitet	integer	0-30	0-30
Ecstasy og lign. : Alder ved førstegangsbrug 18-IVÆR	EcstasyFoersteBrugAlderKvantitet	integer	0-99	0-99
Ecstasy og lign. : Alder uoplyst 18-IVÆR	EcstasyFoersteBrugAlderVilIkkeOplyseIndikator	boolean	On eller blank	
Ecstasy og lign. : Indtagelseshyppighed 18-IVÆR	EcstasyIndtagelseshyppighedKode	String	1) < 1 pr. uge 2) 2-3 pr. uge 3) 4-6 pr. uge 4) Dagligt 5) Uoplyst	01 02 04 03 99
Ecstasy og lign. : Typisk indtagelsesmåde 18-IVÆR	EcstasyTypiskIndtagelsesmaadeKode	String	1) Injektion 2) Rygning 3) Spiser/drikker 5) Uoplyst	01 02 03 99
Hallucinogener: Indtaget antal dage 18-IVÆR	HallucinogenerDageIndtagetSenesteMaanedKvantitet	integer	0-30	0-30

Hallucinogener: Alder ved førstegangsb rug 18-IVÆR	HallucinogenerFoerste BrugAlderKvantitet	integer	0-99	0-99
Hallucinogener: Alder uoplyst 18-IVÆR	HallucinogenerFoerste BrugAlderVillkkeOply seIndikator	boolean	On eller blank	
Hallucinogener: Indtagelseshyppighed 18-IVÆR	HallucinogenerIndtage lshyppighedKode	String	1) < 1 pr. uge 2) 2-3 pr. uge 3) 4-6 pr. uge 4) Dagligt 5) Uoplyst	01 02 04 03 99
Hallucinogener: Typisk indtagelsesmåde 18-IVÆR	HallucinogenerTypiskI ndtagelsesmaade Kode	String	1) Injektion 2) Rygning 3) Spiser/drikker 4) Sniffer 5) Uoplyst	01 02 03 04 99
Hash/cannabis: Indtaget antal dage 18-IVÆR	CannabisDageIndtaget SenesteMaaned Kvantitet	integer	0-30	0-30
Hash/cannabis: Alder ved førstegangsb rug 18-IVÆR	CannabisFoersteBrug AlderKvantitet	integer	0-99	0-99
Hash/cannabis: Alder uoplyst 18-IVÆR	CannabisFoersteBrug AlderVillkkeOplyse Indikator	boolean	On eller blank	
Hash/cannabis: Indtagelseshyppighed 18-IVÆR	CannabisIndtagelseshy ppighedKode	String	1) < 1 pr. uge 2) 2-3 pr. uge 3) 4-6 pr. uge 4) Dagligt 5) Uoplyst	01 02 04 03 99
Hash/cannabis: Typisk indtagelsesmåde 18-IVÆR	CannabisTypiskIndtag elsesmaadeKode	String	2) Rygning 3) Spiser/drikker 5) Uoplyst	02 03 99
Opløsningsmidler (inhalanter): Indtaget antal dage 18-IVÆR	OploesningsmidlerDage IndtagetSenesteMaan edKvantitet	integer	0-30	0-30
Opløsningsmidler (inhalanter): Alder ved førstegangsb rug 18-IVÆR	OploesningsmidlerFoe rsteBrugAlder Kvantitet	integer	0-99	0-99
Opløsningsmidler (inhalanter): Alder uoplyst 18-IVÆR	OploesningsmidlerFoe rsteBrugAlder VillkkeOplyseIndikato r	boolean	On eller blank	

Opløsningsmidler (inhalanter): Indtagelseshyppighed 18-IVÆR	OploesningsmidlerIndtagelseshyppighedKode	String	1) < 1 pr. uge 2) 2-3 pr. uge 3) 4-6 pr. uge 4) Dagligt 5) Uoplyst	01 02 04 03 99
Opløsningsmidler (inhalanter): Typisk indtagelsesmåde 18-IVÆR	OploesningsmidlerTypiskIndtagelsesmaadeKode	String	4) Sniffer 5) Uoplyst	04 99
Andre stoffer: Indtaget antal dage 18-IVÆR	AndreStofferDageIndtagetSenesteMaanedKvantitet	integer	0-30	0-30
Andre stoffer: Alder ved førstegangsbrug 18-IVÆR	AndreStofferFoersteBrugAlderKvantitet	integer	0-99	0-99
Andre stoffer: Alder uoplyst 18-IVÆR	AndreStofferFoersteBrugAlderVillikkeOplyseIndikator	boolean	On <i>eller</i> blank	
Andre stoffer: Indtagelseshyppighed 18-IVÆR	AndreStofferIndtagelseshyppighedKode	String	1) < 1 pr. uge 2) 2-3 pr. uge 3) 4-6 pr. uge 4) Dagligt 5) Uoplyst	01 02 04 03 99
Andre stoffer: Typisk indtagelsesmåde 18-IVÆR	AndreStofferTypiskIndtagelsesmaadeKode	String	1) Injektion 2) Rygning 3) Spiser/drikker 4) Sniffer 5) Uoplyst	01 02 03 04 99
Alkohol: Indtaget antal dage 18-IVÆR	AlkoholDageIndtagetSenesteMaanedKvantitet	integer	0-30	0-30
Alkohol: Alder ved førstegangsbrug 18-IVÆR	AlkoholFoersteBrugAlderKvantitet	integer	0-99	0-99
Alkohol: Alder uoplyst 18-IVÆR	AlkoholFoersteBrugAlderVillikkeOplyseIndikator	boolean	On <i>eller</i> blank	
Alkohol: Indtagelseshyppighed 18-IVÆR	AlkoholIndtagelseshyppighedKode	String	1) < 1 pr. uge 2) 2-3 pr. uge 3) 4-6 pr. uge 4) Dagligt 5) Uoplyst	01 02 04 03 99
Alkohol: Typisk indtagelsesmåde 18-IVÆR	AlkoholTypiskIndtagelsesmaadeKode	String	3) Spiser/drikker 5) Uoplyst	03 99
Kommentar omkring andre stoffer	KommentarOmkringAndreStoffer	string	(Vises hvis der er svaret på Andre stoffer ovenfor)	Max. 250 karakterer

37-IVÆR				
Det er ikke muligt at angive hovedstof 19-IVÆR	PersonHovedstofAngivelseIkkeMuligIndikator	boolean	On eller blank	
Angiv hovedstof 20-IVÆR (Ordinerede stoffer kan ikke angives som hovedstof)	PersonAktueltHovedstofKode	String	(Vises hvis nej til 19-IVÆR er nej til 17-IVÆR) 1) Metadon (illegal) 02 2) Heroin (illegal) 08 3) Andre opiater 07 4) Buprenorphin (illegal) 04 5) Benzodiazopiner (illegal) 06 6) Amfetamin 11 7) Kokain 10 8) Ecstasy og lign. 12 9) Hallucinogener 14 10) Hash/Cannabis 13 11) Opløsningsmidler (inhalater) 15 12) Andre stoffer 16	
Har borgeren nogensinde injiceret eller injicerer borgeren for tiden et stof 32-IVÆR	PersonNogensindeInjiceretEllerInjicererForTidenKode	String	1) Aldrig 01 2) Har injiceret, men ikke de seneste 12 måneder 03 3) Har injiceret i løbet af de seneste 12 måneder, men ikke de seneste 30 dage 04 4) Har injiceret inden for de seneste 30 dage 05 5) Ønsker ikke at svare 06 6) Uoplyst 99	
Har borgeren nogensinde delt værktøj eller deler borgeren værktøj for tiden 33-IVÆR	PersonNogensindeDeltEllerDelerVaerktoejForTidenKode	String	1) Aldrig 01 2) Har delt værktøj, men ikke de seneste 12 måneder 03	

			3) Har delt værktøj i løbet af de seneste 12 måneder, men ikke de seneste 30 dage 4) Har delt værktøj inden for de seneste 30 dage 5) Ønsker ikke at svare 6) Uoplyst	04 05 06 99
Alder ved første injektion 22-IVÆR	PersonFoersteInjektionAlderKode	String	1) < 15 2) 15-19 3) 20-24 4) 25-29 5) 30-34 6) 35-39 7) 40+ 8) Har aldrig injiceret 9) Uoplyst	01 02 03 04 05 06 07 08 99
Er borgeren nogensinde blevet testet for HCV 34-IVÆR	PersonNogensindeTestetHCVKode	String	1) Aldrig 2) Er blevet testet 3) Er blevet testet, men for mere end 12 måneder siden 4) Er blevet testet, inden for de seneste 12 måneder 5) Ønsker ikke at svare 6) Uoplyst	01 02 03 04 05 99
Er borgeren nogensinde blevet testet for HIV? 35-IVÆR	PersonNogensindeTestetHIVKode	String	1) Aldrig 2) Er blevet testet 3) Er blevet testet, men for mere end 12 måneder siden 4) Er blevet testet, inden for de seneste 12 måneder 5) Ønsker ikke at svare 6) Uoplyst	01 02 03 04 05 99
Har borgeren nogensinde været i substitutionsbehandling 36-IVÆR	PersonNogensindeSubstitutionsbehandlingKode	String	1) Har aldrig været i substitutionsbehandling	01

			2) Har været i substitutionsbehandling 3) Uoplyst	02 99
Alder ved første substitutionsbehandling 41-IVÆR	PersonFoersteSubstitutionsbehandlingAlderKvantitet	Integer	0-99	0-99
Vælg et tilbud <Søg efter Tilbud> (Tilbudsnavn) 1-TILB	TilbudId	Integer	Søgning på navn, postnummer eller kommune. Listevisning over muligheder ud fra søgekriterier	Liste (HentAlleTilbud web-service)
Frit Valg 2-TILB	PersonBehandlingFritValgIndikator	boolean	On eller blank	
Tilbudsstartdato 3-TILB	TilbudTilknyttetBehandlingStartDato	datetime	Alle datoer fra IvaerksatBehandlingDato til og med dags dato	Datoer i fortid til og med dags dato
Tilbudsslutdato 4-TILB	TilbudTilknyttetBehandlingSlutDato	datetime	Alle datoer fra TilbudTilknyttetBehandlingStartDato til og med dags dato	Datoer i fortid til og med dags dato
Behandlingsintensitet 7-TILB	BehandlingIntensitetKode	String	1) Ambulant behandlingsintensitet (op til 2 dage om ugen) 2) Dagbehandlingsintensitet (3-5 dage om ugen) 3) Døgnbehandlingsintensitet	01 02 03
Behandlingstype 8-TILB	BehandlingTypeKode	String	1) Metadon 2) Buprenorphin kombineret med naloxon 3) Mono-buprenorphin 4) Heroin 5) Anden substitution med opiater 6) Stoffri behandling 7) Anden (medicinsk) behandling	01 07 08 05 03 04 06
Autorisationskode 9-TILB	AutorisationKodeTekst	String	Lægens autorisationskode. <i>Valid kode hentes fra f.eks. https://stps.dk/da/ds/opslagautreg</i>	Gyldig 5-cifret autorisationskode

Dato for afsluttet behandling 1-AFSL	BehandlingAfsluttetDato	datetime	Dato <i>Identisk med seneste TilbudTilknyttetBehandlingSlutDato</i>	Datoer i fortid til og med dags dato
Status ved afsluttet behandling 2-AFSL	BehandlingAfsluttetStatusKode	String	1) Ophørt 2) Reduceret 3) Stabiliseret 4) Tilbagefald 5) Ikke færdigbehandlet	01 02 03 04 05
Årsag til afsluttet behandling 3-AFSL	BehandlingAfsluttetÅrsagKode	String	1) Borger udeblevet 2) Borger afsluttet mod givent råd 3) Borger død 4) Borger flyttet 5) Borger færdigbehandlet 6) Borger overgået til Kriminalforsorgen 7) Borger udskrevet til andet tilbud 8) Borger udskrevet til hospital 9) Borger bortvist 10) Anden årsag til afsluttet behandling (<i>tekstfelt vises</i>)	03 02 04 05 01 09 06 07 08 10
Uddyb Anden årsag til afsluttet behandling	BehandlingAfsluttetÅrsagTekst	String	(<i>Vises ved svar 10 ovenfor</i>)	Max. 400 karakterer

3.2. Dataelementer for indberetninger fra tilbud

Disse spørgsmål skal ikke besvares, hvis der udelukkende er tale om sundhedsfaglig behandling.

Spørgsmål er fra den 1. juli 2019 identiske for ambulante tilbud og døgntilbud.

Spørgsmål til tilbud	Variabelnavn	Datatype	Valgmuligheder	Værdier
----------------------	--------------	----------	----------------	---------

CPR-Nr. 17-INDS	BorgerCprNummer	string	Valideres mod CPR	Validt CPR
Navn på borger 18-INDS	BorgerNavn	String		Max. 250 karakterer
Borgerens opholdskommune (<i>Myndighed</i>) 19-INDS	IndskrivningMyndighed Kode	Integer		Valid 3- cifret kommunek ode
Indskrivningsdato (<i>hed tidligere Tilbudsstartdato</i>) 1-INDS	IndskrivningDato	datetime	I	Datoer i fortid til og med dags dato
Hvorfra er borgeren kommet i behandling? 4-INDS	IndskrivningHvorfraKo de	String	1) Fængsel 2) Somatisk hospital 3) Psykiatrisk hospital 4) Ambulant afgiftning/afrusning 5) Døgnafgiftning/døgnafrusni ng andetsteds 6) Stoffri døgnbehandling andetsteds/døgnbehandling 7) Gået i form for forberedende behandling 8) Andet/anden institution (<i>tekstfelt vises</i>)	01 02 03 04 05 06 07 08
Uddyb Andet/anden institution, hvorfra borgeren er kommet i behandling 5-INDS	IndskrivningHvorfraTek st	String	(<i>Vises ved svar 8) ovenfor</i>)	Max. 250 karakterer
Er behandlingen alternativ til straf? 8-INDS	BehandlingStrafAlternat ivKode	String	1) Ja 2) Nej 3) Uoplyst	01 02 99
Er borgeren gravid? 9-INDS	PersonGravidKode	String	(<i>Vises hvis kvinde</i>) 1) Ja 2) Nej 3) Uoplyst	01 02 99
Er borgeren i par - eller familiebehandling? 10-INDS	PersonParbehandlingKo de	String	1) Ja 2) Nej 3) Uoplyst	01 02 99

Afgiftes borgeren på tilbudet? 13-INDS	PersonAfgiftesKode	String	1) Ja 2) Nej	01 02
Ydelse Individuel samtale 12-YDEL	ErIndividuelYdelse	boolean	On eller blank	
Ydelse Gruppeforløb 12-YDEL	ErGruppeYdelse	boolean	On eller blank	
Ydelse Familiesamtale 12-YDEL	ErFamilieYdelse	boolean	On eller blank	
Ydelse Parbehandling 12-YDEL	ErParYdelse	boolean	On eller blank	
Ramme for samtalerne 5-YDEL	ConsultationTypeCode	String	1) Uafgrænset 2) Afgrænset	01 02
Planlagt periode 6-YDEL	PlannedPeriodCode	String	(Vises hvis 1) ovenfor) 1) 1 måned 2) 2 måneder 3) 3 måneder 4) 4 måneder 5) 5 måneder 6) 6 måneder eller længere	01 02 03 04 05 06
Intensitet 7-YDEL	IntensityCode	String	1) Døgn 2) Dagbehandling (3-5 gange om ugen) 3) Ambulant 1-2 dage om ugen 4) Ambulant 2 gange om måneden 5) 1 gang om måneden 6) Mindre end 1 gang om måneden	01 02 03 04 05 06
Startdato for ydelse 2-YDEL	YdelseStartDato	datetime	Datoer fra Indskrivningsdato til og med dags dato	Datoer i fortid til og med dags dato
Slutdato for ydelse 4-YDEL	YdelseSlutDato	datetime	Datoer fra Ydelse StartDato til og med dags dato	Datoer i fortid til og med dags dato

Afslutningsårsag ydelse 3-YDEL	YdelseAfsluttetAarsagKode	String	1) Borger afslutter ydelsen som planlagt 2) Borger skifter efter aftale ydelse 3) Borger anbefales at afslutte ydelse 4) Borger udeblevet 5) Borger afsluttet mod givent råd 6) Borger død 7) Borger flyttet 8) Borger færdigbehandlet 9) Borger overgået til Kriminalforsorgen 10) Borger udskrevet til andet tilbud 11) Borger udskrevet til hospital 12) Borger bortvist 13) Anden årsag til afsluttet ydelse(r) (<i>tekstfelt vises</i>)	11 12 13 03 02 04 05 01 09 06 07 08 10
Beskriv anden afslutningsårsag af ydelse 11-YDEL	OtherTerminationReasonDescription	string	(Vises ved 13) ovenfor)	Max 250 karakterer
Udskrivningsdato (hed tidligere Tilbudsslutdato) 3-UDSK	UdskrivningDato	datetime	Samme som seneste YdelseSlutData i forløbet ellers tidligst IndskrivningDato	Datoer i fortid til og med dags dato
Udskrivningsårsag 4-UDSK	UdskrivningAarsagKode	String	1) Borger udeblevet 2) Borger afsluttet mod givent råd 3) Borger død 4) Borger flyttet 5) Borger færdigbehandlet 6) Borger overgår til Kriminalforsorgen 7) Borger udskrevet til andet tilbud 8) Borger udskrevet til hospital 9) Borger bortvist	03 02 04 05 01 09 06 07 08

			10) Anden årsag til udskrivning (<i>uddybes ved valg</i>)	10
Uddyb anden årsag til udskrivning fra tilbud 5-UDSK	UdskrivningAarsagTekst	String	(<i>Vises ved 10) ovenfor</i>)	Max. 250 karakterer
Kontakt til selvhjælpsnetværk efter udskrivning 1-UDSK	PersonSelvhjaelpsnetvaerkKontaktKode	String	1) <i>Ja</i> 2) <i>Nej</i> 3) <i>Uoplyst</i>	01 02 99
Flytter sammen med stoffri/ikke misbrugende partner efter udskrivning 2-UDSK	PersonStoffriPartnerKode	String	1) <i>Ja</i> 2) <i>Nej</i> 3) <i>Uoplyst</i>	01 02 99
Hvilke boligforhold har borgeren ved udskrivningen? 6-UDSK	PersonBoligsituationEfterUdskrivningKode	String	1) Selvstændig bolig 2) Lejet værelse 3) Familie/venner 4) Institutionsophold anden institution 5) Støttebolig/fællesskab 6) Familiepleje 7) Herberg/pensionat 8) Fængsel 9) Gaden/ingen bolig 10) Efterskole/højskole 11) Andet 12) Borgeren vil ikke oplyse	01 02 03 08 04 05 06 07 09 11 10 99
Hvilket forsørgelsesgrundlag har borgeren? 7-UDSK	PersonHovedindtaegtskildeEfterUdskrivningKode	String	1) Lønindkomst-fastansættelse 2) Lønindkomst-løsarbejde (kortvarige ansættelser) 3) SU 4) Arbejdsløshedsdagpenge	01 13 02 03

		5) Aktivering/fået løn med tilskud	04
		6) Sygedagpenge	05
		7) Kontanthjælp	06
		8) Revalideringsydelse	07
		9) Førtidspension/pension	08
		10) Fra familie, venner o.lign.	09
		11) Illegale aktiviteter	10
		12) Prostitution	11
		13) Andet	12
		14) Uoplyst	99

3.3. Dataelementer for indberetning af KvalHep

Spørgsmål myndighed	Variabelnavn	Datatype	Valgmuligheder	Værdier
Er der udført lægelig vurdering af både fysisk og psykisk helbred inden for 4 uger efter indskrivning i substitutionsbehandling? 1-KVAL	BehandlingVurderetPsykiskEfterIndskrivningKode	heltal	1) Ja 2) Nej 3) Uoplyst	01 02 99
Er der udfærdiget og journaliseret lægelig behandlingsplan for misbrugsproblematik og evt. forekomst af fysiske eller psykiske misbrugsrelaterede helbredsproblemer? 2-KVAL	BehandlingBehandlingsplanJournaliseretKode	heltal	1) Ja 2) Nej 3) Uoplyst	01 02 99
Har misbrugsbehandlingsstedet læge sikret sig, at der er iværksat behandling for psykisk lidelse? 3-KVAL	BehandlingPsykiskLidelseIværksatKode	heltal	1) Ja 2) Nej 3) Nej, ingen indikation 4) Uoplyst	01 02 03 99
Har misbrugsbehandlingsstedets	BehandlingForetagetPsykiatriHenvisningKode	heltal	1) Ja	01

<p>læge henvist til speciallæge i psykiatri? 4-KVAL</p>			<p>2) Nej 02 3) Nej, ingen indikation 03 4) Uoplyst 99</p>
<p>Har misbrugsbehandlingsstedets læge iværksat behandling med buprenorfin? 5-KVAL</p>	<p>BehandlingBuprenorfinIværksatKode</p>	heltal	<p>1) Ja 01 2) Nej, er i forvejen i behandling m. buprenorfin 04 3) Nej, er i behandl. med metadon og ønsker ikke at skifte/ikke relevant at skifte 05 4) Nej, er ikke lykkedes/ patienten ønsker ikke buprenorfin 06 5) Uoplyst 99</p>
<p>Har misbrugsbehandlingsstedets læge sikret sig, at der er udført EKG ved behandling med metadon-doser på 100 mg og derover? 6-KVAL</p>	<p>BehandlingEKGudføertKode</p>	heltal	<p>1) Ja 01 2) Nej 02 3) Nej, ingen indikation 03 4) Uoplyst 99</p>
<p>Har misbrugsbehandlingsstedets læge iværksat behandling med benzodiazepiner > 4 ugers varighed inden for de sidste 12 måneder efter indskrivning? 7-KVAL</p>	<p>BehandlingBenzodiazepinerIværksatKode</p>	heltal	<p>1) Ja 01 2) Nej, men patienten er sat i 03</p>

			langtidsbehandling af egen læge	
			3) Nej, ingen indikation	04
			4) Uoplyst	99
Har misbrugsbehandlingsstedets læge iværksat behandling for alkoholmisbrug inden for de sidste 12 måneder efter indskrivning? 8-KVAL	BehandlingAlkoholIvæ rksatKode	heltal	1) Ja	01
			2) Nej	02
			3) Nej, ingen indikation	03
			4) Uoplyst	99
Har misbrugsbehandlingsstedets læge givet rådgivning til fertil kvinde om antikonception? 9-KVAL	BehandlingModtagetAn tikonceptionRaadgivetK ode	heltal	<i>(Vises kun hvis kvinde)</i>	
			1) Ja	01
			2) Nej	02
			3) Nej, ingen indikation	03
			4) Uoplyst	99
Har misbrugsbehandlingsstedets læge iværksat antikonceptionsbehandling til fertil kvinde? 10-KVAL	BehandlingAntikoncepti onIværsatKode	heltal	<i>(Vises kun hvis kvinde)</i>	
			1) Ja	01
			2) Nej	02
			3) Nej, ingen indikation	03
			4) Uoplyst	99
Har misbrugsbehandlingsstedets læge givet mundtlig rådgivning om smitteveje for virussygdomme? 11-HEPC	BehandlingVirusSmitte vejeRaadgivetKode	heltal	1) Ja	01
			2) Nej	02
			3) Uoplyst	99
Har misbrugsbehandlingsstedets læge sikret sig, at der er	BehandlingSerologiskH epatitisAudredning TilbudtKode	heltal	1) Ja, test er udført	04

tilbudt serologisk udredning for hepatitis A? 12A-HEPC			2) Ja, men vil ikke testes/ er ikke lykkedes/prøver ikke taget 3) Nej 4) Nej, ingen indikation 5) Uoplyst	03 02 05 99
Har eller har patienten haft hepatitis A? (IgM pos/IgG neg eller IgM neg/IgG pos) 12B-HEPC	PersonHepatitisAnogensindeKode	String	1) Ja 2) Nej 3) Uoplyst	01 02 99
Har misbrugsbehandlingsstedets læge sikret sig, at der er tilbudt serologisk udredning for hepatitis B? 13A-HEPC	BehandlingSerologiskHepatitisBudredningTilbudtKode	String	1) Ja, test er udført 2) Ja, men vil ikke testes/ er ikke lykkedes/prøver ikke taget 3) Nej 4) Nej, ingen indikation 5) Uoplyst	04 03 02 05 99
Har eller har patienten haft hepatitis B? (Anti-HBs neg + HBsAg pos eller anti-HBs pos) 13B-HEPC	PersonHepatitisBnogensindeKode	String	1) Ja 2) Nej 3) Uoplyst	01 02 99
Har misbrugsbehandlingsstedets læge sikret sig, at der er tilbudt serologisk udredning for hepatitis C? 14A-HEPC	BehandlingSerologiskHepatitisCudredningTilbudtKode	String	1) Ja, test er udført 2) Ja, men vil ikke testes/ er ikke lykkedes/prøver ikke taget	04 03

			3) Nej 4) Nej, ingen indikation 5) Uoplyst	02 05 99
Har eller har patienten haft hepatitis C? (Anti-HCV pos og/eller HCV-RNA pos) 14B-HEPC	PersonHepatitisCnogensindeKode	String	1) Ja 2) Nej 3) Uoplyst	01 02 99
Har misbrugsbehandlingsstedets læge sikret sig, at der er henvist til yderligere udredning for HCV på specialafdeling? 15A-HEPC	BehandlingYderligereUdredningHenvistKode	String	1) Ja, test er udført 2) Nej 3) Nej, patienten ønsker ikke 4) Nej, ingen indikation 5) Uoplyst	01 02 04 03 99
Er patienten påbegyndt forløb på specialafdeling mhp antiviral behandling for HCV? 15B-HEPC	BehandlingAntiviralIværksatKode	String	1) Ja 2) Nej 3) Nej, efter vurdering fra specialafdeling ikke fundet compliant 4) Nej, patienten ønsker ikke 5) Nej, ingen indikation 6) Uoplyst	04 05 01 02 03 99
Har misbrugsbehandlingsstedets læge sikret sig, at patienten er vaccineret mod hepatitis A? 16-HEPC	BehandlingHepatitisAvaccinationKode	String	1) Ja, påbegyndt/videreført 2) Ja, gennemført hele serien	06 07

			3) Ja, patienten er henvist til andet sted mhp. vaccination	08
			4) Nej	09
			5) Nej, patienten er immun	10
			6) Uoplyst	99
Har misbrugsbehandlingsstedets læge sikret sig, at patienten er vaccineret mod hepatitis B? 17-HEPC	BehandlingHepatitisBvaccinationKode	String	1) Ja, påbegyndt/videreført	05
			2) Ja, gennemført hele serien	06
			3) Ja, patienten er henvist til andet sted med henblik på vaccination	07
			4) Nej	08
			5) Nej, patienten er immun	09
			6) Uoplyst	99
Har misbrugsbehandlingsstedets læge sikret sig, at der er tilbudt serologisk udredning for HIV? 18-HEPC	BehandlingHIVudredningTilbudtKode	String	1) Ja, test er udført og resultat positivt	04
			2) Ja, test er udført og resultat negativt	05
			3) Ja, men vil ikke testes/ er ikke lykkedes/ prøver ikke taget	02
			4) Nej	01
			5) Uoplyst	99

4. Kommunernes mulighed for at anvende egne data

Med fordel kan klientsystemleverandørerne gøre det muligt for kommunerne at trække datarapporter fra deres klientsystemer, således at kommunerne kan validere de data, som er sendt til Danmarks Statistik. I

SMDB web er det muligt at udtrække summariske rapporter. Det er en fordel for brugere af klientsystemer også at have oprettet en bruger til SMDB web som supplement til at kigge på oversigter over indberettede data; f.eks. fremgår det, hvor mange borgere der mangler at blive indberettet KvalHep for m.v.

5. Dataformatbeskrivelse

Data skal ved systemleverancer indberettes i form af XML, der overføres fra kommunernes system til server hos Danmarks Statistik.

5.1. Indberetning af rettelser og sletninger

System-til-system webservices har ikke mulighed for at slette indberetninger. Det er muligt at hente data og indsætte data, jf. afsnit 1.2. Det skal være muligt for kommuner og tilbud med system-til-system løsning at revidere data.

Ved manuel indberetning er det muligt at rette i en tidligere indberetning ved at anvende samme skema som for den tidligere indberetning. Der kan vælges 'Rediger' og oplysninger kan rettes/slettes med seneste oplysning først.

6. Validering og feed back ved indberetning

I indberetningsskemaet sker validering af gyldigt CPR-nummer og gyldig autorisationskode for behandlende læge ved eksternt kald til hhv. CPR-registeret og Autorisationsregisteret.

Endvidere kan indberetning kun gennemføres, hvis en række forretningsregler overholdes.

Ved indberetning via web service vises om indberetningen er succesfuldt gennemført med overholdelse af alle forretningsregler.

Kommuner og deres systemleverandører opfordres til at kontakte Danmarks Statistik, hvis der forekommer fejlmeddelelser, som virker vanskelige at håndtere.

Danmarks Statistiks fagkontor på området leverer detaljerede data efter anmodning ligesom kommuner ifm. årlig godkendelsesprocedure, herunder kvalitetskontrol af data for et nyt statistikår, får tilsendt hovedtal. [Fra medio 2020 er rapportværktøj og kontrollister på forsiden af SMDB udvidet, og kommuner har ligeledes mulighed for at specificere udtræk af egne data.](#)

6.1. Forretningsregler

Dette afsnit beskriver de forretningsregler, der relaterer sig til data i SMDB. Ethvert forsøg på indsættelse eller opdatering af data, der ikke overholder forretningsreglerne vil blive afvist.

For en uddybning kan rettes henvendelse til smdb@dst.dk.

Hver variabel (hvert spørgsmål) i dokumentet er nedenfor identificeret med et gennemgående Felt-ID angivet i kantet parentes. Eksempel: [2-ANM]).

6.1.1. Generelle regler gældende for samtlige skemaer og spørgsmål

Alle beskrivelser af forretningsregler i de følgende afsnit relaterer sig til indberetninger for en enkelt borger, så denne er ikke eksplicit angivet i reglerne.

For alle angivelser af datoer gælder, at de skal være dags dato eller før. Det er ikke muligt at registrere en dato i fremtiden.

6.1.2. Registrer anmodning

Hvis borgeren er kvinde [1-ANM], så skal spørgsmål vedr. graviditet [4-ANM] besvares.

Vedr. relation mellem *Anmodningsdato* [2-ANM] og *Dato for afsluttet behandling* ([1-AFSL] i skemaet *Afslut Behandling*):

- a) Inden for kommunen må der maksimalt eksistere én anmodningsdato som ikke har en dato for afsluttet behandling knyttet til sig. Dvs. kommunen må kun have ét uafsluttet kontaktførløb ad gangen.
- b) Inden for samme kommune må anmodningsdato ikke være mindre end dato for afsluttet behandling som er knyttet til en anden anmodningsdato. Dvs. der må ikke være overlappende kontaktførløb inden for samme kommune.
- c) Hvis der findes en dato for afsluttet behandling som er knyttet til denne anmodning, skal anmodningsdato være mindre eller lig med dato for afsluttet behandling.

6.1.3. Iværksæt behandling

Der må maksimalt være knyttet én *Dato for iværksat behandling* [1-IVÆR] til hver anmodning (altså må der kun være én iværksættelse pr. kontaktførløb).

Vedr. relation mellem *Dato for iværksat behandling* [1-IVÆR] og *Anmodningsdato* ([2-ANM] i skemaet *Registrer anmodning*):

- a) Dato for iværksat behandling skal være knyttet til én anmodningsdato (nødvendig regel for at regel ovenfor har en effekt).
- b) Dato for iværksat behandling skal være samme dato eller senere end den anmodningsdato som den er knyttet til.
- c) Hvis der eksisterer en *Dato for afsluttet behandling* [1-AFSL] (i skemaet *Afslut behandling*), som er knyttet til samme anmodningsdato, så må dato for iværksat behandling ikke ligge efter denne dato for afsluttet behandling.

Adgangen til spørgsmål vedr. *Årsag til overskridelse af behandlingsgaranti* [4-IVÆR] sker kun, hvis der er mere end 14 dage mellem anmodningsdato og iværksættelsesdato.

Herudover gælder:

- a) Svarmulighed *Frit valg* er kun mulig, hvis alder ved iværksat behandling [3-IVÆR] er 18 år eller derover.
- b) Svarmulighed *Samtykkeerklæring* er kun mulig, hvis alder ved iværksat behandling [3-IVÆR] er under 18 år.
- c) Hvis svarmuligheden *Andet* benyttes skal tekstfeltet ”*Beskriv anden årsag ...*” [5-IVÆR] udfyldes.

Spørgsmål vedr. grundskoleuddannelse [12-IVÆR] er obligatorisk.

Spørgsmål vedr. ungdomsuddannelse [13-IVÆR] er obligatorisk såfremt der er svaret bekræftende på spørgsmålet vedr., videregående uddannelse [14-IVÆR].

Adgangen til spørgsmål vedr. stoffer brugt den seneste måned [18-IVÆR] er specificeret i regeltabellen, som planlægges lagt på oplysningssiden www.dst.dk/smdb. Herudover gælder:

- a) Alder ved førstegangsbrug må ikke være større end borgerens alder på dato for iværksættelse.
- b) Er der udfyldt ét felt for ét stof, skal alle felter relateret til stoffet udfyldes.
- c) Listen af indtagelsesmåder afhænger af stoftypen. Følgende sammenhænge gælder:
 - For *alkohol* kan 1, 2 og 4 ikke vælges
 - For *opløsningsmidler* kan 1, 2 og 3 ikke vælges
 - For *hash/cannabis* kan 1 og 4 ikke vælges
 - For *ecstasy og lign.* kan 4 ikke vælges
 - For *ordineret metadon, buprenorfin og heroin* kan 2 og 4 ikke vælges

Tekstfeltet *Kommentar omkring andre stoffer* [37-IVÆR] er påkrævet hvis der er angivet en værdi større end 0 (nul) for *Andre stoffer* i besvarelsen af [18-IVÆR].

Angives der et hovedstof i spørgsmål [20-IVÆR] skal dette også fremgå af besvarelsen af spørgsmål [18-IVÆR].

Spørgsmålene vedr. injicering [32-IVÆR] og deling af værktøj [33-IVÆR] er påkrævede.

Hvis der i spørgsmål om injicering [32-IVÆR] ikke svares ”Har aldrig injiceret”, så er besvarelse af spørgsmål vedr. alder for første injektion [22-IVÆR] påkrævet.

I tilfælde af bekræftende besvarelse af [32-IVÆR] kan der ikke svares ”Har aldrig injiceret” i spørgsmål [22-IVÆR].

Spørgsmålene vedr. test for hhv. HCV [34-IVÆR] og HIV [35-IVÆR] er påkrævede.

Spørgsmål vedr. Substitutionsbehandling [36-IVÆR] er påkrævet, og hvis der er svaret ”*Har været i substitutionsbehandling*” skal *Alder ved første substitutionsbehandling* [41-IVÆR] ligeledes besvares.

Hvis der eksisterer et udfyldt Hepatitis C skema for iværksættelsen, så kan iværksættelsen ikke slettes.

6.1.4. Tilbudstilknytning

Hver tilbudstilknytning skal være knyttet til en bestemt *Dato for iværksat behandling* [1-IVÆR], og via denne til en *Anmodningsdato* [2-ANM].

Vedr. angivelsen af *Tilbudsstartdato* [3-TILB] og *Tilbudsslutdato* [4-TILB] gælder følgende:

- a) Tilbudsstartdato må ikke ligge før end *Dato for iværksat behandling* [1-IVÆR].
- b) Hvis der er tilknytninger på iværksættelsen, skal mindst en tilknytning *Tilbudsstartdato* være lig med *Dato for iværksat behandling* [1-IVÆR].
- c) *Tilbudsstartdato* må ikke ligge efter *Tilbudsslutdato* hvis denne eksisterer.
- d) *Tilbudsslutdato* skal være tom hvis der ikke er nogen *Tilbudsstartdato*.

Vedr. relationen mellem *Tilbudsslutdato* [4-TILB] og *Dato for afsluttet behandling* [1-AFSL]

- a) *Tilbudsslutdato* må ikke være tom hvis der findes en *Dato for afsluttet behandling* som er knyttet til samme *Anmodningsdato* [2-ANM]
- b) *Tilbudsslutdato* må ikke ligge efter *Dato for afsluttet behandling* hvis denne eksisterer.

Inden for samme kommune må der være et vilkårligt antal tilbudsknytninger af samme tilbud som er knyttet til samme *Dato for iværksættelse* [1-IVÆR].

I tilfælde af flere ~~sådanne tilbud~~tilknytninger knyttet til samme iværksættelse gælder ~~følgende regler:~~

- ~~a) Ingen datoer for samme tilbud må være de samme.~~
- ~~b) Tilbudstilknytninger må ikke overlappe. Dette indebærer at Hvis *Tilbudsstartdato* for tilknytning A ligger før *Tilbudsstartdato* for tilknytning B, så skal *Tilbudsslutdato* for tilknytning A ligge før *Tilbudsstartdato* for tilknytning B.~~
- ~~c) *Tilbudsslutdato* for tilknytning A må ikke være samme som *Tilbudsstartdato* for tilknytning B.~~

~~For alle tilbudstilknytninger knyttet til samme iværksættelse gælder, at der højst på samme tid må være én af dem som har en *Behandlingstype* [8-TILB] der er forskellig fra *Stoffri behandling (046)* eller fra *Anden (medicinsk) behandling (076)*-tilknytning med en angiven behandlingstype.~~

6.1.5. Afslut behandling

Der må kun foretages én afslutning pr. kontaktføreløb.

Dette indebærer at *Dato for afsluttet behandling* [1-AFSL] skal knyttes til én *Anmodningsdato* [2-ANM] og der må ikke være en anden *Dato for afsluttet behandling* knyttet til samme kontaktføreløb.

Behandling kan afsluttes uden iværksættelse. I dette tilfælde skal *Dato for afsluttet behandling* [1-AFSL] være lig med eller højere end *Anmodningsdato* [2-ANM] (og der eksisterer ikke en *Dato for iværksat behandling* [1-IVÆR] som er knyttet til samme *Anmodningsdato*).

Hvis der eksisterer en *Dato for iværksat behandling* [1-IVÆR] som er knyttet til samme *Anmodningsdato* [2-ANM] må *Dato for afsluttet behandling* [1-AFSL] ikke ligge før *Dato for iværksat behandling*.

Dato for afsluttet behandling [1-AFSL] må ikke ligge før den seneste *Tilbudsslutdato* [4-TILB] som er knyttet til samme *Anmodningsdato* [2-ANM].

Et kontaktføreløb kan ikke afsluttes så længe der er uafsluttede tilbudstilknytninger. Dette indebærer at der ikke må sættes en *Dato for afsluttet behandling* [1-AFSL], hvis der findes tilbudstilknytninger uden registreret *Tilbudsslutdato*[4-TILB]. som er knyttet til samme *Anmodningsdato* [2-ANM].

Hvis alle tilbudstilknytninger på kontaktføreløbet er afsluttede, så skal *Dato for afsluttet behandling* [1-AFSL] være den samme som den seneste/nyeste *Tilbudsslutdato* [4-TILB].

6.1.6. Indskrivning og udskrivning

Det er tilbud, som udfylder nederste del af SMDB flowdiagram med indskrivning, ydelse(r) og udskrivning. I de relativt få tilfælde, hvor der alene er tale om sundhedsfaglig behandling, og der ikke gives socialfaglig behandling, skal trin 5, 6 og 7 i flowdiagrammet ikke udfyldes.

1. For et tilbud må der maksimalt være én uafsluttet indskrivning for en og samme borger per myndighed. Dette indebærer, at der i samme tilbud kun må være én *indskrivningsdato* [1-INDS] per myndighed ad gangen, som ikke har knyttet en *udskrivningsdato* [3-UDSK] til sig.
2. En indskrivning må ikke have negativ varighed. Heraf følger, at hvis der findes en *udskrivningsdato* [3-UDSK], som er knyttet til *indskrivningsdato* [1-INDS], så må *udskrivningsdato* ikke ligge før *indskrivningsdato*.
3. Indskrivninger i det samme tilbud må ikke overlappe. Det vil sige at *indskrivningsdato* [1-INDS] for en indskrivning A ikke må ligge inden for perioden for en evt. indskrivning B – dvs.

efter *indskrivningsdato* [1-INDS] indskrivning B og inden *udskrivningsdato* [3-UDSK] for indskrivning B.

4. *Udskrivningsdato* [3-UDSK] må ikke ligge før seneste *Slutdato* [4-YDEL] for ydelser knyttet til samme *indskrivningsdato* [1-INDS].

5. Der kan ikke registreres udskrivning mens der er åbne ydelser. Det vil sige at *udskrivningsdato* [3-UDSK] må ikke udfyldes hvis der ikke findes en *Slutdato* for ydelser [4-YDEL].

6. Ved ændring af dato for indskrivning (*indskrivningsdato* [1-INDS]) kan denne ikke lægges efter tidligste *Startdato* [2-YDEL] for ydelser knyttet til samme *udskrivningsdato*.

6.1.7. Registrer ydelse

Ved datasanering af SMDB pr. 1. juli 2019 skal der ikke længere oplyses om anvendte metoder til SMDB, og der er alene fire ydelser tilgængelige til registrering, hvor det er muligt at lave forløb med ydelseskombinationer af disse ydelser.

1. Hver ydelse skal være knyttet til en eksisterende *indskrivningsdato* [1-INDS].

2. Der kan tilknyttes et vilkårligt antal ydelser på samme *indskrivningsdato* [1-INDS].

3. En ydelses *Startdato* [2-YDEL] kan ikke ligge efter samme ydelses *Slutdato* [4-YDEL].

4. En ydelses *Startdato* [2-YDEL] kan ikke ligge før den *indskrivningsdato* [1-INDS] den er knyttet til.

5. Hvis der en *Udskrivningsdato* [3-UDSK] der til hører samme *indskrivningsdato* [1-INDS] som ydelsen, kan ydelsens *Slutdato* [4-YDEL] ikke ligge efter denne *udskrivningsdato*. Bemærk: Hvis der ikke er sat nogen *udskrivningsdato* [3-UDSK], er der ingen grænse for ydelsens *Slutdato*, ud over regel 3 ovenfor.

6. En ydelses *Slutdato* [4-YDEL] må ikke være tom, hvis *udskrivningsdato* [3-UDSK] er udfyldt.

6.1.8. Kvalitet i den lægefaglige behandling Hepatitis C

1. For at der kan oprettes en ny indberetning skal behandling være iværksat og borgerens behandlingsforløb skal have et tilbud tilknyttet af den myndighed, der indberetter.

2. Der må maksimalt være ét Hepatitis C skema for hver iværksættelse.

6.2. Overgangsregler i forbindelse med datasanering 2019

Den sanerede webservice-løsning vil fra 1. juli 2019 kunne modtage sanerede data for forløb der starter fra 1. juli 2019 og ikke-sanerede data for gamle, men stadig aktive forløb.

Fejlbeskeder fra system-til-system indberetninger til SMDB gør det tydeligt, når en fejl opstår pga. datoregler for saneringen.

Datostyring ifm. datasanering 2019 betyder for myndigheders indberetning:

- Hvis anmodningsdato < 20190701 så gamle skemaer (ikke sanerede felter vises).
- Hvis anmodningsdato >= 20190701 så nye skemaer (sanerede felter vises).

Datostyring ifm. datasanering 2019 betyder for behandlingstilbuddenes indberetning:

- Hvis indskrivningsdato < 20190701 så gamle skemaer (ikke sanerede felter vises).
- Hvis indskrivningsdato >= 20190701 så nye skemaer (sanerede felter vises).

For ændringer i svarmuligheder vedr. skemaer, der er en del af tilbudsindberetningen (nederste del af flowdiagrammet), er datostyring tilbudsindskrivningsdato (felt-id: 1-inds). Der er kun et spørgsmål i tilbudsflowet, der får ændret svarmuligheder, og det er *1-ydel*. Dette betyder, at såfremt tilbudsindskrivningsdatoen ligger før 1. juli 2019, så indberettes 1-ydel på gamle krav ellers skal det være på nye krav.

For ændringer i svarmuligheder vedr. skemaer, der er en del af myndighedsindberetningen (øverste del af flowdiagrammet), er datostyring anmodningsdato (2-anm). Følgende spørgsmål i myndighedsflowet

får nye svarmuligheder og skal derfor datostyres efter anmodningsdatoen: *4-ivær, 6-ivær, 31-ivær, 2-afsl, 3-afsl, 7-tilb*. Dette betyder, at såfremt anmodningsdatoer ligger før 1. juli 2019, så indberettes ovenstående spørgsmål på gamle krav, ellers skal det foregå på nye krav.

4-ivær og 6-ivær: Det datostyres, om de gamle eller de nye muligheder skal kunne vælges.

Udgåede felter benævnes med tilføjelsen ”Udgået”, og de kan kun indberettes for forløb, der er startet før 1. juli 2019.

Ændrede svarkategorier (7-tilb, 2-afsl, 3-afsl, 3-ydel og 31-ivær). De nye tekster bruges, uanset om sagen er ny eller ej, da indholdet er uændret blot præciseret.

7. Vejledning i forbindelse med systemskifte

Kommuner, der skifter indberetningsløsning, skal give besked om dette til Danmarks Statistik, så snart der er indgået aftale om en ny indberetningsløsning. Kommunen skal fortsætte med at indberette data via det tidligere system, indtil det nye system er taget i brug. Dette er for at undgå datatab ved overgangen fra det tidligere system til det nye system.

I forbindelse med systemskifte skal kommunen træffe beslutning om hvilken en model for historik de ønsker at have i deres nye system.

Der kan vælges mellem to modeller:

1. De afslutter i gammelt system med bestemt slutdato og starter sagen op dagen efter i nyt system.
2. De registrerer alle aktive borgere med deres oprindelige anmodningsdato i nyt system, hvorefter kommunen sletter samme sag manuelt i SMDB.

Nye leverandører kan ikke få en indberetning igennem, hvis der i forvejen er en aktiv sag på borgeren. Derfor er oprydning vigtig inden data leveres første gang.

Vejledning om systemskifte til kommuner (SMDB) ligger på Danmarks Statistiks oplysningsside (www.dst.dk/SMDB).

7.1. Test af nyt leverandørsystem (leverandørskift)

Test af system foretages i samarbejde mellem Danmarks Statistik og kommunens klientsystemleverandør.

Der skal laves test af dataleverancer fra system til system i samarbejde med Danmarks Statistiks systemleverandør Edora.

På oplysningssiden www.dst.dk/smdb er samlet information til leverandører:

- Webservice Datamodel
- Skemaoversigt og kodelister
- Fællesindhold for registrering i SMDB

Yderligere information og vejledning kan rekvireres hos smdb@dst.dk f.eks.:

- Teknisk beskrivelse (WS-kontrakt WSDL)
- Dokumentation af eksisterende SMDB system
 - Forretningsregler
- STS-vejledning og PoC til NemLog-In

Indholdsfortegnelse

1. Indledning
 - 1.1. Arbejdsgange ved overførsel af data
2. Overordnede elementer
3. Data
 - 3.1. Metadata/Stamdata
 - 3.2. Indberetningsdata
4. Værdisæt for dataelementer
5. Dataformatbeskrivelse
 - 5.1. Navnestandard
 - 5.2. Indberetning af rettelser og sletninger
6. XML-skemaer
7. XML-fil
8. Kvitteringsmail
9. Vejledning i forbindelse med systemskifte

1. Indledning

Dette dokument indeholder beskrivelser af dataleverancer fra kommuner eller tilbud om borgere på boformer efter § 110 i lov om social service til Danmarks Statistik efter anmodning fra Social- og Ældreministeriet.

Hver enkelt ind- eller udskrivning/ophold skal indberettes, og bestå af følgende obligatoriske dataelementer:

- Stamdata
- Ind- og udskrivningsdata.

Det er et krav, at alle ind- og udskrivninger for et kvartal er indberettet til Danmarks Statistik senest den sidste hverdag i første måned i efterfølgende kvartal. Indberetningerne skal indeholde alle åbne ophold og ind- og udskrivninger for det indeværende år samt de to foregående år. Dvs. at alle ophold, som har en udskrivningsdato i indeværende år samt de to foregående år eller åbne ophold uden en udskrivningsdato, altid skal være indeholdt i filen.

Såfremt der oprettes et nyt bosted i Tilbudsportalen under § 110, i lov om social service, vil Danmarks Statistik rette henvendelse til bostedet for at orientere om kommunalbestyrelsens pligt til indberetning af oplysninger om borgere på boformer efter § 110 i lov om social service. Herefter sendes link til Danmarks Statistiks oplysningsside, hvor bostedet kan orientere sig om statistikken.

Der skal indberettes data i form af regneark eller systemgenererede datasæt som .txt-fil.

Dataoverførslen til Danmarks Statistik sker ved brug af en NemID-medarbejdersignatur. Alle overførsler (både regneark samt .txt-filer) sker via upload af data på www.virk.dk.

Det er Nets, der udsteder og vedligeholder en NemID-medarbejdersignatur. Boformer, som ønsker at indberette i form af regneark, vil få sendt et prædefineret regneark af Danmarks Statistik.

1.1. Arbejdsgange ved overførelse af data

Når data er klar, sker dataoverførslen ved, at indberetteren uploader filen med data på www.virk.dk med brug af en NemID medarbejdersignatur. Herefter overføres datafilen til et sikkert drev i Danmarks Statistik. Når data er korrekt uploaded på www.virk.dk modtages en kvitteringsmail.

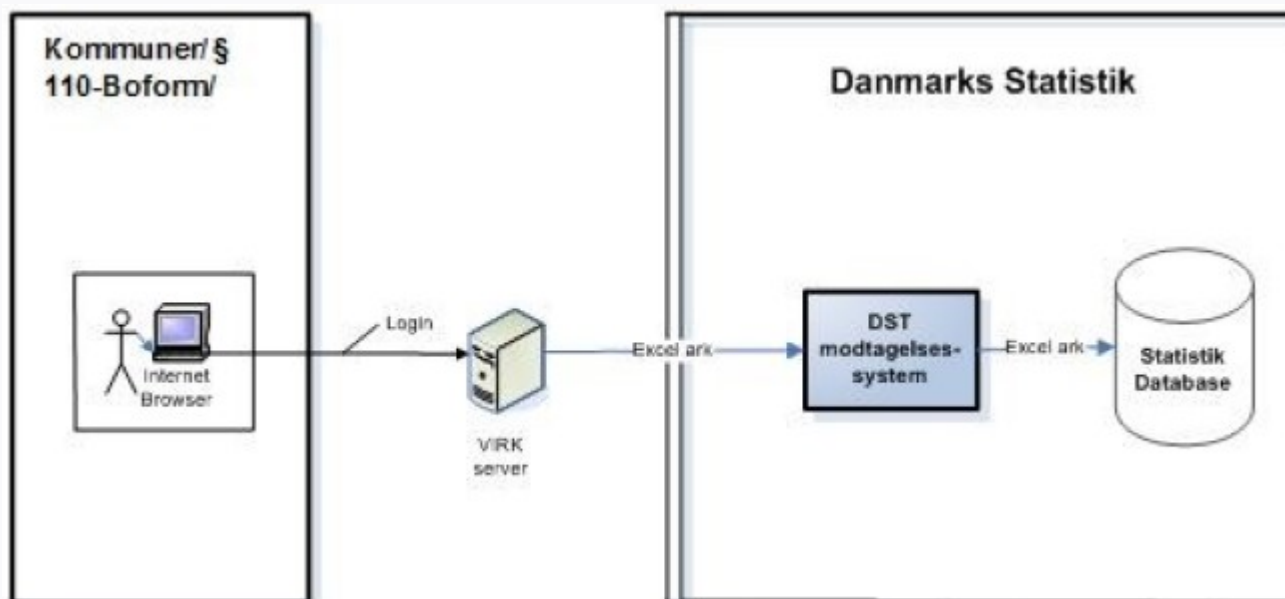

2. Overordnede elementer

Nedenstående skema viser de overordnede elementer i dataleverancen.

Elementnavn	Beskrivelse
Indberetning	Kommunen eller boformen indberetter data om borgere på § 110-boformer.
Frekvens	Kvartalsvis indberetning.
Frist	Senest sidste hverdag i første måned i efterfølgende kvartalet.
Enhed	På personniveau indberettes ind- og udskrivninger.
Format for indsendte data	Danmarks Statistik kan modtage to typer af data. Enten et regneark defineret af Danmarks Statistik eller et datasæt bestående af flade filer (.txt-filer), ligeledes defineret af Danmarks Statistik. Regneark, som Danmarks Statistik sender til boformer, der ikke har mulighed for at indsende systemgenererede filer, indeholder journalnummer.
Fuld bestand	Regnearket skal indeholde indeværende år samt de to foregående år. Der indberettes i det samme regneark, indtil Danmark Statistik sender et nyt. De systemgenererede .txt-filer skal indeholde data for det indeværende år samt de to foregående år. Dvs. at alle ophold, som har en udskrivningsdato i indeværende år samt de to foregående år eller åbne ophold uden en udskrivningsdato, altid skal være indeholdt i filen.
Testmuligheder	Ingen.
Statistikens hjemmeside	http://dst.dk/da/Indberet/oplysningssider/boformer .
NemID medarbejdersignatur	For at kunne indberette skal man have en NemID medarbejdersignatur. Det er Nets der udsteder og vedligeholder en NemID medarbejdersignatur.

3. Data

Alle regneark indeholder variabelnavne og journalnummer. Systemgenererede filer er kommaseparerede .txt-filer, hvor data skal leveres i et bestemt format og rækkefølge.

3.1 Stamdata

Ved opstart af ny institution genererer Danmark Statistik stamdata. Disse oplysninger hentes fra Danmarks Statistik fra Tilbudsportalen. Journalnummer er knyttet sammen med data i Danmarks Statistik. Såfremt der er ændringer til stamdata, meddeles det enten pr. mail eller telefonisk til Danmarks Statistik, eller Danmarks Statistik får oplysningerne via Tilbudsportalen.

Stamdataelementer

Følgende vedligeholdes af Danmarks Statistik:

Elementnavn	Obligatorisk	Dataformat	Beskrivelse
Boform	Ja	Tekst	Navn på boformen.
Komnr	Ja	Num længde 3	Beliggenhedskommunenummer.
Journalnummer	Ja	Num længde 6	Nummer, som er tildelt af Danmarks Statistik.
CVR	Ja	Num længde 8	Boformens CVR-nummer.
Mailadresse	Ja	String	Boformens mailadresse.
Telefonnummer	Ja	String	Telefonnummer på boformen.
Kommentar	Nej		Kommentarer angivet i forbindelse med upload på www.virk.dk .

3.2. Indberetningsdata for .txt-filer – indhold samt rækkefølge på data:

Nedenstående skema beskriver elementerne i indberetningsdata. Boformen kan indberette enten med et foruddefineret regneark eller en .txt-fil.

Indberetningsdata for .txt-filer

Nedenstående rækkefølge af elementer skal overholdes, når data indberettes, og der må ikke indberettes yderligere elementer.

- 1) instnr
- 2) cprnr
- 3) indskrivdato
- 4) ophold
- 5) henvistfra
- 6) udskrivdato

- 7) udskrivning
- 8) udskrivtil
- 9) systemnavn
- 10) filperiode

Der skal være en række pr. ophold, som både indeholder ind- og udskrivning. Den første række i filen skal indeholde elementnavne. Se nedenstående eksempel.

instnr,cprnr,indskrivdato,ophold,henvistfra,udskrivdato,udskrivning,udskrivtil,systemnavn,filperiode

11223,234567-1234,01-01-2021,101,204,09-02-2021,351,408,navn,01-01-2019-31-03-2021

Er borgeren endnu ikke udskrevet, skal variablene Udskrivdato (udskrivningsdato), Udskrivning (hvordan udskrivningen er foregået) samt Udskrivtil (hvor borgeren er udskrevet til) være blanke.

Elementnavne indberetning:	Obligatorisk	Type	Størrelse	Beskrivelse
instnr	ja	String, (f.eks. 11111)	5	Unikt nummer for hver § 110-institution, som tildeles af Danmarks Statistik.
cprnr	ja	String, (xxxxxx-xxxx)	11	Borgers CPR-nummer.
indskrivdato	ja	Dato: "dd-mm-yyyy"	10	Indskrivningsdato.
ophold	ja	String, Value = 101-103	3	Type af § 110 ophold
henvistfra	ja	String, Value = 201-210, 299	3	Hvor opholdt borgeren sig sidst forud for indskrivningen.
udskrivdato	ja	Dato "dd-mm-yyyy"	10	Udskrivningsdato.
udskrivning	ja	String, Value = 351-354	3	Hvordan udskrivningen er foregået. Om borgeren f.eks. er udskrevet efter aftale eller bortvist.
udskrivtil	ja	String, Value = 401-419, 499	3	Hvor borgeren er udskrevet til. Om borgeren f.eks. udskrevet til egen bolig eller anden § 110-institution.
systemnavn	ja	String		Navn på fagsystem, som har genereret txt-filen.
filperiode	ja	Dato, "dd-mm-yyyy-dd-mm-yyyy"	21	Perioden, som full load filen dækker over.

Indberetningsdata Excel-regneark

Elementnavne indberetning:	Obligatorisk	Type	Størrelse	Beskrivelse
journalnr.	ja	Num	6	Nummer, som er tildelt af Danmarks Statistik.
borgers CPR-nummer	ja	String, (xxxxxx-xxxx)	11	Borgers CPR-nummer.
indskrivningsdato	ja	Dato: "dd-mm-yyyy"	10	Indskrivningsdato.
ophold	ja	String, Value = 101-103	3	Type af § 110 ophold
henvisningsmåde	ja	String, Value = 201-210, 299	3	Hvor opholdt borgeren sig sidst forud for indskrivningen.
udskrivningsdato	ja	Dato "dd-mm-yyyy"	10	Udskrivningsdato.
hvordan er udskrivningen foregået	ja	String, Value = 351-354	3	Om borgeren f.eks. er udskrevet efter aftale eller bortvist.
udskrivning til	ja	String, Value = 401-419, 499	3	Om borgeren f.eks. udskrevet til egen bolig eller anden § 110-institution.

4. Værdisæt for dataelementer

Variabel	Værdi	Beskrivelse
Ophold på	101	Boform efter § 110 i lov om social service
	102	Natcafe efter § 110 i lov om social service
	103	Efterforsorg
Hvor opholdt borgeren sig sidst forud for indskrivning (OBS dette værdisæt er først gældende for ophold med en indskrivning 1. januar 2021 eller senere)	201	Gaden/ingen bolig
	202	Anden § 110-boform
	203	Misbrugscenter
	204	Kriminalforsorgen/fængsel
	205	Somatisk sygehusafdeling
	206	Psykiatrisk sygehusafdeling
	207	Familie/venner/ægtefælle/samlever/kæreste
208	Egen bolig	

	209	Natcafe, § 110 i lov om social service
	210	Andet
	299	Uoplyst (bruges udelukkende, når det ikke er eller har været muligt at få oplysninger om henvisningsmåden).
Hvordan er udskrivningen foregået	351	Efter forudgående aftale med boformen
	352	Uden forudgående aftale med boformen /efter udeblivelse
	353	Bortvist
	354	Død
Udskrivning til	401	Egen bolig – ejer- eller andelsbolig (hvis borgeren selv ejer boligen)
	402	Egen bolig – alment udlejningsbyggeri, ungdomsbolig eller kollegie. (hvis borgeren selv har lejekontrakt på boligen)
	403	Egen bolig, eventuelt enkelt værelse – privat udlejningsbyggeri (hvis borgeren selv har lejekontrakt på boligen/værelset)
	404	Egen bolig – almen skæv bolig (hvis borgeren selv har lejekontrakt på boligen)
	405	Bofællesskab efter lov om almene boliger m.v.
	406	Botilbud efter § 107 i lov om social service
	407	Udslusningsbolig efter § 63 i lov om almene boliger m.v.
	408	Botilbud efter § 108 i lov om social service
	409	Anden boform efter § 110 i lov om social service
	410	Venner/familie/ægtefælle/samlever/kæreste
	411	Kolonihavehus/campingvogn, hotel m.v.
	412	Misbrugsbehandling (døgnplads)
	413	Kriminalforsorgen
	414	Somatisk sygehusafdeling
	415	Psykiatrisk sygehusafdeling
	416	Uden fast ophold/på gaden
	417	Anden boform efter § 109 i lov om social service
	418	Andet land
	419	Andet
	499	Uoplyst (bruges udelukkende, når det ikke er eller har været muligt at få oplysninger om, hvor borgeren er udskrevet til).

For ophold med en indskrivningsdato før 1.1 2021 og som indberettes i full load filen, skal der i forhold til henvis-variablen benyttes det gamle værdisæt, som var gyldigt indtil 31.12.2020. Se nedenstående eksempel med streg under variablen (henvistfra), hvor værdisættet ændres alt efter datoen på indskrivningsvariablen.

instnr,cprnr,indskrivdato,ophold,henvistfra,udskrivdato,udskrivning,udskrivtil,systemnavn,filperiode

Ophold med indskrivningsdato før 1.1 2021, hvor det gamle værdisæt for 'henvistfra' skal benyttes':

11223,234567-1234,01-01-2018,101,52,09-02-2019,351,408,navn,01-01-2019-31-12-2021

Ophold med indskrivningsdato pr 1.1 2021 eller senere, hvor det nye værdisæt for 'henvistfra' skal benyttes:

11223,234567-1234,01-01-2021,101,204,09-02-2021,351,408,navn,01-01-2019-31-12-2021

Det gamle værdisæt for variablen henvistfra, som er gældende for ophold med en indskrivning før 1.1 2021, kan fås ved henvendelse til Danmarks Statistik.

For ophold med en udskrivningsdato *efter* 31.12 2020, skal der i forhold til variablen 'udskrivtil' benyttes det nye værdisæt, som er beskrevet ovenfor. For ophold med en udskrivningsdato *før* 1.1.2021 kan det gamle værdisæt for 'udskrivtil' benyttes. Det gamle værdisæt for 'udskrivtil' kan fås ved henvendelse til Danmarks Statistik.

5. Dataformatbeskrivelse

Det tilsendte regneark indeholder statistikkens navn, et link til upload af regnearket, boformens journalnummer samt overskrifter på, hvad der skal indberettes. Fra linje 8 og nedefter indtastes data om brugerne.

Systemgenererede filer er kommaseparerede .txt-filer, hvor data skal leveres i en fastlagt rækkefølge – se under afsnit 3.2.

5.1 Navnestandard

Er ikke relevant for denne statistik.

5.2 Indberetning af rettelser og sletninger

Excelark

Hvis data til en tidligere indberetning skal rettes, skal indberetteren rette det i regnearket, som gemmes, indtil det skal indberettes i næste indberetningsperiode.

Danmarks Statistik vil anvende de nyeste data i forhold til tidligere indsendte, idet der tages udgangspunkt i det senest modtagne excel-ark.

Txt-filer

For .txt-filer gælder, at der indsendes et nyt udtræk for den pågældende periode. Danmarks Statistik anvender altid den senest modtagne .txt-fil for perioden.

6. XML-skemaer

Er ikke relevant for denne statistik.

7. XML-fil

Er ikke relevant for denne statistik.

8. Kvitteringsmail

Når indberetteren har uploadet data på virk.dk, vil der afsendes en kvitteringsmail til indberetteren.

9. Vejledning i forbindelse med systemskifte

I det følgende betegnes det IT-system, som en boform skifter **fra** som: *tidligere* system. Det IT-system, som boformen skifter **til**, betegnes som: *nye* system.

Giv besked til Danmarks Statistik: Så snart en boform har indgået aftale med en ny IT-leverandør, giver boformen besked om dette til Danmarks Statistik (DST). Boformen skal oplyse, hvornår de begynder at indberette data via det nye system.

Afsluttede ophold: Det er vigtigt, at alle afsluttede ophold i det tidligere system er opdaterede med korrekte oplysninger (dvs. indskrivningsdato, udskrivningsdato, henvist fra etc.) og overholder DSTs krav til dataindberetningen. Ophold i det tidligere system skal kun påføres en udskrivningsdato, hvis opholdet reelt er afsluttet.

Aktive ophold: Alle aktive ophold i det tidligere system skal oprettes i det nye system. Alle aktive ophold skal oprettes med deres reelle indskrivningsdato og ikke med den dato, der angiver tidspunktet for systemskifte.

Send ekstra datafil til Danmarks Statistik: Boformen skal fortsætte med at indberette data via det tidligere system, indtil det nye system er taget i brug og indberetningen fungerer. For at undgå datatab, skal der indsendes en ekstra indberetning til DST indeholdende data fra det pågældende år samt de to foregående år, på samme tid som boformen stopper med at bruge det tidligere system.

Indholdsfortegnelse

1. Indledning
2. Overordnede elementer
3. Data
 - 3.1. Metadata/stamdata
 - 3.2. Indberetningsdata
4. Værdisæt for indberetningsdata
5. Dataformatbeskrivelse
6. XML-skemaer
 - 6.1. Overordnede XML-skema for leverance 402
 - 6.2. XML-skemaer for metadata/stamdata
 - 6.2.1. Overordnet XML-skema for metadata/stamdata
 - 6.2.2. Envelope
 - 6.2.3. Communicator
 - 6.2.4. Contact
 - 6.2.5. DBoksContact
 - 6.3. XML-skemaer for indberetningsdata
 - 6.3.1. Sag
 - 6.3.2. Ydelse
 - 6.3.3. Målgruppe
7. XML-fil
 - 7.1. XML-fil navnestandard
 - 7.2. Eksempelfil
8. Kvitteringsmail
9. Vejledning i forbindelse med systemskifte

1. Indledning

Dette dokument indeholder beskrivelser af dataleverancer og dataudveksling mellem kommuner og Danmarks Statistik vedrørende handicap og udsatte (voksne). Danmarks Statistik har modtaget indberetninger siden 1. juli 2013 om ydelser givet efter lov om social service til voksne med nedsat fysisk eller psykisk funktionsevne, herunder personer med psykiske vanskeligheder samt socialt udsatte. Dette dokument omhandler nye indberetningskrav på området, som har været gældende siden 1. januar 2018.

Der indberettes oplysninger om enhver borger, der er visiteret til eller bliver visiteret til en ydelse efter lov om social service til voksne med nedsat fysisk eller psykisk funktionsevne, herunder personer med psykiske vanskeligheder samt socialt udsatte. Hver enkelt ydelse skal indberettes. En indberetning skal bestå af følgende obligatoriske elementer:

- Metadata/stamdata
- Indberetningsdataelementer
 - CPR-nummer
 - Ydelse
 - Dato for start og (hvis relevant) dato for slut af ydelse
 - Målgruppe (der kan tilknyttes flere målgrupper til en ydelse, hvis det er relevant)
 - Når ydelsen er et ophold indberettes endvidere produktionsenhedsnummer eller adresse.

Det er altid handlekommunen, der skal indberette. I de tilfælde hvor der er forskel på handlekommune og betalingskommune, er det således handlekommunen, der skal foretage indberetningen. Det er et krav, at kommunerne indberetter data månedligt, og at hver leverance indeholder ”fuld bestand”. **Fuld bestand** betyder, at den månedlige leverance indeholder alle visiterede ydelser, der på ét eller andet tidspunkt har været aktive siden 1. januar 2015, dog gælder det fra 1. juli 2020 for §§ 82 a-b. Slettede ydelser medtages ikke i leverancer med fuld bestand. Danmarks Statistik anvender dermed den senest modtagne dataleverance fra den enkelte kommune, når der skal laves opgørelser over hvilke ydelser, der er givet i den enkelte kommune siden januar 2015.

Det er obligatorisk at indberette ydelser (f.eks. §§ 95 og 102 i lov om social service), som registreres i andre systemer/forvaltninger (f.eks. i ældreforvaltningen), da disse er omfattet af indberetningspligten til handicap og udsatte (voksne). Der er som hovedregel *ingen øvre aldersafgrænsning* på, hvornår en ydelse skal indberettes. Det vil sige, at der skal indberettes oplysninger om alle ydelser efter lov om social service til voksne med nedsat fysisk eller psykisk funktionsevne, herunder personer med psykiske vanskeligheder samt socialt udsatte, uanset borgerens alder.

Dataoverførslen sker via system-til-system løsning eller Danmarks Statistik web-dialog. Ved system-til-system løsning genererer systemerne i kommunerne (DHUV-system) et antal XML-filer. XML-filerne overføres til Danmarks Statistik via en central dataoperatør som mellemstation. I Danmarks Statistik modtages XML-filerne i det centrale modtagelses-system (CEMOS). Før leverancerne modtages i CEMOS, sendes en kopi af leverancerne til KL's IT-afdeling KOMBIT som varetager FLIS-databasen (Fælleskommunal Ledelsesinformation). Efter modtagelse af leverancen sendes en kvitteringsmail til den enkelte kommune (se afsnit 10 for eksempler). Alle overførsler sker via en sikker krypteret linje.

Arbejdsgange ved overførsel af data

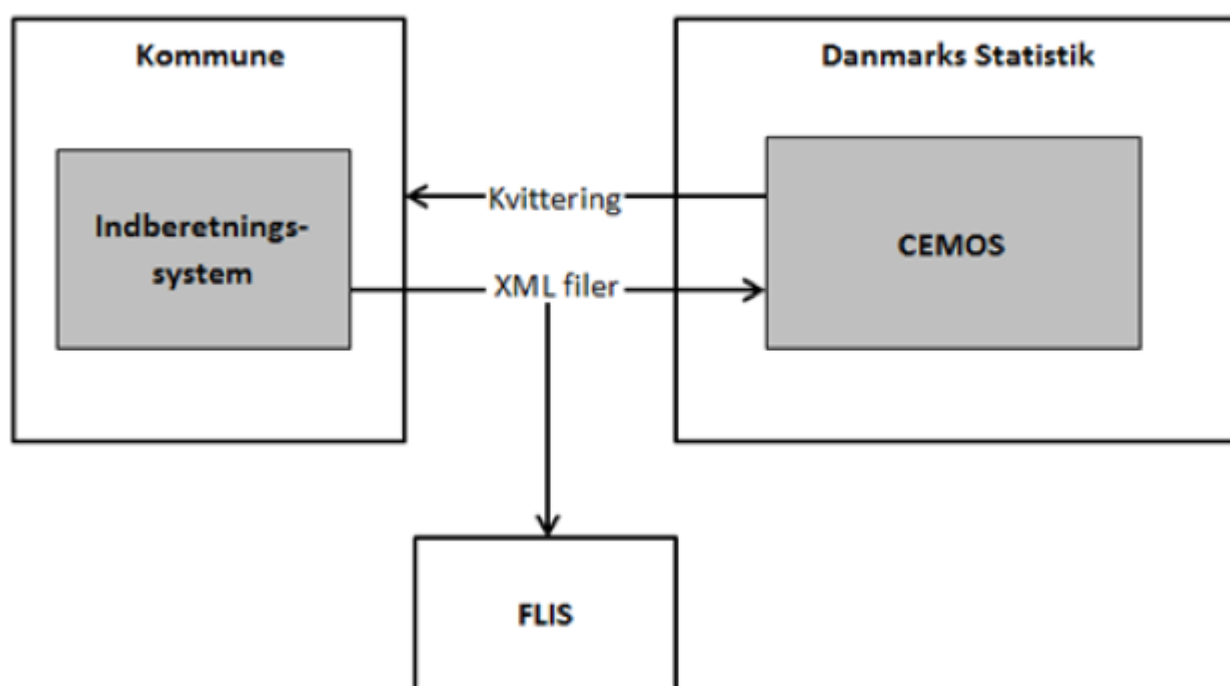

2. Overordnede elementer

Nedenstående skema viser de overordnede elementer i dataleverancen.

Elementnavn	Beskrivelse
Leverancekode	L402

Indberetning	Kommunale myndigheder indberetter de ydelser, der er registreret med mindst et starttidspunkt før indberetningstidspunktet. Hvor der er forskel på handlekommune og betalingskommune, foretages indberetningen af handlekommunen.
Frekvens	Månedlig indberetning
Frist	Senest 14 dage efter månedens afslutning
Enhed	På personniveau indberettes en række pr. ydelse
Format for indsendte data	XML-filer, som kan valideres mod XML-skemaer. (link til XML-skema på digitaliser.dk : https://digitaliser.dk/resource/3621776/artefact/DST_HandicapLeveranceL402Struktur.xsd) Skemaerne kan fås ved henvendelse til DST: handicap@dst.dk
Fuld bestand	Der skal leveres fuld bestand. Fuld bestand betyder, at den månedlige leverance indeholder alle visiterede ydelser, der på ét eller andet tidspunkt har været aktive siden 1. januar 2015, dog gælder det fra 1. juli 2020 for §§ 82 a-b.
Sletninger	Slettede ydelser medtages ikke i leverancen
Testmuligheder	Ved ændringer (eksempelvis f.eks. x leverandørskifte, hvor data skal testes) skal testmateriale navngives som T402
Statistikens hjemmesider	https://www.dst.dk/da/Statistik/dokumentation/statistikdokumentation/handicap-og-udsatte--voksne- Linket henviser til statistikens emneside, hvor der gives en generel introduktion til statikken. http://www.dst.dk/handicap Linket henviser til statistikens oplysningsside, hvor der bl.a. kan indhentes information om vejledninger til indberetning.
Link til XML-skema på digitaliser.dk's d-filer og xml-skemaer	https://digitaliser.dk/resource/3621776/artefact/DST_HandicapLeveranceL402Struktur.xsd Skemaerne kan også fås ved henvendelse til Danmarks Statistik handicap@dst.dk .

3. Data

Alle dataleverancer skal indeholde både indberetningsdata samt metadata og/eller stamdata.

3.1 Metadata/stamdata

Metadata/stamdata indgår som det første element i leverancen. Elementerne i metadata/stamdata skal i modsætning til elementerne i den enkelte leverance have engelske navne.

Metadata-/stamdataelementer

Elementnavn	Obligatorisk	Dataformat	Beskrivelse
Envelope (DST_Envelope.xsd)			
dst:Source	Ja	String	System, der flytter data fra ekstern server til server hos Danmarks Statistik. Skal være "CEMOS"
dst:SurveyID	Ja	String	Entydig ident for dataleverancen i Danmarks Statistik. Skal være "D100000"
dst:FormID	Ja	String	Navn på leverance: Produktionsdata angives "L402" Testdata angives "T402"
dst:Period	Ja	String, max 15	Den senest afsluttede måned, inden leverancen sendes
dst:EntityIDType	Ja	String, max 20	Indberetningsenhedstype. Skal være "Kommune"
dst:EntityID	Ja	Numerisk, længde 3	Kommunekode
Communicator (DST_CommunicatorStructure.xsd)			
CommunicationDescription	Ja	String	Anvendelse af "CommunicationDateTime" ("Oprettelse på lokal server")
CommunicationDateTime	Ja	YYYY-MM-DDThh:mm:ss	Tidspunkt for oprettelse på lokal server i kommunen
SystemName	Ja	String	Navn på DHUV-system, som har genereret XML-filerne
SystemVersion	Ja	String	Version af DHUV-system, som har genereret XML-filerne
Contact (DST_ContactStructure.xsd)			
ContactTypeName (altid 3)	Ja	String	Følgende 3 typer skal altid indberettes: "Faglig ansvarlig" "Teknisk ansvarlig" "Kvitteringsmodtager"
ContactIdentifier (altid 3)	Ja	String	Der skal altid indberettes 3 af denne type. Navn på kontakt
ContactEmailAddress (altid 3)	Ja	String	Der skal altid indberettes 3 af denne type. Mailadresse på kontakt
DBoksContact (DST_DBoksContactNewStructure.xsd)			
CVRnumberIdentifier	Ja	Numerisk, længde 8	CVR-nummer for indberetningskommune
ProductionUnitIdentifier	Ja	Numerisk, længde 10	Produktionsenhedsnr. (PNR) for indberetningskommune
Version			
FormVersion	Ja	String, max 30	Version af leverance. Giver information om det er første leverance eller en genfremsendelse fra kommunen/DHUV-

			systemet. Feltet skal indeholde '1' for første leverance; '2' for første <i>genfremsendelse</i> ; '3' for anden <i>genfremsendelse</i> osv. Feltet tæller således op hver gang kommunen genfremsender leverancen.
--	--	--	---

3.2 Indberetningsdata

Alle dataleverancer skal indeholde indberetningsdata. Nedenstående skema beskriver elementerne i indberetningsdata.

Indberetningsdataelementer

Elementnavn	Obligatorisk	Dataformat	Beskrivelse
Sag (DST_HandicapSagStruktur_402. xsd)			
ModtagerCPRNummer	Ja	String (alfanumerisk), længde min 10 og max 16	Borgers CPR-nummer
SamletFunktionsVurdering	Nej	String, længde 1, value=A-Z	Angiver den samlede funktionsvurdering for borger (se nærmere under værdisæt for dataelementer)
Ydelse (DST_HandicapYdelseStruktur_402. xsd)			
ModtagerYdelsesID	Ja	String (alfanumerisk), længde: min 1 og max 100	ID nummer, der identificerer ydelsen
ModtagerYdelsekode	Ja	String (alfanumerisk), længde: min 1 og max 15	Kode for den ydelse, som borger modtager (se nærmere under værdisæt for dataelementer)
ModtagerYdelseBetalingkommune	Nej	Numerisk, længde 3	Kommunekode for betalingskommune. Kun hvis betalingskommune ikke er den samme som handlekommune
ModtagerYdelseStartDato	Ja	Date, YYYY-MM-DD	Angiver den dato den pågældende ydelse starter
ModtagerYdelseSlutDato	Nej	Date, YYYY-MM-DD	Angiver den dato den pågældende ydelse er afsluttet. Slutdato skal angives, når ydelsen er afsluttet.
TilbudProduktionsEnhedsNummer	Ja- hvis ydelsen er et ophold. Enten	Numerisk, længde 10	Angiver produktionsenhedsnummer for det sted, der er

	indberettes denne variabel eller TilbudProduktionsEnhedsNavn, -Adresse og -Postnr		anvist til borger. Kan hentes fra Tilbudsportalen.
TilbudProduktionsEnhedsNavn	Ja – hvis ydelsen er et ophold og TilbudProduktionsEnhedsNummer ikke forefindes	String (alfanumerisk)	Angiver navn for det sted, der er anvist til borgeren. Skal kun bruges hvis p-nummer ikke forefindes.
TilbudProduktionsEnhedsAdresse	Ja – hvis ydelsen er et ophold og TilbudProduktionsEnhedsNummer ikke forefindes	String (alfanumerisk)	Angiver vej og husnummer m.v. for det sted der er anvist til borger. Skal kun bruges, hvis p-nummer ikke forefindes.
TilbudProduktionsEnhedsPostnr	Ja – hvis ydelsen er et ophold og TilbudProduktionsEnhedsNummer ikke forefindes	Numerisk, længde 4	Angiver postnummer for det sted, der er anvist for borgeren. Skal kun bruges, hvis p-nummer ikke forefindes.
Maalgruppe (DST_HandicapMaalgruppeStruktur_402.xsd)			
ModtagerMaalgruppe	Ja	String, længde min 1 og max 15	Angiver borgerens målgruppe(r) (se nærmere under værdisæt for dataelementer)

4. Værdisæt for indberetningsdata

ModtagerYdelsekode

Beskrivelse: Kode for de ydelser der modtages. Til hver ydelse er til vejledning vist, hvilken paragraf i lov om social service, som ydelsen er knyttet til.

Værdi	Beskrivelse	Paragraf
1.1	Aktivitets- og samværstilbud	§ 104
1.3	Behandling	§ 102
1.4	Beskyttet beskæftigelse	§ 103
1.8.1	Længerevarende <u>ophold i botilbud</u> , herunder inklusive følgende tilknyttede ydelser efter §§ 83 og 85 i lov om social service, hvis ydelserne er tilknyttet botilbuddet inkl. tilknyttede ydelser f.eks. §§ 83 og 85 i lov om social service	§ 108
1.8.2	Midlertidigt <u>opholde i botilbud</u> , herunder inklusive følgende tilknyttede ydelser efter §§ 83 og 85 i lov om social service, hvis ydelserne er tilknyttet botilbuddet inkl. tilknyttede ydelser f.eks. §§ 83 og 85 i lov om social service	§ 107
1.12.0.1	Socialpædagogisk støtte i botilbudslignende tilbud (omfattet af § 4, stk. 1, nr. 3, i lov om socialtilsyn), f.eks. botilbud efter lov om almene boliger m.v. §§ 105 og 115 i lov om social service	§ 85
1.12.0.2	Øvrig socialpædagogisk støtte (socialpædagogisk støtte, som ikke leveres på botilbud eller botilbudslignende tilbud, f.eks. borgernes private hjem)	§ 85
1.13.2	Borgerstyret personlig assistance (BPA)	§ 96
1.13.3	Kontaktperson for døvblinde	§ 98
1.13.4	Ledsageordning	§ 97
1.17	Kontant tilskud efter § 95 i lov om social service, til ansættelse af hjælpere, jf. §§ 83 og 84 i lov om social service	§ 95
1.18.1	Gruppebaseret socialpædagogisk hjælp og støtte	§ 82 a
1.18.2	Individuel tidsbegrænset socialpædagogisk hjælp og støtte	§ 82 b

ModtagerMaalgruppe

Beskrivelse: Kode for borgers målgruppe. Der skal tilknyttes mindst én målgruppe til hver ydelse.

Værdi	Beskrivelse
1.1.1	Fysisk funktionsnedsættelse – mobilitetsnedsættelse
1.1.2	Fysisk funktionsnedsættelse – synsnedsættelse
1.1.3	Fysisk funktionsnedsættelse – hørenedsættelse
1.1.4	Fysisk funktionsnedsættelse – kommunikationsnedsættelse
1.1.5	Fysisk funktionsnedsættelse – døvblindhed
1.1.6	Fysisk funktionsnedsættelse – anden fysisk funktionsnedsættelse
1.2.1	Psykisk funktionsnedsættelse – intellektuel/kognitiv forstyrrelse
1.2.2	Psykisk funktionsnedsættelse – psykiske vanskeligheder
2	Socialt problem
10	Uoplyst målgruppe (denne kan kun angives ved §§ 82 a og 82 b i lov om social service)

Nedenfor fremgår eksempler på målgrupper, der kan indgå under hhv. ”intellektuel/kognitiv forstyrrelse”, ”psykiske vanskeligheder” og ”socialt problem”. Eksemplerne er taget fra Socialstyrelsens metodehåndbog til Voksenudredningsmetode 2.0, der blev lanceret september 2020.

<p>Psykisk funktionsnedsættelse - intellektuel/kognitiv forstyrrelse</p> <ul style="list-style-type: none"> - Demens - Hjerneskade Erhvervet hjerneskade Medfødt hjerneskade - Udviklingshæmning - Udviklingsforstyrrelse Opmærksomhedsforstyrrelse Autismespektrum Udviklingsforstyrrelse af tale og sprog Udviklingsforstyrrelse af skolefærdigheder Udviklingsforstyrrelse af sansemotoriske færdigheder 	<p>Psykisk funktionsnedsættelse – psykiske vanskeligheder</p> <ul style="list-style-type: none"> - Angst - Depression - Forandret virkelighedsopfattelse - Personlighedsforstyrrelse - Spiseforstyrrelse - Tilknytningsforstyrrelse - Stressbelastning - Anden psykisk vanskelighed 	<p>Socialt Problem</p> <ul style="list-style-type: none"> - Hjemløshed - Indadreagerende adfærd - Kriminalitet Personfarlig kriminalitet Ikke-personfarlig kriminalitet - Misbrug Alkoholmisbrug Stofmisbrug - Omsorgssvigt - Overgreb Seksuelt overgreb Voldeligt overgreb - Prostitution - Seksuelt krænkende adfærd - Selvmordstanker eller -forsøg - Selvskadende adfærd - Social isolation - Udadreagerende adfærd
---	--	--

Samlet Funktionsvurdering

Beskrivelse: En samlet funktionsvurdering for borgeren fra de kommuner, som vælger at anvende begrebet. Forklaringer er hentet fra DHUV metodehåndbog. Dataelementet bruges ikke i statistikproduktionen, men medtages af hensyn til FLIS.

Værdi	Beskrivelse
A	Intet problem (ingen, fraværende, ubetydeligt)
B	Let problem (en smule, lidt)

C	Moderat problem (middel, noget)
D	Svært problem (omfattende, meget)
E	Fuldstændigt problem (totalt, kan ikke)

5. Dataformatbeskrivelse

Alle de nødvendige dataleverancer er beskrevet af Danmarks Statistik ved hjælp af XML-skemaer.

Databeskrivelserne overholder de regler, som er indeholdt i OIOXML-standarderne, herunder OIOXML Navngivnings- og Designregler 3.0. Alle XML-filer skal være i UTF-8-format.

Den enkelte leverandør eller kommune kan hente disse XML-skemaer på www.Digitaliser.dk til lokal anvendelse. Alle XSD-filer kan etableres ud fra afsnit 68. XML-skemaerne samt eksempelfil kan også fås ved henvendelse til Danmarks Statistik (handicap@dst.dk).

6. XML-skemaer

XML-skemaerne indeholder et overordnet XML-skema, som XML-filen skal henviser til.

6.1 Overordnede XML-skema for leverance 402

Det overordnede XML-skema hedder ”**HandicapLeveranceL402Struktur**” og er placeret i filen:

”**DST_HandicapLeveranceL402Struktur.xsd**”, som er uploadet på Digitaliseret.dk

(https://digitaliser.dk/resource/3621776/artefact/DST_HandicapLeveranceL402Struktur.xsd), sammen med de andre XML-skemaer.

Det overordnede XML-skema refererer til:

- XML-skemaer for metadata/stamdata (DeliveryMetadataNewStructure)
- XML-skemaer for Indberetningsdata (HandicapSagStrukturSamling_402)

DST_HandicapLeveranceL402Struktur

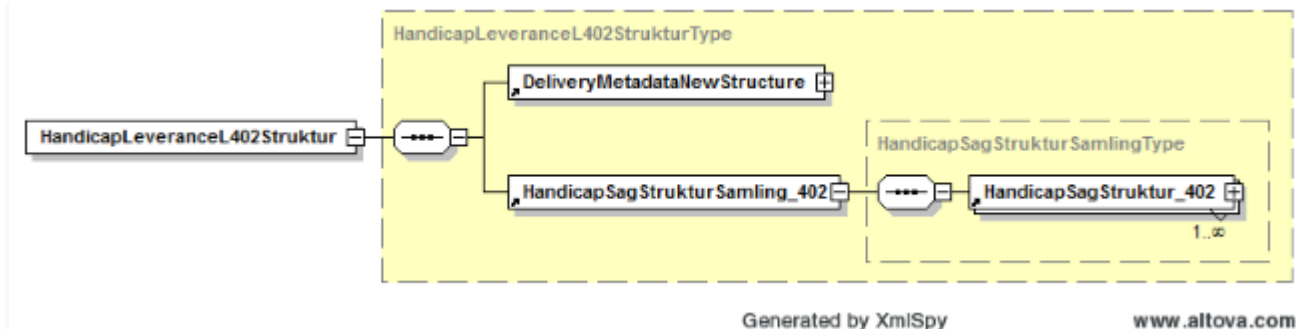

DST_HandicapLeveranceL402Struktur. xsd

```
<? xml version="1.0" encoding="UTF-8"? >
```

```
<xs:schema xmlns:xs="http://www.w3.org/2001/XMLSchema"
```

```
xmlns="http://rep.oio.dk/dst.dk/xml/schemas/2010/04/16/"
```

```
targetNamespace="http://rep.oio.dk/dst.dk/xml/schemas/2010/04/16/" elementFormDefault="qualified"
```

```
attributeFormDefault="unqualified" xml:lang="DA">
```

```
<xs:include
```

```
schemaLocation="http://digitaliser.dk/resource/2343589/artefact/DST_DeliveryMetadataNewStructure.
```

```
xsd" />
```

```
<xs:include
```

```
schemaLocation="http://digitaliser.dk/resource/3621772/artefact/DST_HandicapSagStrukturSamling_4
```

```
02. xsd" />
```

```
<xs:element name="HandicapLeveranceL402Struktur" type="HandicapLeveranceL402StrukturType"
```

```
/>
```

```
<xs:complexType name="HandicapLeveranceL402StrukturType">
```

```
<xs:sequence>
```

```
<xs:element ref="DeliveryMetadataNewStructure" />
```

```
<xs:element ref="HandicapSagStrukturSamling_402" />
```

```
</xs:sequence>
```

```
</xs:complexType>
```

```
</xs:schema>
```

6.2 XML-skemaer for metadata/stamdata

XML-Skemaerne for metadata/stamdata indeholder et overordnet XML-skema (DeliveryMetadataNewStructure), som indeholder FormVersion og refererer til:

- Envelope
- Communicator
- Contact
- DBoksContact

Diagram over XML-skemaer for metadata/stamdata

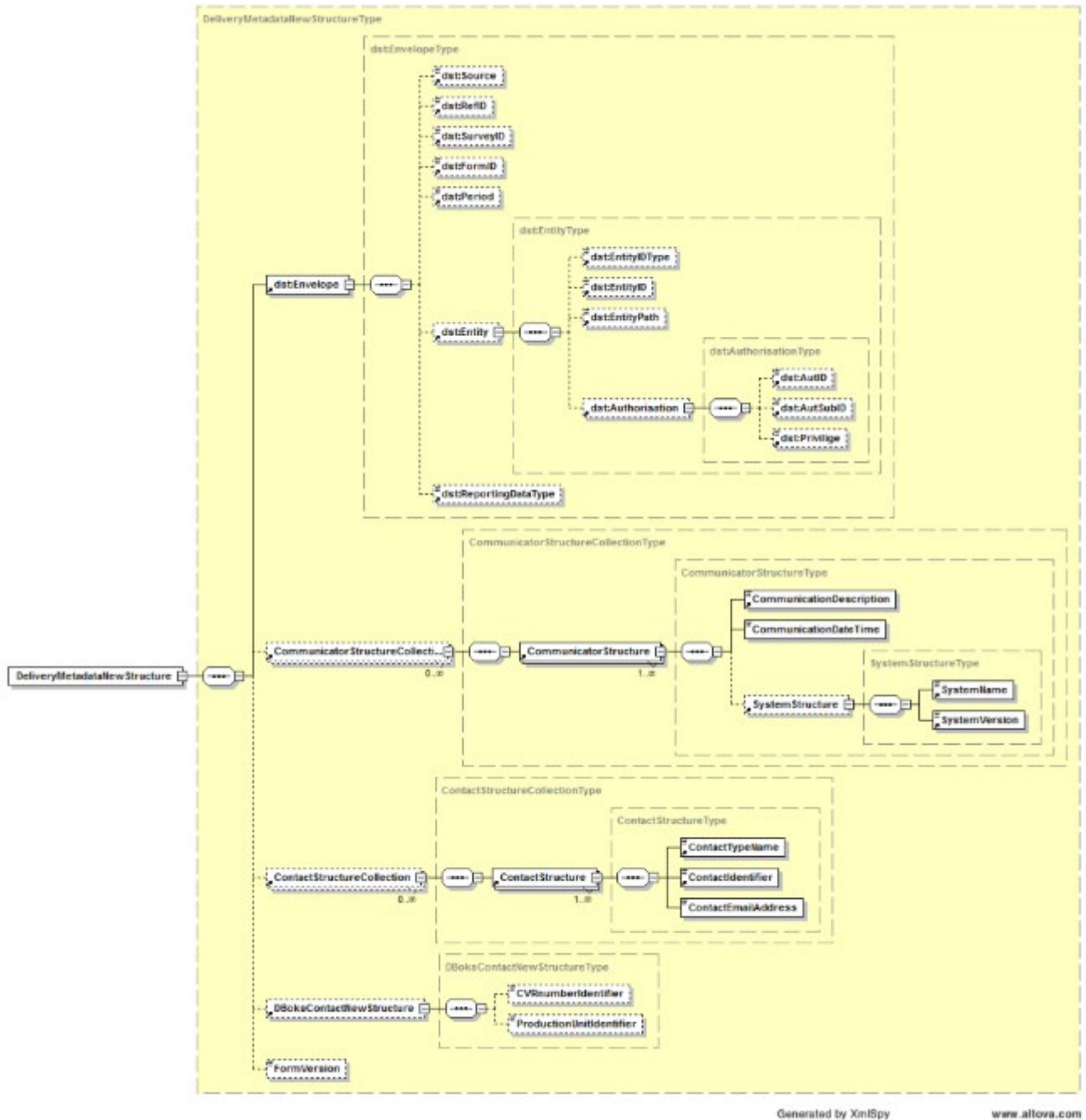

6.2.1 Overordnet XML-skema for metadata/stamdata

DST_DeliveryMetadataNewStructure.xsd

```
<? xml version="1.0" encoding="UTF-8"? >
```

```
<xs:schema xmlns:xs="http://www.w3.org/2001/XMLSchema"
```

```
xmlns="http://rep.oio.dk/dst.dk/xml/schemas/2010/04/16/"
```

```
xmlns:dst="http://rep.oio.dk/dst.dk/xml/schemas/2002/06/28/"
targetNamespace="http://rep.oio.dk/dst.dk/xml/schemas/2010/04/16/" elementFormDefault="qualified"
attributeFormDefault="unqualified">
  <xs:import
    namespace="http://rep.oio.dk/dst.dk/xml/schemas/2002/06/28/"
    schemaLocation="http://digitaliser.dk/resource/11992/artefact/DST_Envelope. xsd" />
  <xs:include
    schemaLocation="http://digitaliser.dk/resource/533564/artefact/DST_CommunicatorStructureCollection
. xsd" />
  <xs:include
    schemaLocation="http://digitaliser.dk/resource/533551/artefact/DST_ContactStructureCollection. xsd"
/>
  <xs:include
    schemaLocation="http://digitaliser.dk/resource/2343585/artefact/DST_DBoksContactNewStructure.
xsd" />
  <xs:include schemaLocation="http://digitaliser.dk/resource/533532/artefact/DST_FormVersion. xsd"
/>
  <xs:element name="DeliveryMetadataNewStructure" type="DeliveryMetadataNewStructureType" />
  <xs:complexType name="DeliveryMetadataNewStructureType">
    <xs:sequence>
      <xs:element ref="dst:Envelope" />
      <xs:element ref="CommunicatorStructureCollection" minOccurs="0" maxOccurs="unbounded" />
      <xs:element ref="ContactStructureCollection" minOccurs="0" maxOccurs="unbounded" />
      <xs:element ref="DBoksContactNewStructure" minOccurs="0" />
      <xs:element ref="FormVersion" minOccurs="0" />
    </xs:sequence>
  </xs:complexType>
</xs:element>
</xs:schema>
```

```
</xs:sequence>
</xs:complexType>
</xs:schema>
```

6.2.2. Envelope

DST_Envelope.xsd

```
<? xml version="1.0" encoding="UTF-8"? ><schema xmlns="http://www.w3.org/2001/XMLSchema"
xmlns:dst="http://rep.oio.dk/dst.dk/xml/schemas/2002/06/28/" attributeFormDefault="unqualified"
elementFormDefault="qualified" targetNamespace="http://rep.oio.dk/dst.dk/xml/schemas/2002/06/28/"
version="1.0"><include schemaLocation="http://digitaliser.dk/resource/14482/artefact/DST_Source.
xsd"/><include
schemaLocation="http://digitaliser.dk/resource/19272/artefact/DST_RefID.xsd"/><include
schemaLocation="http://digitaliser.dk/resource/17898/artefact/DST_SurveyID.xsd"/><include
schemaLocation="http://digitaliser.dk/resource/12983/artefact/DST_FormID.xsd"/><include
schemaLocation="http://digitaliser.dk/resource/19217/artefact/DST_Period.xsd"/><include
schemaLocation="http://digitaliser.dk/resource/18757/artefact/DST_Entity.xsd"/><include
schemaLocation="http://digitaliser.dk/resource/18376/artefact/DST_ReportingDataType.
xsd"/><element name="Envelope"
type="dst:EnvelopeType"><annotation><documentation/></annotation></element><complexType
name="EnvelopeType"><sequence><element minOccurs="0" ref="dst:Source"/><element
minOccurs="0" ref="dst:RefID"/><element minOccurs="0"
```

```

ref="dst:SurveyID"/><element minOccurs="0" ref="dst:FormID"/><element minOccurs="0"
ref="dst:Period"/><element minOccurs="0"

ref="dst:Entity"/><element minOccurs="0"

ref="dst:ReportingDataType"/></sequence></complexType></schema>

```

6.2.3 Communicator

DST_CommunicatorStructureCollection.xsd

```

<? xml version="1.0" encoding="UTF-8"? >

<xs:schema
        xmlns:xs="http://www.w3.
                                org/2001/XMLSchema"
        xmlns="http://rep.oio.dk/dst.dk/xml/schemas/2010/04/16/"
        targetNamespace="http://rep.oio.dk/dst.dk/xml/schemas/2010/04/16/"
        elementFormDefault="qualified"
        attributeFormDefault="unqualified">

    <xs:include schemaLocation="DST_CommunicatorStructure.xsd"/>

    <xs:element
            name="CommunicatorStructureCollection"
            type="CommunicatorStructureCollectionType"/>

    <xs:complexType name="CommunicatorStructureCollectionType">

        <xs:sequence>

            <xs:element ref="CommunicatorStructure" maxOccurs="unbounded"/>

        </xs:sequence>

    </xs:complexType>

</xs:schema>

```

DST_CommunicatorStructure.xsd

```
<? xml version="1.0" encoding="UTF-8"? >

<xs:schema xmlns:xs="http://www.w3. org/2001/XMLSchema"
xmlns="http://rep.oio.dk/dst.dk/xml/schemas/2010/04/16/"
targetNamespace="http://rep.oio.dk/dst.dk/xml/schemas/2010/04/16/" elementFormDefault="qualified"
attributeFormDefault="unqualified">

<xs:include schemaLocation="DST_CommunicationDescription. xsd"/>

<xs:include schemaLocation="DST_SystemStructure. xsd"/>

<xs:element name="CommunicatorStructure" type="CommunicatorStructureType"/>

<xs:complexType name="CommunicatorStructureType">

<xs:sequence>

<xs:element ref="CommunicationDescription"/>

<xs:element name="CommunicationDateTime" type="xs:dateTime"/>

<xs:element ref="SystemStructure" minOccurs="0"/>

</xs:sequence>

</xs:complexType>

</xs:schema>
```

DST_CommunicationDescription. xsd

```
<? xml version="1.0" encoding="UTF-8"? >

<xs:schema xmlns:xs="http://www.w3. org/2001/XMLSchema"
xmlns="http://rep.oio.dk/dst.dk/xml/schemas/2010/04/16/"
```

```
targetNamespace="http://rep.oio.dk/dst.dk/xml/schemas/2010/04/16/" elementFormDefault="qualified"
attributeFormDefault="unqualified">

<xs:element name="CommunicationDescription" type="CommunicationDescriptionType"/>

<xs:simpleType name="CommunicationDescriptionType">

<xs:restriction base="xs:string">

<xs:maxLength value="50"/>

</xs:restriction>

</xs:simpleType>

</xs:schema>
```

DST_SystemStructure.xsd

```
<? xml version="1.0" encoding="UTF-8"? >

<xs:schema xmlns:xs="http://www.w3.org/2001/XMLSchema"
xmlns="http://rep.oio.dk/dst.dk/xml/schemas/2010/04/16/"
targetNamespace="http://rep.oio.dk/dst.dk/xml/schemas/2010/04/16/"
elementFormDefault="qualified" attributeFormDefault="unqualified">

<xs:include schemaLocation="DST_SystemName.xsd"/>

<xs:include schemaLocation="DST_SystemVersion.xsd"/>

<xs:element name="SystemStructure" type="SystemStructureType"/>

<xs:complexType name="SystemStructureType">

<xs:sequence>
```



```
<xs:element ref="SystemName"/>
<xs:element ref="SystemVersion"/>
</xs:sequence>
</xs:complexType>
</xs:schema>
```

DST_SystemName.xsd

```
<? xml version="1.0" encoding="UTF-8"? >
<xs:schema xmlns:xs="http://www.w3.org/2001/XMLSchema"
xmlns="http://rep.oio.dk/dst.dk/xml/schemas/2010/04/16/"
targetNamespace="http://rep.oio.dk/dst.dk/xml/schemas/2010/04/16/"
elementFormDefault="qualified" attributeFormDefault="unqualified">
<xs:element name="SystemName" type="SystemNameType"/>
<xs:simpleType name="SystemNameType">
<xs:restriction base="xs:string">
<xs:maxLength value="50"/>
</xs:restriction>
</xs:simpleType>
</xs:schema>
```

6.2.4 Contact

DST_ContactStructureCollection.xsd

```
<? xml version="1.0" encoding="UTF-8"? >

<xs:schema
    xmlns:xs="http://www.w3.org/2001/XMLSchema"
    xmlns="http://rep.oio.dk/dst.dk/xml/schemas/2010/04/16/"
    targetNamespace="http://rep.oio.dk/dst.dk/xml/schemas/2010/04/16/" elementFormDefault="qualified"
    attributeFormDefault="unqualified">

    <xs:include schemaLocation="DST_ContactStructure.xsd"/>

    <xs:element name="ContactStructureCollection" type="ContactStructureCollectionType"/>

    <xs:complexType name="ContactStructureCollectionType">

        <xs:sequence>

            <xs:element ref="ContactStructure" maxOccurs="unbounded"/>

        </xs:sequence>

    </xs:complexType>

</xs:schema>
```

DST_ContactStructure.xsd

```
<? xml version="1.0" encoding="UTF-8"? >

<xs:schema
    xmlns:xs="http://www.w3.org/2001/XMLSchema"
    xmlns="http://rep.oio.dk/dst.dk/xml/schemas/2010/04/16/"
    xmlns:xkom="http://rep.oio.dk/xkom.dk/xml/schemas/2005/03/15/"
    targetNamespace="http://rep.oio.dk/dst.dk/xml/schemas/2010/04/16/" elementFormDefault="qualified"
    attributeFormDefault="unqualified">

    <xs:import
        namespace="http://rep.oio.dk/xkom.dk/xml/schemas/2005/03/15/"
        schemaLocation="http://digitaliser.dk/resource/2237/artefact/XKOM_EmailAddressIdentifier.xsd"/>
```

```

<xs:include schemaLocation="DST_ContactTypeName. xsd"/>
<xs:include schemaLocation="DST_ContactIdentifier. xsd"/>
<xs:element name="ContactStructure" type="ContactStructureType"/>
<xs:complexType name="ContactStructureType">
<xs:sequence>
<xs:element ref="ContactTypeName"/>
<xs:element ref="ContactIdentifier"/>
<xs:element name="ContactEmailAddress" type="xkom:EmailAddressIdentifierType"/>
</xs:sequence>
</xs:complexType>
</xs:schema>

```

DST_ContactTypeName. xsd

```

<? xml version="1.0" encoding="UTF-8"? >
<xs:schema
xmlns:xs="http://www.w3.
org/2001/XMLSchema"
xmlns="http://rep.oio.dk/dst.dk/xml/schemas/2010/04/16/"
targetNamespace="http://rep.oio.dk/dst.dk/xml/schemas/2010/04/16/" elementFormDefault="qualified"
attributeFormDefault="unqualified">
<xs:element name="ContactTypeName" type="ContactTypeNameType"/>
<xs:simpleType name="ContactTypeNameType">
<xs:restriction base="xs:string">
<xs:maxLength value="50"/>
</xs:restriction>

```

```
</xs:simpleType>
```

```
</xs:schema>
```

DST_ContactIdentifier.xsd

```
<? xml version="1.0" encoding="UTF-8"? >
```

```
<xs:schema xmlns:xs="http://www.w3.org/2001/XMLSchema"
xmlns="http://rep.oio.dk/dst.dk/xml/schemas/2010/04/16/"
targetNamespace="http://rep.oio.dk/dst.dk/xml/schemas/2010/04/16/" elementFormDefault="qualified"
attributeFormDefault="unqualified">
```

```
<xs:element name="ContactIdentifier" type="ContactIdentifierType"/>
```

```
<xs:simpleType name="ContactIdentifierType">
```

```
<xs:restriction base="xs:string">
```

```
<xs:maxLength value="100"/>
```

```
</xs:restriction>
```

```
</xs:simpleType>
```

```
</xs:schema>
```

6.2.5 DBoksContact

DST_DBoksContactNewStructure.xsd

```
<? xml version="1.0" encoding="UTF-8"? >
```

```
<xs:schema xmlns:xs="http://www.w3.org/2001/XMLSchema"
```

```
xmlns="http://rep.oio.dk/dst.dk/xml/schemas/2010/04/16/"
```

```

targetNamespace="http://rep.oio.dk/dst.dk/xml/schemas/2010/04/16/"
elementFormDefault="qualified" attributeFormDefault="unqualified">
<xs:simpleType name="CVRnumberIdentifierType">
<xs:restriction base="xs:string">
<xs:pattern value="[0-9]{8}"/>
</xs:restriction>
</xs:simpleType>
<xs:simpleType name="ProductionUnitIdentifierType">
<xs:restriction base="xs:string">
<xs:length value="10"/>
</xs:restriction>
</xs:simpleType>
<xs:element name="DBoksContactNewStructure" type="DBoksContactNewStructureType"/>
<xs:complexType name="DBoksContactNewStructureType">
<xs:sequence>
<xs:element name="CVRnumberIdentifier" type="CVRnumberIdentifierType" minOccurs="0"/>
<xs:element name="ProductionUnitIdentifier" type="ProductionUnitIdentifierType" minOccurs="0"/>
</xs:sequence>
</xs:complexType>
</xs:schema>

```

6.3 XML-skemaer for indberetningsdata

Det overordnede XML-skema i indberetningsdata (HandicapSagStrukturSamling_402) skal altid benyttes og kan bruges til at tilknyttes flere sager til leverancen. Indberetningsdata indeholder følgende elementer:

- Sag
- Ydelse
- Målgruppe

XML-skemaet, der omhandler Sagen (HandicapSagStruktur_402), indeholder bl.a. information om borgerens CPR-nummer. XML-skemaet for Sagen henviser til XML-skemaet for Ydelse (HandicapYdelseStruktur_402). Der kan tilknyttes flere Ydelser til en enkelt Sag via HandicapYdelseStrukturSamling_402. XML-skemaet for ydelsen henviser til XML-skemaet for Maalgruppe (HandicapMaalgruppeStruktur_402). Der kan tilknyttes flere Målgrupper til en enkelt Ydelse via HandicapMaalgruppeStrukturSamling_402.

6.3.1 Sag

DST_HandicapSagStrukturSamling_402.xsd

```
<? xml version="1.0" encoding="UTF-8"? >

<xs:schema
    xmlns:xs="http://www.w3.org/2001/XMLSchema"
    xmlns="http://rep.oio.dk/dst.dk/xml/schemas/2010/04/16/"
    targetNamespace="http://rep.oio.dk/dst.dk/xml/schemas/2010/04/16/" elementFormDefault="qualified"
    attributeFormDefault="unqualified" xml:lang="DA">

    <xs:include schemaLocation="DST_HandicapSagStruktur_402.xsd"/>

    <xs:element name="HandicapSagStrukturSamling_402" type="HandicapSagStrukturSamlingType"/>

    <xs:complexType name="HandicapSagStrukturSamlingType">

    <xs:sequence>
```

```
<xs:element ref="HandicapSagStruktur_402" maxOccurs="unbounded"/>
```

```
</xs:sequence>
```

```
</xs:complexType>
```

```
</xs:schema>
```

DST_HandicapSagStruktur_402.xsd

```
<? xml version="1.0" encoding="UTF-8"? >
```

```
<xs:schema xmlns:xs="http://www.w3.org/2001/XMLSchema"
xmlns="http://rep.oio.dk/dst.dk/xml/schemas/2010/04/16/"
targetNamespace="http://rep.oio.dk/dst.dk/xml/schemas/2010/04/16/" elementFormDefault="qualified"
attributeFormDefault="unqualified" xml:lang="DA">
```

```
<xs:include schemaLocation="DST_HandicapYdelseStrukturSamling_402.xsd"/>
```

```
<xs:simpleType name="CPRnummerType">
```

```
<xs:restriction base="xs:string">
```

```
<xs:minLength value="10"/>
```

```
<xs:maxLength value="16"/>
```

```
</xs:restriction>
```

```
</xs:simpleType>
```

```
<xs:simpleType name="SamletFunktionsVurderingType">
```

```
<xs:restriction base="xs:string">
```

```
<xs:pattern value="[A-Z]{1}"/>
```

```
</xs:restriction>
```

```
</xs:simpleType>
```

```

<xs:element name="HandicapSagStruktur_402" type="HandicapSagStrukturType"/>

<xs:complexType name="HandicapSagStrukturType">

<xs:sequence>

<xs:element name="ModtagerCPRnummer" type="CPRnummerType"/>

<xs:element name="SamletFunktionsVurdering" type="SamletFunktionsVurderingType"
minOccurs="0"/>

<xs:element ref="HandicapYdelseStrukturSamling_402"/>

</xs:sequence>

</xs:complexType>

</xs:schema>

```

Diagram over XML-skemaer for Sag

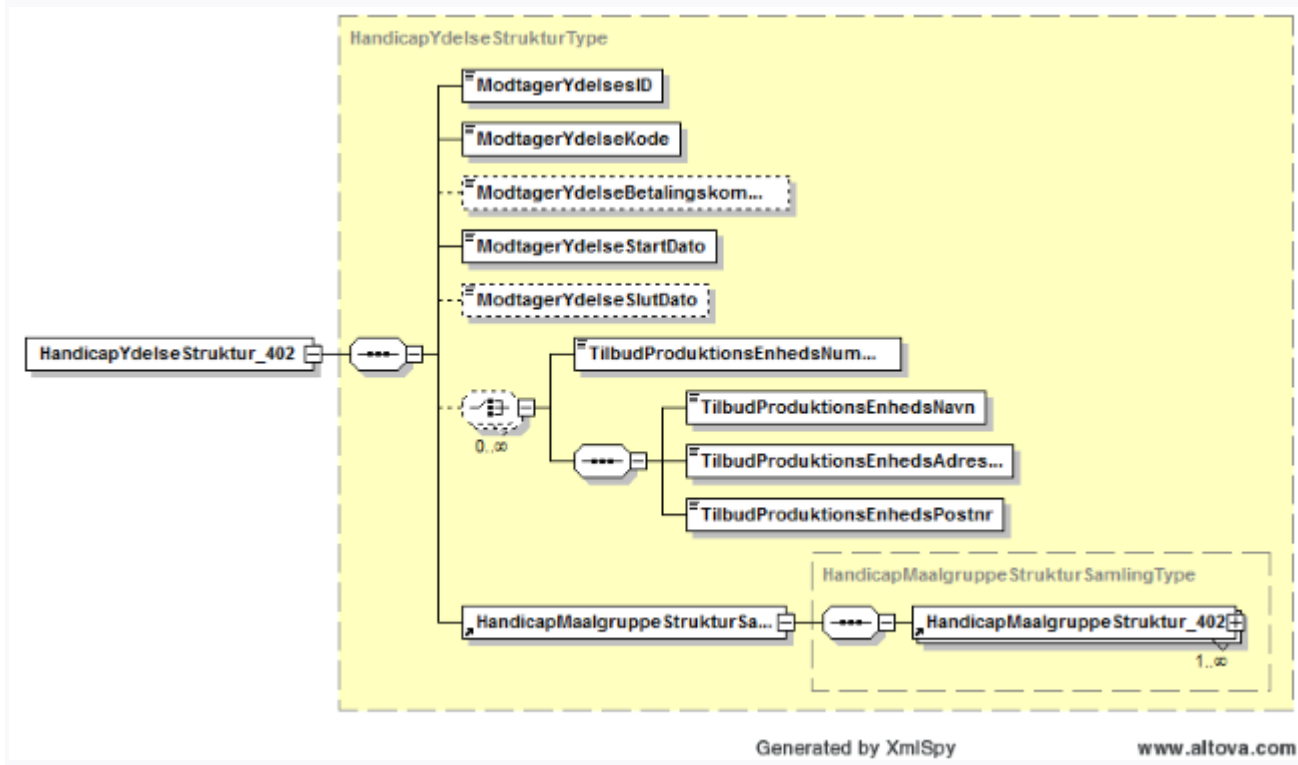

Signaturforklaring:

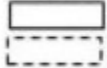

Boks med fuldt optrukken linje betyder obligatorisk indberetning

Boks med stiplet linje betyder frivillig indberetning

6.3.2 Ydelse

DST_HandicapYdelseStrukturSamling_402.xsd

```
<? xml version="1.0" encoding="UTF-8"? >

<xs:schema
    xmlns:xs="http://www.w3.org/2001/XMLSchema"
    xmlns="http://rep.oio.dk/dst.dk/xml/schemas/2010/04/16/"
    targetNamespace="http://rep.oio.dk/dst.dk/xml/schemas/2010/04/16/" elementFormDefault="qualified"
    attributeFormDefault="unqualified" xml:lang="DA">

    <xs:include schemaLocation="DST_HandicapYdelseStruktur_402.xsd"/>

    <xs:element
        name="HandicapYdelseStrukturSamling_402"
        type="HandicapYdelseStrukturSamlingType"/>

    <xs:complexType name="HandicapYdelseStrukturSamlingType">

        <xs:sequence>

            <xs:element ref="HandicapYdelseStruktur_402" maxOccurs="unbounded"/>

        </xs:sequence>

    </xs:complexType>

</xs:schema>
```

DST_HandicapYdelseStruktur_402.xsd

```
<? xml version="1.0" encoding="UTF-8"? >
```

```
<xs:schema xmlns:xs="http://www.w3.org/2001/XMLSchema"
xmlns="http://rep.oio.dk/dst.dk/xml/schemas/2010/04/16/"
targetNamespace="http://rep.oio.dk/dst.dk/xml/schemas/2010/04/16/"
elementFormDefault="qualified" attributeFormDefault="unqualified" xml:lang="DA">
<xs:include schemaLocation="DST_HandicapMaalgruppeStrukturSamling_402.xsd"/>
<xs:simpleType name="ModtagerYdelseIdType">
<xs:restriction base="xs:string">
<xs:minLength value="1"/>
<xs:maxLength value="100"/>
</xs:restriction>
</xs:simpleType>
<xs:simpleType name="KodeType">
<xs:restriction base="xs:string">
<xs:minLength value="1"/>
<xs:maxLength value="15"/>
</xs:restriction>
</xs:simpleType>
<xs:simpleType name="TilbudProduktionsEnhedsNummerType">
<xs:restriction base="xs:string">
<xs:pattern value="[0-9]{10}"/>
</xs:restriction>
</xs:simpleType>
<xs:simpleType name="TilbudProduktionsEnhedsPostnrType">
```

```
<xs:restriction base="xs:string">
  <xs:pattern value="[0-9]{4}"/>
</xs:restriction>
</xs:simpleType>
<xs:simpleType name="ModtagerYdelseBetalingskommuneType">
  <xs:restriction base="xs:string">
    <xs:pattern value="[0-9]{3}"/>
  </xs:restriction>
</xs:simpleType>
<xs:element name="HandicapYdelseStruktur_402" type="HandicapYdelseStrukturType"/>
<xs:complexType name="HandicapYdelseStrukturType">
  <xs:sequence>
    <xs:element name="ModtagerYdelsesID" type="ModtagerYdelseIdType"/>
    <xs:element name="ModtagerYdelseKode" type="KodeType"/>
    <xs:element
      name="ModtagerYdelseBetalingskommune"
type="ModtagerYdelseBetalingskommuneType" minOccurs="0"/>
    <xs:element name="ModtagerYdelseStartDato" type="xs:date"/>
    <xs:element name="ModtagerYdelseSlutDato" type="xs:date" minOccurs="0"/>
    <xs:choice minOccurs="0" maxOccurs="unbounded">
      <xs:element
        name="TilbudProduktionsEnhedsNummer"
type="TilbudProduktionsEnhedsNummerType"/>
    </xs:choice>
    <xs:sequence>
      <xs:element name="TilbudProduktionsEnhedsNavn" type="xs:string"/>
    </xs:sequence>
  </xs:sequence>
</xs:complexType>
</xs:element>
```

```

<xs:element name="TilbudProduktionsEnhedsAdresse" type="xs:string"/>
<xs:element name="TilbudProduktionsEnhedsPostnr" type="TilbudProduktionsEnhedsPostnrType"/>
</xs:sequence>
</xs:choice>
<xs:element ref="HandicapMaalgruppeStrukturSamling_402"/>
</xs:sequence>
</xs:complexType>
</xs:schema>

```

Diagram over XML-skemaer for Ydelse

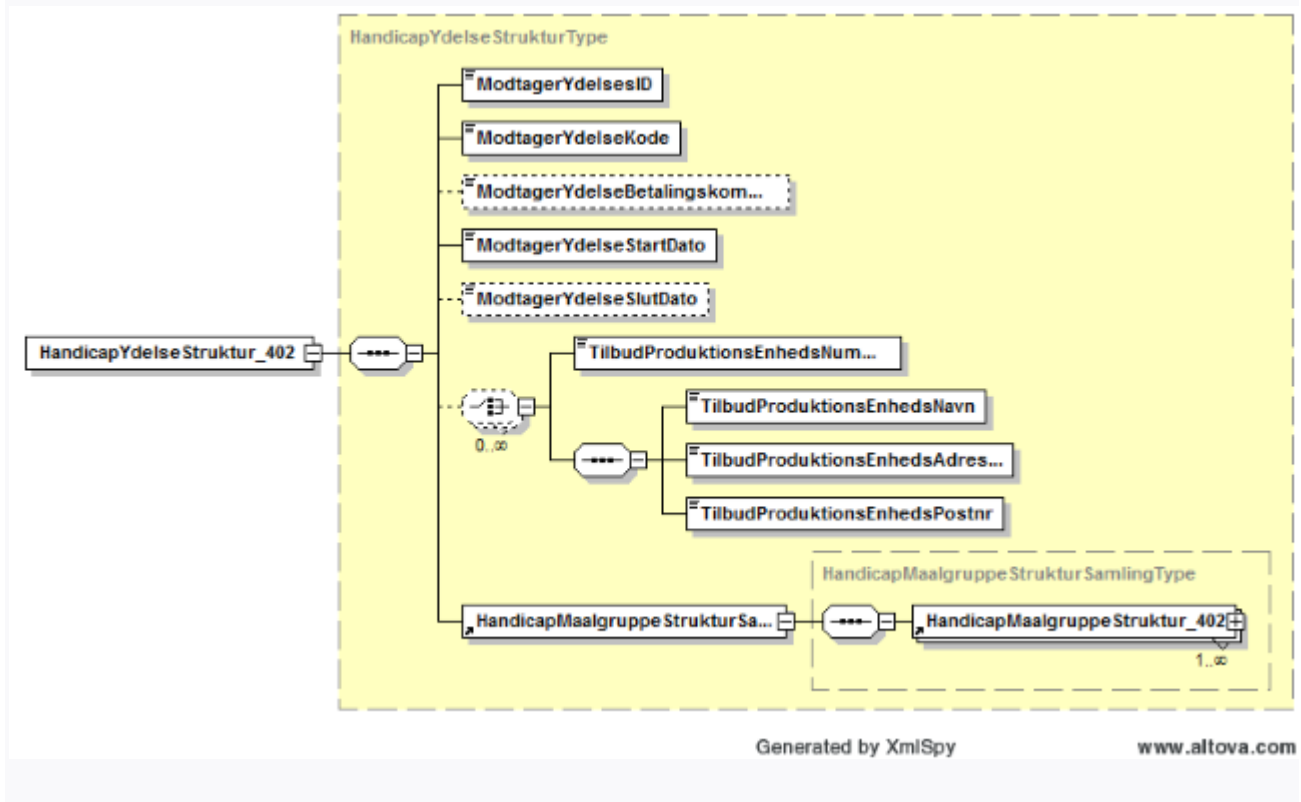

Signaturforklaring:

- Boks med fuldt optrukken linje betyder obligatorisk indberetning
- Boks med stiplede linje betyder frivillig indberetning

6.3.3 Målgruppe

DST_HandicapMaalgruppeStrukturSamling_402.xsd

```
<? xml version="1.0" encoding="UTF-8"? >

<xs:schema
    xmlns:xs="http://www.w3.
                                org/2001/XMLSchema"
    xmlns="http://rep.oio.dk/dst.dk/xml/schemas/2010/04/16/"
    targetNamespace="http://rep.oio.dk/dst.dk/xml/schemas/2010/04/16/"
    elementFormDefault="qualified"
    attributeFormDefault="unqualified"
    xml:lang="DA">

    <xs:include schemaLocation="DST_HandicapMaalgruppeStruktur_402.xsd"/>

    <xs:element name="HandicapMaalgruppeStrukturSamling_402"
        type="HandicapMaalgruppeStrukturSamlingType"/>

    <xs:complexType name="HandicapMaalgruppeStrukturSamlingType">

        <xs:sequence>

            <xs:element ref="HandicapMaalgruppeStruktur_402"
                maxOccurs="unbounded"/>

        </xs:sequence>

    </xs:complexType>

</xs:schema>
```

DST_HandicapMaalgruppeStruktur_402.xsd

```
<? xml version="1.0" encoding="UTF-8"? >

<xs:schema
    xmlns:xs="http://www.w3.
                                org/2001/XMLSchema"
    xmlns="http://rep.oio.dk/dst.dk/xml/schemas/2010/04/16/"
    xmlns:cpr="http://rep.oio.dk/cpr.dk/xml/schemas/core/2005/03/18/"
```

```

targetNamespace="http://rep.oio.dk/dst.dk/xml/schemas/2010/04/16/" elementFormDefault="qualified"
attributeFormDefault="unqualified" xml:lang="DA">

<xs:simpleType name="ModtagerMaalgruppeType">
<xs:restriction base="xs:string">
<xs:minLength value="1"/>
<xs:maxLength value="15"/>
</xs:restriction>
</xs:simpleType>
<xs:element name="HandicapMaalgruppeStruktur_402" type="HandicapMaalgruppeStrukturType"/>
<xs:complexType name="HandicapMaalgruppeStrukturType">
<xs:sequence>
<xs:element name="ModtagerMaalgruppe" type="ModtagerMaalgruppeType"/>
</xs:sequence>
</xs:complexType>
</xs:schema>

```

Diagram over XML-skemaer for Målgruppe

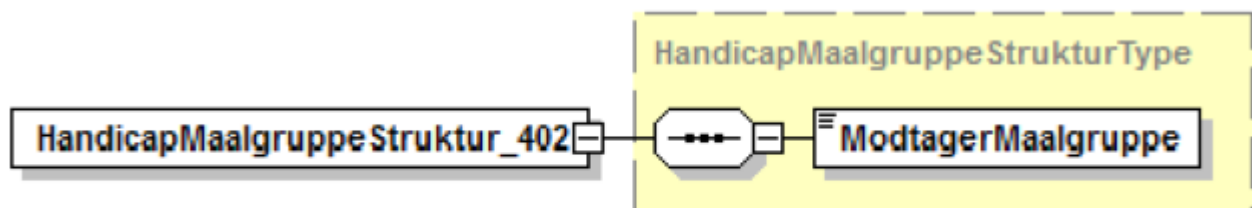

Generated by XmlSpy

www.altova.com

7. XML-fil

XML-filen skal være velformet og den skal kunne valideres mod XML-skemaet

(DST_HandicapLeveranceL402Struktur. xsd). Der er et præfiks (dst:) for alle elementer i Envelope blokken og dette skal beholdes uden ændringer. Modtagessystemet i Danmarks Statistik bruger præfikset som genkendelsesstring for at aflæse Envelope-data (leverancnr., periode, kommunekode) i tilfælde af XML-filen ikke er velformet.

Følgende blok med "namespaces" (xmlns) og schemaLocation kan med fordel kopieres direkte fra nedenstående uden ændringer, men uden formaterings tegn (kan kopieres via Notesblok).

```
xmlns="http://rep.oio.dk/dst.dk/xml/schemas/2010/04/16/"
```

```
xmlns:xsi="http://www.w3.org/2001/XMLSchema-instance"
```

```
xmlns:dst="http://rep.oio.dk/dst.dk/xml/schemas/2002/06/28/"
```

```
xsi:schemaLocation=https://digitaliser.dk/resource/3621776/artefact/DST_HandicapLeveranceL402Struktur. xsd)
```

7.1 XML-fil navnestandard

Det er vigtigt, at hver enkelt dataleverance er navngivet efter nedenstående standarder. Inde i metadata/stamdata (dst:envelope) angives testdata med T402 og produktionsdata med L402. I filnavnet er leverancennummeret derimod altid L402 uanset, om det er produktionsdata eller testdata. Forskellen mellem test og produktionsdata i filnavnet angives med det første bogstav i navnet; **T** for testdata eller **P** for produktionsdata.

Produktionsleverance:

P<3-cifret kommunenummer>_L**402**_P<hvilken periode er data fra>_V<2-cifret recordlayout versionsnummer>_D<8-cifret udtræksdato: YYYYMMDD> T<6-cifret udtrækstidspunkt>. XML

Eksempel: **P_998_L402_P2017M05_V01_D20170601T111900**. XML

Testleverance:

T<3-cifret kommunenummer> **L402_P**<hvilken periode er data fra> **V**<2-cifret recordlayout
versionsnummer> **D**<8-cifret udtræksdato: YYYYMMDD >**T**<6-cifret udtrækstidspunkt>. XML

Eksempel: **T_998_L402_P2017M05_V01_D20170601T111900**. XML

7.2 Eksempelfil

Felter vist med **fed skrift** i nedenstående beholdes uændret. De øvrige felter kan ændres.

```
<? xml version="1.0" encoding="iso-8859-1"? >
```

```
<HandicapLeveranceL402Struktur
```

```
xmlns="http://rep.oio.dk/dst.dk/xml/schemas/2010/04/16/"
```

```
xmlns:xsi="http://www.w3.org/2001/XMLSchema-instance"
```

```
xmlns:dst="http://rep.oio.dk/dst.dk/xml/schemas/2002/06/28/"
```

```
xsi:schemaLocation="http://rep.oio.dk/dst.dk/xml/schemas/2010/04/16/
```

```
https://digitaliser.dk/resource/3621776/artefact/DST_HandicapLeveranceL402Struktur.xsd" >
```

```
<DeliveryMetadataNewStructure>
```

```
<dst:Envelope>
```

```
<dst:Source>CEMOS</dst:Source>
```

```
<dst:SurveyID>D100000</dst:SurveyID>
```

```
<dst:FormID>L402</dst:FormID>
```

```
<dst:Period>2017M05</dst:Period>
```

```
<dst:Entity>
```



```
<dst:EntityIDType>Kommune</dst:EntityIDType>
<dst:EntityID>813</dst:EntityID>
</dst:Entity>
</dst:Envelope>
<CommunicatorStructureCollection>
<CommunicatorStructure>
<CommunicationDescription>Oprettelse på lokal server</CommunicationDescription>
<CommunicationDateTime>2017-05-30T08:23:17</CommunicationDateTime>
<SystemStructure>
<SystemName>AS2007</SystemName>
<SystemVersion>1.0</SystemVersion>
</SystemStructure>
</CommunicatorStructure>
</CommunicatorStructureCollection>
<ContactStructureCollection>
<ContactStructure>
<ContactTypeName>Faglig ansvarlig</ContactTypeName>
<ContactIdentifier>Frank Jensen</ContactIdentifier>
<ContactEmailAddress>frank@korsbaek.dk</ContactEmailAddress>
</ContactStructure>
<ContactStructure>
<ContactTypeName>Teknisk ansvarlig</ContactTypeName>
<ContactIdentifier>Eva Hansen</ContactIdentifier>
```

<ContactEmailAddress>eva@korsbaek.dk</ContactEmailAddress>
</ContactStructure>
<ContactStructure>
<ContactTypeName>**Kvitteringsmodtager**</ContactTypeName>
<ContactIdentifier>Dan Jørgensen</ContactIdentifier>
<ContactEmailAddress>dan@korsbaek.dk</ContactEmailAddress>
</ContactStructure>
</ContactStructureCollection>
<DBoksContactNewStructure>
<CVRnumberIdentifier>23456789</CVRnumberIdentifier>
<ProductionUnitIdentifier>1234567890</ProductionUnitIdentifier>
</DBoksContactNewStructure>
<FormVersion>1.0</FormVersion>
</DeliveryMetadataNewStructure>
<HandicapSagStrukturSamling_402>
<HandicapSagStruktur_402>
<ModtagerCPRnummer>000000000000DST</ModtagerCPRnummer>
<SamletFunktionsVurdering>A</SamletFunktionsVurdering>
<HandicapYdelseStrukturSamling_402>
<HandicapYdelseStruktur_402>
<ModtagerYdelsesID>4211</ModtagerYdelsesID>
<ModtagerYdelseKode>1.12.0.1</ModtagerYdelseKode>
<ModtagerYdelseStartDato>2017-05-15</ModtagerYdelseStartDato>

<TilbudProduktionsEnhedsNavn>Hjem med udsigt</TilbudProduktionsEnhedsNavn>
<TilbudProduktionsEnhedsAdresse>Blindevej 1B</TilbudProduktionsEnhedsAdresse>
<TilbudProduktionsEnhedsPostnr>2900</TilbudProduktionsEnhedsPostnr>
<HandicapMaalgruppeStrukturSamling_402>
<HandicapMaalgruppeStruktur_402>
<ModtagerMaalgruppe>1.1.1</ModtagerMaalgruppe>
</HandicapMaalgruppeStruktur_402>
<HandicapMaalgruppeStruktur_402>
<ModtagerMaalgruppe>2</ModtagerMaalgruppe>
</HandicapMaalgruppeStruktur_402>
</HandicapMaalgruppeStrukturSamling_402>
</HandicapYdelseStruktur_402>
</HandicapYdelseStrukturSamling_402>
</HandicapSagStruktur_402>
<HandicapSagStruktur_402>
<ModtagerCPRnummer>0000000000TEST</ModtagerCPRnummer>
<SamletFunktionsVurdering>B</SamletFunktionsVurdering>
<HandicapYdelseStrukturSamling_402>
<HandicapYdelseStruktur_402>
<ModtagerYdelsesID>4212</ModtagerYdelsesID>
<ModtagerYdelseKode>1.8.2</ModtagerYdelseKode>
<ModtagerYdelseStartDato>2015-03-01</ModtagerYdelseStartDato>
<TilbudProduktionsEnhedsNavn>Trygt hjem</TilbudProduktionsEnhedsNavn>

<TilbudProduktionsEnhedsAdresse>Høregade 3A, 2. TH. </TilbudProduktionsEnhedsAdresse>

<TilbudProduktionsEnhedsPostnr>2900</TilbudProduktionsEnhedsPostnr>

<HandicapMaalgruppeStrukturSamling_402>

<HandicapMaalgruppeStruktur_402>

<ModtagerMaalgruppe>1.1.2</ModtagerMaalgruppe>

</HandicapMaalgruppeStruktur_402>

<HandicapMaalgruppeStruktur_402>

<ModtagerMaalgruppe>1.1.6</ModtagerMaalgruppe>

</HandicapMaalgruppeStruktur_402>

</HandicapMaalgruppeStrukturSamling_402>

</HandicapYdelseStruktur_402>

<HandicapYdelseStruktur_402>

<ModtagerYdelsesID>4213</ModtagerYdelsesID>

<ModtagerYdelseKode>1.8.1</ModtagerYdelseKode>

<ModtagerYdelseStartDato>2017-03-10</ModtagerYdelseStartDato>

<TilbudProduktionsEnhedsNavn>Elmebo</TilbudProduktionsEnhedsNavn>

<TilbudProduktionsEnhedsAdresse>Smilets Alle 80</TilbudProduktionsEnhedsAdresse>

<TilbudProduktionsEnhedsPostnr>2900</TilbudProduktionsEnhedsPostnr>

<HandicapMaalgruppeStrukturSamling_402>

<HandicapMaalgruppeStruktur_402>

<ModtagerMaalgruppe>1.1.3</ModtagerMaalgruppe>

</HandicapMaalgruppeStruktur_402>

<HandicapMaalgruppeStruktur_402>

<ModtagerMaalgruppe>2</ModtagerMaalgruppe>

</HandicapMaalgruppeStruktur_402>

</HandicapMaalgruppeStrukturSamling_402>

</HandicapYdelseStruktur_402>

</HandicapYdelseStrukturSamling_402>

</HandicapSagStruktur_402>

</HandicapSagStrukturSamling_402>

</HandicapLeveranceL402Struktur>

8. Kvitteringsmail

Danmarks Statistik sender en kvitteringsmail til kvitteringsmodtager i indberetningskommunen, når data er indlæst. Kommunen vil enten modtage en mail, som angiver, at data er indlæst med succes eller at Danmarks Statistik har afvist data.

Kvitteringsmail med emnet ”Danmarks Statistik har afvist data” vil indeholde information om, hvorfor data er blevet afvist. Mailen indeholder detaljeret information om linje og position i XML-skemaet, hvor fejlen er placeret. Kommunen skal rette fejlen og genfremsende data.

Eksempel på mail: ”Data er indlæst med succes”

Kære indberetter

Danmarks Statistik har modtaget følgende indberetningsfil:

P_00890237_01071519_01071673_170531232311_00002_K999D20170531T150057L01.xml

Dato: 2018-05-31 23:24:46

Fil ID: 01071674

Indberettertype (dst:EntityIDType): Kommune

Indberetterkode (dst:EntityID): 999

Leverance (dst:FormID): L402

Periode (dst:Period): 2018M05

Kvitteringsmodtager (ContactEmailAddress): maude@korsbaek.dk

Forsendelsesversion (FormVersion): 23

Danmarks Statistik kvitterer hermed for modtagelse af oplysningerne. Danmarks Statistik vil evt. senere vende tilbage når vi har set på oplysningerne.

Dette er en automatisk genereret mail, der ikke kan svares på. Evt. spørgsmål rettes til Danmarks Statistik ved at videresende denne mail evt. med supplerende oplysninger til: handicap@dst.dk

Med venlig hilsen

Danmarks Statistik

Eksempel på mail: ”DST har AFVIST data - De skal genfremsendes. ”

Nedenstående mail viser et eksempel på fejl i:

- CVRNR (CVRnumberIdentifier' er ugyldigt)
- Kommunenummer (ProductionUnitIdentifier' er ugyldigt)

– Manglende målgruppe (HandicapMaalgruppeStrukturSamling' i navneområdet har et ufuldstændigt indhold)

Kære indberetter

Danmarks Statistik har modtaget følgende indberetningsfil:

P_00130237_01045345_01013049_170107832310_00089_K999D20170106T020000L01. xml

Dato: 2018-01-11 23:23:36

Fil ID: 01046050

Indberettertype (dst:EntityIDType): Kommune

Indberetterkode (dst:EntityID): 998

Leverance (dst:FormID): L402

Periode (dst:Period): 2018M10

Kvitteringsmodtager (ContactEmailAddress): maude@korsbaek.dk

Forsendelsesversion (FormVersion): 1

Der forekommer fejl ifm. leverancen, fejlangivelse: Ej korrekt XML-struktur eller dataindhold

Valideringsfejl: System. Xml. Schema. ValidationEventArgs

– Line: 45

– Position: 47

– Elementet 'http://rep.oio.dk/dst.dk/xml/schemas/2010/04/16/:CVRnumberIdentifier' er ugyldigt -

Værdien '99 88 77 66' er ugyldig ifølge sin datatype

'http://rep.oio.dk/dst.dk/xml/schemas/2010/04/16/:CVRnumberIdentifierType' - Pattern-begrænsningen lykkedes ikke.

Valideringsfejl: System. Xml. Schema. ValidationEventArgs

- Line: 46
- Position: 44
- Elementet 'http://rep.oio.dk/dst.dk/xml/schemas/2010/04/16/:ProductionUnitIdentifier' er ugyldigt - Værdien '998' er ugyldig ifølge sin datatype

'http://rep.oio.dk/dst.dk/xml/schemas/2010/04/16/:ProductionUnitIdentifierType' - Den faktiske længde er ikke lig den angivne længde.

Valideringsfejl: System. Xml. Schema. ValidationEventArgs

- Line: 166
- Position: 22
- Elementet "HandicapMaalgruppeStrukturSamling" i navneområdet 'http://rep.oio.dk/dst.dk/xml/schemas/2010/04/16/' har et ufuldstændigt indhold. Liste over elementer, der kan forventes: 'HandicapMaalgruppeStruktur' i navneområdet 'http://rep.oio.dk/dst.dk/xml/schemas/2010/04/16/'.

OBS! Antallet af rapporterede fejl er begrænset til: 3

Dette er en automatisk genereret mail, der ikke kan svares på. Evt. spørgsmål rettes til Danmarks Statistik ved at videresende denne mail evt. med supplerende oplysninger til: handicap@dst.dk.

Med venlig hilsen

Danmarks Statistik

9. Vejledning i forbindelse med systemskifte

Kommuner, der skifter indberetningsløsning, skal give besked om dette til Danmarks Statistik, så snart der er indgået aftale om en ny indberetningsløsning. Kommunen skal fortsætte med at indberette data via det *tidligere* system, indtil det *nye* system er taget i brug, og indberetningen fungerer. Dette er for at undgå datatab ved overgangen fra det *tidligere* system til det *nye* system. Hvis der indberettes testdata via det *nye* system, skal det angives, at dataleverancen er en testleverance (T402). Leverancer navngivet L402 anvendes til statistikproduktion.

Ved leverandørskifte behandler Danmarks Statistik data således, at fra det tidligere system udvælges alle afsluttede ydelser indeholdt i den senest modtagne leverance. Fra det nye system udvælges samtlige ydelser, både afsluttede og aktive, fra den senest modtagne leverance. Ydelserne fra de to systemer danner tilsammen det datagrundlag, som Danmarks Statistik anvender i statistikproduktionen.

Ved leverandørskifte er det vigtigt, at kommunen sørger for, at alle afsluttede ydelser i det *tidligere* system er opdaterede med korrekte oplysninger (dvs. startdato, slutdato, ydelseskode, målgruppe(r), etc.) og overholder Danmark Statistiks krav til dataindberetningen. Alle aktive ydelser i det *tidligere* system **skal** oprettes i det *nye* system med deres reelle startdato, ikke datoen, der angiver tidspunktet for systemskifte.

Bilag 7

Kravspecifikation – Støtte til handicpbiler efter § 114 i lov om social service

Indholdsfortegnelse

1. Indledning
2. Overordnede elementer
3. Data
 - 3.1. Metadata/Stamdata
 - 3.2. Indberetningsdata
4. Værdisæt for dataelementer

5. Valideringsrapport
6. Dataformatbeskrivelse
 - 6.1. Navnestandard
 - 6.2. Indberetning af rettelser og sletninger
7. XML-skemaer
8. XML-fil
9. Kvitteringsmail
10. Vejledning i forbindelse med systemskifte

1. Indledning

Dette dokument indeholder beskrivelser af dataleverancer fra kommuner om afgørelser om støtte til køb af bil efter § 114 i lov om social service til Danmarks Statistik.

- Stamdata – kommune og kontaktperson
- Modtagelses- og afgørelsestidspunkt for ansøgning om bilstøtte
- Afgørelse
- Bevilget beløb
- Begrundelse for afslag/frakendelse

Det er et krav, at alle afgørelser i det pågældende år er indberettet til Danmarks Statistik senest med udgangen af april måned året efter afgørelsen.

Der skal indsendes data i form af et prædefineret regneark, som kommunen kan hente via Danmarks Statistiks hjemmeside.

Arket udfyldes i løbet af året med alle afgjorte sager. Indberetningen sker ved upload af det udfyldte regneark via Danmarks Statistiks hjemmeside. Adgangen til uploadløsningen forudsætter digital medarbejdersignatur. Danmarks Statistik sender en kvitteringsmail til kvitteringsmodtager i indberetningskommunen, når data er modtaget.

Arbejdsgange ved overførsel af data

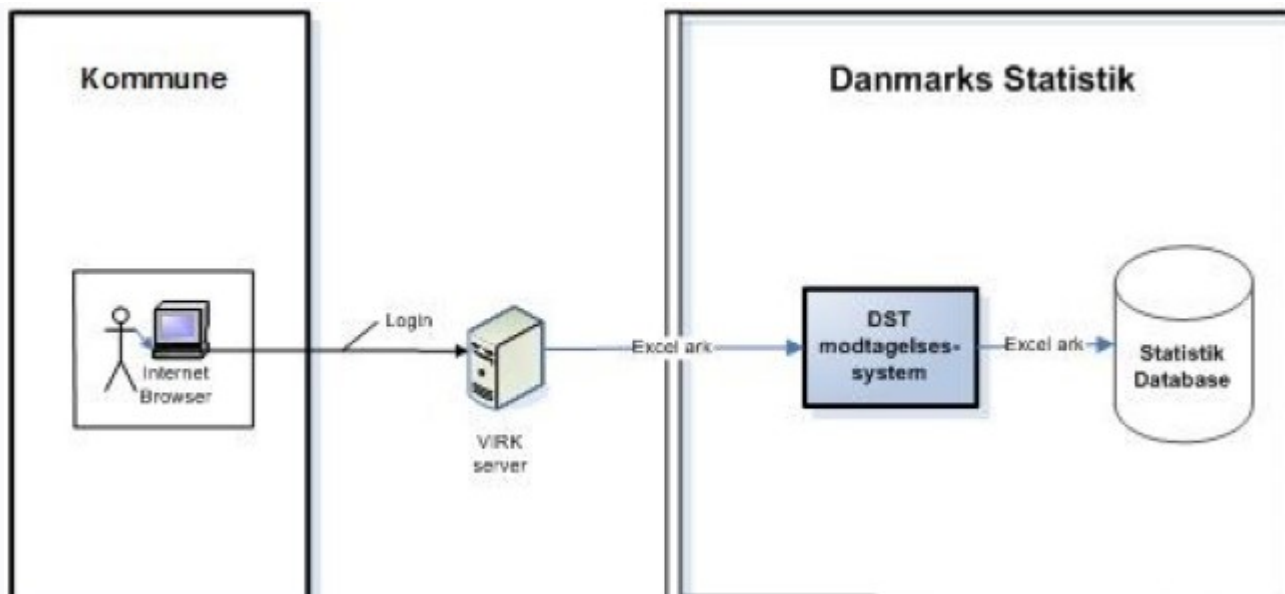

2. Overordnede elementer

Nedenstående skema viser de overordnede elementer i dataleverancen.

Elementnavn	Beskrivelse
Indberetning	Kommunen skal indberette data i forbindelse med afgørelser om bilstøtte efter § 114 i lov om social service.
Frekvens	Én årlig indberetning med alle afgørelser i samme regneark.
Frist	Senest sidste dag i måneden efter årets udgang.
Enhed	Afgørelserne er på personniveau.
Format for indsendte data	Et regneark prædefineret af Danmarks Statistik.
Fuld bestand	Systemfilerne leveres som delta load. Delta load betyder, at data indeholder alle ydelser, der er registreret siden sidste levering til Danmarks Statistik.
Testmuligheder	Ingen.
Statistikens hjemmeside	http://dst.dk/da/Indberet/oplysnings sider/bilstoette
Bruger_id	For at kunne indberette skal man have en medarbejdersignatur via www.danid.dk .

3. Data

Alle dataleverancer indeholder stamdata, og det indgår som meddelelse i mail med regneark. Stamdata bliver automatisk genereret i Danmarks Statistik i forbindelse med indberetning.

3.1. Metadata/stamdata

Metadata

Journalnummer er i Danmarks Statistik knyttet sammen med data om den indberettende kommune.

Såfremt der er ændringer i de indberettede metadata, skal det meddeles enten pr. mail eller telefonisk til

Danmarks Statistik. Data om den indberettende kommune opbevares i regneark og vedligeholdes af

Danmarks Statistik.

Elementnavn	Obligatorisk	Dataformat	Beskrivelse
Journalnummer			
Kommunenavn	Ja	string	
Kommunennummer	Ja	Num længde 4	Kommunennummeret foranstillet et 3-tal (for bilstøtte.)
CVR	Ja	Num længde 8	Kommunens CVR-nummer
Mappe	Ja	String	Hver kommune får tildelt en mappe. Mappens navn er kommunenumret og kommunenavn.
Mailadresse	Ja	String	Kommunens mailadresse (hovedpostkasse)
Telefonnummer	Ja	String	Kommunens telefonnummer
Kommentar	Nej	String	

Stamdata

Elementnavn	Obligatorisk	Dataformat	Beskrivelse
Meddelelse i mail			
Taellingsraekkeid	Ja	String	
Taellingsraekke navn	Ja	String	
Enhedsnøgle	Ja	String	
Periodestart	Ja	Datoformat 'yyyy-mm-dd'	Periodeangivelse for start på året
Periodeslut	Ja	Datoformat 'yyyy-mm-dd'	Periodeangivelse for slut på året
Brugersignatur	Ja	String	CVR og ID. Den bruger_id, som er modtaget fra Dan_id (www.dan_id.dk)

Indberetter på vegne af CVR	Ja	String	CVR-nummer for den pågældende kommune.
Journalnr	Ja	String	Journalnummer givet af Danmarks Statistik
Besked fra bruger	Nej		

3.2. Indberetningsdata

Alle dataleverancer skal indeholde indberetningsdata. Nedenstående skema beskriver elementerne i indberetningsdata.

Elementnavne indberetning:	Obligatorisk	Type	Beskrivelse
Kommunenavn	ja	String	Indberettende kommune
Kommunennummer	ja	String	Kommunennummer
Sagsbehandler/kontaktpersons e-mail	ja	String	
1. Ansøgers CPR-nummer	ja	String	Ansøgers CPR-nummer. (Indtastes ubrudt uden adskillestegn eller mellemrum) Vedrører sagen et barn under 18 år angiv barnets CPR-nummer
2. Hvornår modtog kommunen ansøgningen om bilstøtte?	ja	Dato "dd-mm-yyyy"	Modtagelsesdato for ansøgning "dd-mm-yyyy"
3. Hvornår er kommunens afgørelse truffet?	ja	Dato, "dd-mm-yyyy"	Afgørelsesdato: Det er datoen for kommunens afgørelse indeholdende støttebeløbet, der skal angives.
4. Hvilke behov vedrører afgørelsen:	ja	String	
5. Hvad var kommunens afgørelse:	ja	String	
6. Hvad har kommunen bevilget støtte til/givet afslag på?	ja	String	
6.a Hvilken støtte blev bevilget i forbindelse med udskiftningen?	Ja	String	
7. Har borgeren i forbindelse med ansøgningen om udskiftning afgivet erklæring på tro og love om fortsat mindst samme kørselsbehov og mindst samme funktionsevnededsættelse?	Ja	String	
8. Hvad er størrelsen af det bevilgede lån?	ja	String	(Angiv i hele kroner)

			(Der anføres størrelsen af det bevilgede lån som helhed, altså før fratræk af eventuelt provenu fra tidligere bevilget bil, og eksklusive særlige indretninger)
9. Hvilke(n) begrundelse(r) er der givet for afslag/frakendelse	ja	String	
10. Hvis "Andet" valgt i 9., angiv hvad:	ja	String	

4. Værdisæt for dataelementer

Variabel	Beskrivelse
4. Hvilke behov vedrører afgørelsen?	a. Behov for kørsel fra og til arbejde, jf. 3, stk. 1, nr. 1, i bekendtgørelse om støtte til køb af bil efter serviceloven.
	b. Behov for kørsel til og fra uddannelse, jf. 3, stk. 1, nr. 2, i bekendtgørelse om støtte til køb af bil efter serviceloven.
	c. Behov for kørsel i øvrigt, jf. 3, stk. 1, nr. 3, i bekendtgørelse om støtte til køb af bil efter serviceloven.
5. Hvad var kommunens afgørelse?	a. Afslag på støtte til køb af bil
	b. Bevilling af støtte til køb af bil
	c. Frakendelse af tidligere bevilget støtte før låneperiodens udløb
6. Hvad har kommunen bevilget støtte til/givet afslag på?	a. Lån til bil efter § 7, stk. 1, i bekendtgørelse om støtte til køb af bil efter serviceloven.
	b. Lån til bil efter § 7, stk. 2, i bekendtgørelse om støtte til køb af bil efter serviceloven.
	c. Udskiftning efter § 11, stk. 1, i bekendtgørelse om støtte til køb af bil efter serviceloven.
	d. Førtidig udskiftning efter § 11, stk. 2, i bekendtgørelse om støtte til køb af bil efter serviceloven.
6.a Hvilken støtte blev bevilget i forbindelse med udskiftningen?	a. Lån til bil efter § 7, stk. 1, i bekendtgørelse om støtte til køb af bil efter serviceloven.
	b. Lån til bil efter § 7, stk. 2, i bekendtgørelse om støtte til køb af bil efter serviceloven.
7. Har borgeren i forbindelse med udskiftningen afgivet erklæring på tro og love om fortsat mindst samme kørselsbehov og mindst samme funktionsevne-nedsættelse?	Ja
	Nej
8. Hvilke(n) begrundelse(r) er der givet for afslag/ frakendelse? (Flere valgmuligheder i samme spørgsmål)	

	a. Helbred
	b. Gangdistance
	c. Kørselsbehov
	d. Muligheder for benyttelse af andre kørselsordninger
	e. Andet
9. Hvis "e. Andet" er valgt i 8, angiv hvad	Fritekstfelt

5. Valideringsrapport

Pt. er dette punkt ikke relevant.

6. Dataformatbeskrivelse

Data skal indberettes i form af excel-ark. Filerne overføres på mail til VIRK server hos Danmarks Statistik. Filerne indeholder i første linje et link for upload for det udfyldte skema, anden linje indeholder tekst om, hvad der indberettes om og tredje linje indeholder en fortløbende nummerrække. Fra linje fem indeholder kolonne A spørgsmålene. Oplysninger om afgørelse på en sag startes i kolonne B (nummer et i linje 3), anden afgørelse i kolonne C (nummer 4) osv.

6.1. Navnestandard

De mails med tilhørende regneark, som modtages i hedder 'Fil uploadet via virk'.

6.2. Indberetning af rettelser og sletninger

Hvis data ikke er korrekte eller mangelfulde kontaktes kommunen af Danmarks Statistik for korrektion. Dette kan ske telefonisk eller pr. mail.

7. XML-skemaer

Er ikke relevant for denne statistik.

8. XML-fil

Er ikke relevant for denne statistik.

9. Kvitteringsmail

Når indberetteren har uploadet regneark på Danmarks Statistiks hjemmeside, vil indberetteren modtage en kvitteringsmail.

10. Vejledning i forbindelse med systemskifte

Er ikke relevant for denne statistik.

Bilag 8

Kravspejfikation—Genbrugshjælpemidler

Indholdsfortegnelse

- 1. Indledning
- 2. Overordnede elementer
- 3. Data
 - 3.1. Metadata/Stamdata
 - 3.2. Indberetningsdata
- 4. Værdisæt for indberetningsdata
- 5. Dataformatbeskrivelse
- 6. XML-skemaer
 - 6.1. Overordnede XML-skema for leverance 411
 - 6.2. XML-skemaer for metadata/stamdata
 - 6.3. XML-skemaer for indberetningsdata
- 7. XML-fil
 - 7.1. XML-fil navnestandard
 - 7.2. Eksempelfil
- 8. Vejledning i forbindelse med systemskifte

1. Indledning

Dette dokument indeholder beskrivelse af dataleverance og dataudveksling mellem kommuner og Danmarks Statistik vedrørende Genbrugshjælpemidler. Formålet med dokumentet er at sikre en præcis og entydig beskrivelse af leverancen og dataudvekslingen, sådan at IT-leverandører, kommuner og DST kan etablere løsninger baseret på dette grundlag.

Indberetningen er startet i 2017 som et pilotprojekt og for kommunerne indberettes data tilbage til 2007 eller fra data er tilgængeligt i fagsystemet, fx ved systemskifte.

Der indberettes oplysninger om typen af hjælpemiddel, epr-nummer, lovparagraf og betalingskommune samt udleverings- og eventuelt indleveringsdato for hjælpemidlet.

En indberetning skal bestå af følgende obligatoriske elementer:

- Metadata/Stamdata
- Indberetningsdataelementer

Det er altid handlekommunen, der skal indberette data. I de tilfælde hvor der er forskel på handlekommune og betalingskommune, er det således handlekommunen, der skal foretage indberetningen. I tilfælde af, at en borger flytter til en ny kommune og medtager sine hjælpemidler vil hjælpemidlet stadig tilhøre den tidligere opholdskommune. En kommune kan således være handlekommune i hele landet. Det er et krav, at kommunerne indberetter data kvartalsvist og at hver leverance indeholder "Fuld bestand". **Fuld bestand** eller **Fuld load** betyder, at den kvartalsvise leverance indeholder alle genbrugshjælpemidler, der på ét eller andet tidspunkt har været aktive siden 1. januar 2007 eller fra systemet er taget i brug. Hjælpemidler, der slettes i systemet medtages ikke i leverancer med fuld bestand.

Dataoverførslen sker via system-til-system-løsning. Ved system-til-system-løsning genererer systemerne i kommunerne et antal XML-filer, som angivet i diagrammet nedenfor. Dataoverførsel til DST varetages ved hjælp af Danmarks Statistiks centrale modtagelses-system CEMOS. Den fysiske dataoverførsel sker

ved hjælp af CEMOS via FTP server hos de enkelte kommuner. Efter modtagelse af leverancen sendes en kvitteringsmail til den enkelte kommune. Alle overførsler sker via en sikker krypteret linje.

Diagram over arbejdsgange ved overførsel af data

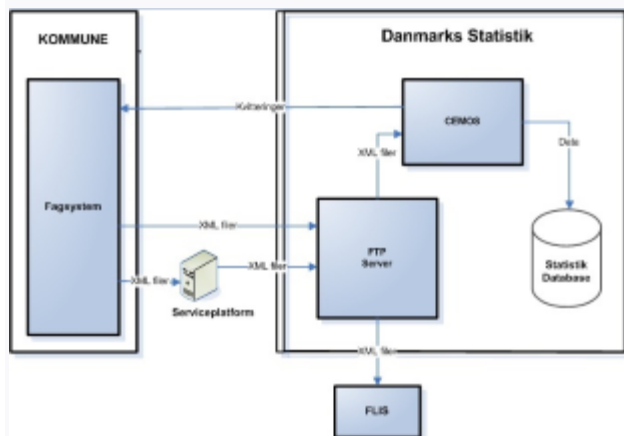

I nedenstående vil indholdet i leverancen gennemgås, herunder beskrivelse af metadata/stamdata, indberetningsdata og værdisæt, xml-filer og eksempelfiler vil blive præsenteret og sidst vil vejledning til systemskifte blive introduceret

2. Overordnede elementer

Nedenstående skema viser de overordnede elementer i dataleverancen.

Elementnavn	Beskrivelse
Leverancekode	L411
Indberetning	Kommunale myndigheder indberetter alle udleverede hjælpemidler. Hvor der er forskel på handlekommune og betalingskommune, foretages indberetningen af handlekommunen.
Frekvens	Kvartalsvis indberetning.
Frist	Senest 14 dage efter kvartalets afslutning.
Enhed	På personniveau indberettes en række pr. hjælpemiddel.
Format for indsendte data	XML-filer, som kan valideres mod XML-skemaer.
Fuld bestand	Der skal leveres fuld bestand/full load. Fuld bestand betyder, at den kvartalsvise leverance indeholder alle hjælpemidler, der på ét eller andet

	tidspunkt har været aktive siden 1. januar 2007, eller ved systemskifte fra det nye system er taget i brug.
Sletninger	Slettede ydelser i systemet medtages ikke i leverancen.
Testmuligheder	Ved ændringer (eksempelvis leverandørskifte, hvor data skal testes) skal testmateriale navngives som T411.
XML-skema	Skemaerne kan fås ved henvendelse til Danmarks Statistik på hjaelpemidler@dst.dk .

3. Data

Alle dataleverancer skal indeholde både indberetningsdata samt metadata/stamdata.

3.1. Metadata/Stamdata

Metadata/stamdata indgår som det første element i leverancen. Elementerne i metadata/stamdata skal i modsætning til elementerne i den enkelte leverance have engelske navne.

Metadata/stamdataelementer

Elementnavn	Obligatorisk	Dataformat	Beskrivelse
Envelope (DST_Envelope.xsd)			
dst:Source	Ja	String	System, der flytter data fra ekstern server til server hos Danmarks Statistik. Skal være "CEMOS".
dst:SurveyID	Ja	String	Entydig ident for dataleverancen i Danmarks Statistik. Skal være "D100000".
dst:FormID	Ja	String	Navn på leverance: Produktionsdata angives "L411". Testdata angives "T411".
dst:Period	Ja	String, max 15	Det senest afsluttede kvartal, som indberettes, fx 2020K01 ved indberetning af data for 1. kvartal.
dst:EntityIDType	Ja	String, max 20	Indberetningsenhedstype. Skal være "Kommune".
dst:EntityID	Ja	Numerisk, længde 3	Kommunekode (handlekommune).
Communicator (DST_CommunicatorStructure.xsd)			

CommunicationDescription	Ja	String	Anvendelse af "CommunicationDateTime" ("Oprettelse på lokal server").
CommunicationDateTime	Ja	YYYY-MM-DDThh:mm:ss	Tidspunkt for oprettelse på lokal server i kommunen.
SystemName	Ja	String	Navn på systemleverandør, som har genereret XML-filerne.
SystemVersion	Ja	String	Version af systemet, som har genereret XML-filerne.
Contact (DST_ContactStructure.xsd)			
ContactTypeName (altid 3)	Ja	String	Følgende 3 typer skal altid indberettes: "Faglig ansvarlig" "Teknisk ansvarlig" "Kvitteringsmodtager"
ContactIdentifier (altid 3)	Ja	String	Der skal altid indberettes 3 af denne type. Navn på kontakt.
ContactEmailAddress (altid 3)	Ja	String	Der skal altid indberettes 3 af denne type. Mailadresse på kontakt.
DBoksContact (DST_DBoksContactNewStructure.xsd)			
CVRnumberIdentifier	Ja	Numerisk, længde 8	CVRNR for indberetningskommune.
ProductionUnitIdentifier	Ja	Numerisk, længde 10	Produktionsenhedsnr for indberetningskommune.
Version			
FormVersion	Ja	String, max 30	Version af leverance. Giver information om det er første leverance eller en genfremsendelse fra kommunen/systemet. Feltet skal indeholde '1' for første leverance; '2' for første genfremsendelse; '3' for anden genfremsendelse osv. Feltet tæller således op hver gang kommunen genfremsender leverancen.

3.2. Indberetningsdata

Dataverancen L411 skal indeholde indberetningsdata. Nedenstående skema beskriver elementerne i indberetningsdata.

Indberetningsdataelementer

Elementnavn	Obligatorisk	Dataformat	Beskrivelse
-------------	--------------	------------	-------------

Sag (DST_HjaelpemiddeGenbrugStruktur. xsd)

DST_BrugerCPRidentifikation	Ja	String (alfanumerisk), længde min 10 og max 16	Borgers CPR-nummer.
DST_HjaelpemiddelHMInummer	Ja	String, længde min 1 og max 7	Hjælpemiddelnummer fra Hjælpemiddelbasen. Kommunerne kan oprette egne hjælpemidler, som ikke er angivet i Socialstyrelsens Hjælpemiddelbase, typisk med HMINR mellem 90.000-100.000.
DST_HjaelpemiddelHMInavn	Nej	String, længde min 1 og max 100	Navn på hjælpemidlet. Medtages, da kommunerne kan oprette egne hjælpemidler typisk med HMINR mellem 90.000-100.000.
DST_HjaelpemiddelHSOKIasse	Ja	String, længde 8	Hjælpemidlets ISO-klasse fra Socialstyrelsens Hjælpemiddelbase.
DST_LovParagrafNavn	Ja	String, kan kun antage de specificerede værdier, længde min 0 og max 50.	Specifikation af paragraf, som hjælpemiddel er bevilget efter.
Udleveringsdato	Ja	Date (YYYY-MM-DD-format)	Dato for udlevering af hjælpemiddel.
Indleveringsdato	Nej	Date (YYYY-MM-DD-format)	Indleveringsdatoen skal først indberettes, når hjælpemidlet indleveres.
DST_KommuneKode	Ja	Numerisk, længde 3 value=101-999	Kommunekode for betalingskommune.

4. Værdisæt for indberetningsdata***DST_HjaelpemiddelHMInummer***

Værdi	Beskrivelse
Ikke negativt kommatall	Disse omfatter produkter som decentralt (fx på et hjælpemiddeldepot) er tildelt et HMINR i intervallet 90.000-99.999 eller 900.000 til 999.999. HMINR i disse intervaller tildeles ikke fra Hjælpemiddelbasen, men er reserveret til lokal anvendelse.

DST_LovParagrafNavn

Værdi	Beskrivelse
§ 83 i lov om social service	Personlig hjælp og pleje mv.
§ 83 a i lov om social service	Rehabiliteringsforløb
§ 86 i lov om social service	Genoptræning og vedligeholdelsestræning, der ikke behandles i tilknytning til sygehusindlæggelse
§ 112 i lov om social service	Støtte til hjælpemidler
§ 113 i lov om social service	Hjælp til køb af forbrugsgoder
§ 116 i lov om social service	Hjælp til boligindretning
§ 128 i lov om social service	Anvendelse af støfseler
§ 15 i lov om arbejdsmiljø	Indretning og tekniske hjælpemidler, der sikrer sikkerheds- og sundhedsmæssigt forsvarlige arbejdsforhold
§ 138 i sundhedsloven	Hjemmesygepleje
§ 140 i sundhedsloven	Genoptræning efter udskrivning fra sygehus

5. Dataformatbeskrivelse

Alle de nødvendige dataleverancer er beskrevet af Danmarks Statistik ved hjælp af XML-skemaer.

Databeskrivelserne overholder de regler, som er indeholdt i OIOXML-standarderne, herunder OIOXML Navngivnings- og Designregler 3.0. Alle XML-filer skal være i UTF-8-format.

Alle XSD-filer kan etableres ud fra afsnit 6. XML-skemaerne samt eksempelfil kan også fås ved henvendelse til Danmarks Statistik (hjaelpemidler@dst.dk).

6. XML-skemaer

XML-skemaerne indeholder et overordnet XML-skema (DST_HjaelpemiddelLeveranceL411Struktur), som XML-filen skal henvide til.

6.1. Overordnede XML-skema for leverance 411

Det overordnede XML-skema hedder ”HjaelpemiddelLeverance411Struktur” og er placeret i filen:
”DST_HjaelpemiddelLeveranceL411Struktur.xsd”

Det overordnede XML-skema refererer til:

- XML-skemaer for metadata/stamdata (DeliveryMetadataNewStructure)
- XML-skemaer for Indberetningsdata (HjaelpemiddelGenbrugStrukturSamling)

Diagram over DST_HjaelpemiddelLeverance411Struktur

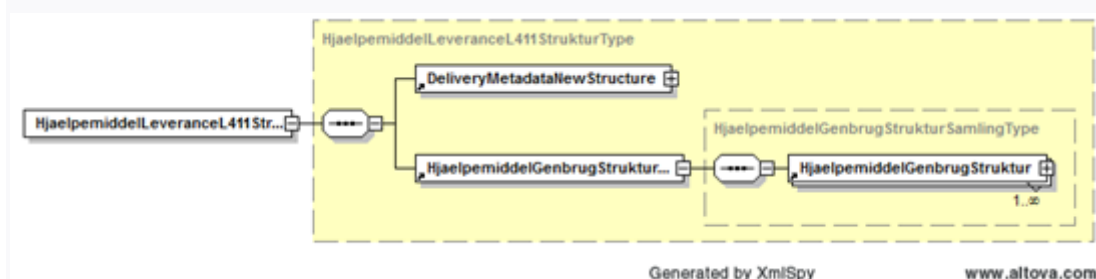

Signaturforklaring:

- Boks med fuldt optrukken linje betyder obligatorisk indberetning



- Boks med stiplede linje betyder frivillig indberetning



DST_HjaelpemiddelLeverance411Struktur.xsd

```
<?xml version="1.0" encoding="UTF-8"?>
```

```
<xs:schema xmlns:xs="http://www.w3.org/2001/XMLSchema"
```

```
xmlns="http://rep.oio.dk/dst.dk/xml/schemas/2010/04/16/"
```

```
targetNamespace="http://rep.oio.dk/dst.dk/xml/schemas/2010/04/16/"
```

```
elementFormDefault="qualified"
```

```

attributeFormDefault="unqualified"

xml:lang="DA">

<xs:include
schemaLocation="http://digitaliser.dk/resource/2343867/artefact/DST_DeliveryMetadataNewStructure.
xsd"/>

<xs:include schemaLocation="DST_HjaelpemiddelGenbrugStrukturSamling.xsd"/>

<xs:element name="HjaelpemiddelLeveranceL411Struktur"
type="HjaelpemiddelLeveranceL411StrukturType"/>

<xs:complexType name="HjaelpemiddelLeveranceL411StrukturType">

<xs:sequence>

<xs:element ref="DeliveryMetadataNewStructure"/>

<xs:element ref="HjaelpemiddelGenbrugStrukturSamling"/>

</xs:sequence>

</xs:complexType>

</xs:schema>

```

6.2. XML-skemaer for metadata/stamdata

XML-Skemaerne for metadata/stamdata indeholder et overordnet XML-skema (*DeliveryMetadataNewStructure*), som indeholder *FormVersion* og refererer til:

- *Envelope*

—Communicator

—Contact

—DBoksContact

Diagram over XML-skemaer for metadata/stamdata

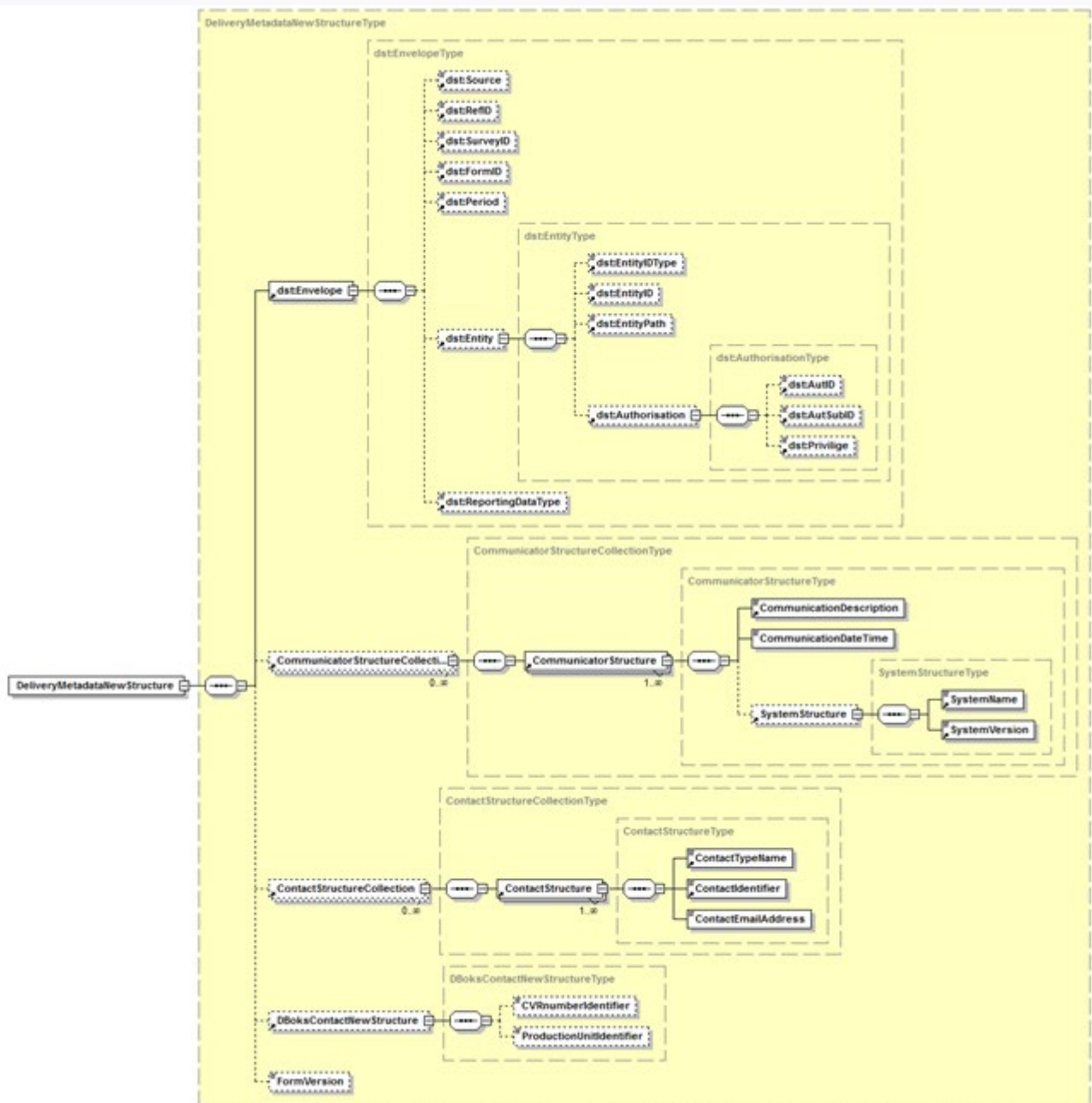

Generated by XmlSpy

www.altova.com

Signaturforklaring:

- Boks med fuldt optrukken linje betyder obligatorisk indberetning



- Boks med stiptet linje betyder frivillig indberetning



6.2.1. Overordnet XML-skema for metadata/stamdata

DST_DeliveryMetadataNewStructure.xsd

```
<? xml version="1.0" encoding="UTF-8"? >
```

```
<xs:schema xmlns:xs="http://www.w3.org/2001/XMLSchema"
```

```
xmlns="http://rep.oio.dk/dst.dk/xml/schemas/2010/04/16/"
```

```
xmlns:dst="http://rep.oio.dk/dst.dk/xml/schemas/2002/06/28/"
```

```
targetNamespace="http://rep.oio.dk/dst.dk/xml/schemas/2010/04/16/" elementFormDefault="qualified"
```

```
attributeFormDefault="unqualified">
```

```
<xs:import namespace="http://rep.oio.dk/dst.dk/xml/schemas/2002/06/28/"
```

```
schemaLocation="http://digitaliser.dk/resource/11992/artefact/DST_Envelope.xsd" />
```

```
<xs:include
```

```
schemaLocation="http://digitaliser.dk/resource/533564/artefact/DST_CommunicatorStructureCollection
```

```
.xsd" />
```

```
<xs:include
```

```
schemaLocation="http://digitaliser.dk/resource/533551/artefact/DST_ContactStructureCollection.xsd"
```

```
/>
```

```
<xs:include
schemaLocation="http://digitaliser.dk/resource/2343585/artefact/DST_DBoksContactNewStructure.
xsd" />

<xs:include schemaLocation="http://digitaliser.dk/resource/533532/artefact/DST_FormVersion.xsd" />

<xs:element name="DeliveryMetadataNewStructure" type="DeliveryMetadataNewStructureType" />

<xs:complexType name="DeliveryMetadataNewStructureType">

<xs:sequence>

<xs:element ref="dst:Envelope" />

<xs:element ref="CommunicatorStructureCollection" minOccurs="0" maxOccurs="unbounded" />

<xs:element ref="ContactStructureCollection" minOccurs="0" maxOccurs="unbounded" />

<xs:element ref="DBoksContactNewStructure" minOccurs="0" />

<xs:element ref="FormVersion" minOccurs="0" />

</xs:sequence>

</xs:complexType>

</xs:schema>
```

6.2.2. Envelope

DST_Envelope.xsd

```

<? xml version="1.0" encoding="UTF-8"? ><schema xmlns="http://www.w3.org/2001/XMLSchema"
xmlns:dst="http://rep.oio.dk/dst.dk/xml/schemas/2002/06/28/" attributeFormDefault="unqualified"
elementFormDefault="qualified" targetNamespace="http://rep.oio.dk/dst.dk/xml/schemas/2002/06/28/"
version="1.0"><include schemaLocation="http://digitaliser.dk/resource/14482/artefact/DST_Source.
xsd"/><include schemaLocation="http://digitaliser.dk/resource/19272/artefact/DST_RefID.
xsd"/><include schemaLocation="http://digitaliser.dk/resource/17898/artefact/DST_SurveyID.
xsd"/><include schemaLocation="http://digitaliser.dk/resource/12983/artefact/DST_FormID.
xsd"/><include schemaLocation="http://digitaliser.dk/resource/19217/artefact/DST_Period.
xsd"/><include schemaLocation="http://digitaliser.dk/resource/18757/artefact/DST_Entity.
xsd"/><include
schemaLocation="http://digitaliser.dk/resource/18376/artefact/DST_ReportingDataType.
xsd"/><element name="Envelope"
type="dst:EnvelopeType"><annotation><documentation/></annotation></element><complexType
name="EnvelopeType"><sequence><element minOccurs="0" ref="dst:Source"/><element
minOccurs="0" ref="dst:RefID"/><element minOccurs="0" ref="dst:SurveyID"/><element
minOccurs="0" ref="dst:FormID"/><element minOccurs="0" ref="dst:Period"/><element
minOccurs="0" ref="dst:Entity"/><element minOccurs="0"
ref="dst:ReportingDataType"/></sequence></complexType></schema>

```

6.2.3. Communicator

DST_CommunicatorStructureCollection.xsd

```

<? xml version="1.0" encoding="UTF-8"? >
<xs:schema xmlns:xs="http://www.w3.org/2001/XMLSchema"
xmlns="http://rep.oio.dk/dst.dk/xml/schemas/2010/04/16/"

```

```
targetNamespace="http://rep.oio.dk/dst.dk/xml/schemas/2010/04/16/" elementFormDefault="qualified"
attributeFormDefault="unqualified">

<xs:include schemaLocation="DST_CommunicatorStructure.xsd"/>

<xs:element name="CommunicatorStructureCollection"
type="CommunicatorStructureCollectionType"/>

<xs:complexType name="CommunicatorStructureCollectionType">

<xs:sequence>

<xs:element ref="CommunicatorStructure" maxOccurs="unbounded"/>

</xs:sequence>

</xs:complexType>

</xs:schema>
```

DST_CommunicatorStructure.xsd

```
<?xml version="1.0" encoding="UTF-8"?>

<xs:schema xmlns:xs="http://www.w3.org/2001/XMLSchema"
xmlns="http://rep.oio.dk/dst.dk/xml/schemas/2010/04/16/"
targetNamespace="http://rep.oio.dk/dst.dk/xml/schemas/2010/04/16/" elementFormDefault="qualified"
attributeFormDefault="unqualified">

<xs:include schemaLocation="DST_CommunicationDescription.xsd"/>

<xs:include schemaLocation="DST_SystemStructure.xsd"/>
```

```
<xs:element name="CommunicatorStructure" type="CommunicatorStructureType"/>
```

```
<xs:complexType name="CommunicatorStructureType">
```

```
<xs:sequence>
```

```
<xs:element ref="CommunicationDescription"/>
```

```
<xs:element name="CommunicationDateTime" type="xs:dateTime"/>
```

```
<xs:element ref="SystemStructure" minOccurs="0"/>
```

```
</xs:sequence>
```

```
</xs:complexType>
```

```
</xs:schema>
```

DST_CommunicationDescription.xsd

```
<? xml version="1.0" encoding="UTF-8"? >
```

```
<xs:schema xmlns:xs="http://www.w3.org/2001/XMLSchema"
```

```
xmlns="http://rep.oio.dk/dst.dk/xml/schemas/2010/04/16/"
```

```
targetNamespace="http://rep.oio.dk/dst.dk/xml/schemas/2010/04/16/" elementFormDefault="qualified"
```

```
attributeFormDefault="unqualified">
```

```
<xs:element name="CommunicationDescription" type="CommunicationDescriptionType"/>
```

```
<xs:simpleType name="CommunicationDescriptionType">
```

```
<xs:restriction base="xs:string">
```

```
<xs:maxLength value="50"/>
```

```
</xs:restriction>
```

```
</xs:simpleType>
```

```
</xs:schema>
```

DST_SystemStructure.xsd

```
<?xml version="1.0" encoding="UTF-8"?>
```

```
<xs:schema xmlns:xs="http://www.w3.org/2001/XMLSchema"
```

```
xmlns="http://rep.oio.dk/dst.dk/xml/schemas/2010/04/16/"
```

```
targetNamespace="http://rep.oio.dk/dst.dk/xml/schemas/2010/04/16/"
```

```
elementFormDefault="qualified" attributeFormDefault="unqualified">
```

```
<xs:include schemaLocation="DST_SystemName.xsd"/>
```

```
<xs:include schemaLocation="DST_SystemVersion.xsd"/>
```

```
<xs:element name="SystemStructure" type="SystemStructureType"/>
```

```
<xs:complexType name="SystemStructureType">
```

```
<xs:sequence>
```

```
<xs:element ref="SystemName"/>
```

```
<xs:element ref="SystemVersion"/>
```

```
</xs:sequence>
```

```
</xs:complexType>
```

```
</xs:schema>
```

DST_SystemName.xsd

```
<?xml version="1.0" encoding="UTF-8"?>
```

```
<xs:schema xmlns:xs="http://www.w3.org/2001/XMLSchema"
```

```
xmlns="http://rep.oio.dk/dst.dk/xml/schemas/2010/04/16/"
```

```
targetNamespace="http://rep.oio.dk/dst.dk/xml/schemas/2010/04/16/"
```

```
elementFormDefault="qualified" attributeFormDefault="unqualified">
```

```
<xs:element name="SystemName" type="SystemNameType"/>
```

```
<xs:simpleType name="SystemNameType">
```

```
<xs:restriction base="xs:string">
```

```
<xs:maxLength value="50"/>
```

```
</xs:restriction>
```

```
</xs:simpleType>
```

```
</xs:schema>
```

6.2.4. Contact

DST_ContactStructureCollection.xsd

```
<? xml version="1.0" encoding="UTF-8"? >

<xs:schema xmlns:xs="http://www.w3.org/2001/XMLSchema"
xmlns="http://rep.oio.dk/dst.dk/xml/schemas/2010/04/16/"
targetNamespace="http://rep.oio.dk/dst.dk/xml/schemas/2010/04/16/" elementFormDefault="qualified"
attributeFormDefault="unqualified">

<xs:include schemaLocation="DST_ContactStructure.xsd"/>

<xs:element name="ContactStructureCollection" type="ContactStructureCollectionType"/>

<xs:complexType name="ContactStructureCollectionType">

<xs:sequence>

<xs:element ref="ContactStructure" maxOccurs="unbounded"/>

</xs:sequence>

</xs:complexType>

</xs:schema>
```

DST_ContactStructure.xsd

```
<? xml version="1.0" encoding="UTF-8"? >

<xs:schema xmlns:xs="http://www.w3.org/2001/XMLSchema"
xmlns="http://rep.oio.dk/dst.dk/xml/schemas/2010/04/16/"
xmlns:xkom="http://rep.oio.dk/xkom.dk/xml/schemas/2005/03/15/"
```

```
targetNamespace="http://rep.oio.dk/dst.dk/xml/schemas/2010/04/16/" elementFormDefault="qualified"
attributeFormDefault="unqualified">

<xs:import namespace="http://rep.oio.dk/xkom.dk/xml/schemas/2005/03/15/"
schemaLocation="http://digitaliser.dk/resource/2237/artefact/XKOM_EmailAddressIdentifier.xsd"/>

<xs:include schemaLocation="DST_ContactTypeName.xsd"/>

<xs:include schemaLocation="DST_ContactIdentifier.xsd"/>

<xs:element name="ContactStructure" type="ContactStructureType"/>

<xs:complexType name="ContactStructureType">

<xs:sequence>

<xs:element ref="ContactTypeName"/>

<xs:element ref="ContactIdentifier"/>

<xs:element name="ContactEmailAddress" type="xkom:EmailAddressIdentifierType"/>

</xs:sequence>

</xs:complexType>

</xs:schema>

DST_ContactTypeName.xsd

<? xml version="1.0" encoding="UTF-8"? >
```

```
<xs:schema xmlns:xs="http://www.w3.org/2001/XMLSchema"
xmlns="http://rep.oio.dk/dst.dk/xml/schemas/2010/04/16/"
targetNamespace="http://rep.oio.dk/dst.dk/xml/schemas/2010/04/16/" elementFormDefault="qualified"
attributeFormDefault="unqualified">

<xs:element name="ContactTypeName" type="ContactTypeNameType"/>

<xs:simpleType name="ContactTypeNameType">

<xs:restriction base="xs:string">

<xs:maxLength value="50"/>

</xs:restriction>

</xs:simpleType>

</xs:schema>
```

DST_ContactIdentifier.xsd

```
<? xml version="1.0" encoding="UTF-8"? >

<xs:schema xmlns:xs="http://www.w3.org/2001/XMLSchema"
xmlns="http://rep.oio.dk/dst.dk/xml/schemas/2010/04/16/"
targetNamespace="http://rep.oio.dk/dst.dk/xml/schemas/2010/04/16/" elementFormDefault="qualified"
attributeFormDefault="unqualified">

<xs:element name="ContactIdentifier" type="ContactIdentifierType"/>

<xs:simpleType name="ContactIdentifierType">
```

```
<xs:restriction base="xs:string">
```

```
<xs:maxLength value="100"/>
```

```
</xs:restriction>
```

```
</xs:simpleType>
```

```
</xs:schema>
```

6.2.5. DBoksContact

DST_DBoksContactNewStructure.xsd

```
<?xml version="1.0" encoding="UTF-8"?>
```

```
<xs:schema xmlns:xs="http://www.w3.org/2001/XMLSchema"
```

```
xmlns="http://rep.oio.dk/dst.dk/xml/schemas/2010/04/16/"
```

```
targetNamespace="http://rep.oio.dk/dst.dk/xml/schemas/2010/04/16/"
```

```
elementFormDefault="qualified" attributeFormDefault="unqualified">
```

```
<xs:simpleType name="CVRnumberIdentifierType">
```

```
<xs:restriction base="xs:string">
```

```
<xs:pattern value="[0-9]{8}"/>
```

```
</xs:restriction>
```

```
</xs:simpleType>
```

```

<xs:simpleType name="ProductionUnitIdentifierType">
  <xs:restriction base="xs:string">
    <xs:length value="10"/>
  </xs:restriction>
</xs:simpleType>

<xs:element name="DBoksContactNewStructure" type="DBoksContactNewStructureType"/>

<xs:complexType name="DBoksContactNewStructureType">
  <xs:sequence>
    <xs:element name="CVRnumberIdentifier" type="CVRnumberIdentifierType" minOccurs="0"/>
    <xs:element name="ProductionUnitIdentifier" type="ProductionUnitIdentifierType" minOccurs="0"/>
  </xs:sequence>
</xs:complexType>
</xs:schema>

```

6.3. XML-skemaer for indberetningsdata

XML-Skemaerne for indberetningsdata indeholder et overordnet XML-

skema (*DST_HjaelpemiddelGenbrugStrukturSamling*), der henviser til XML-skemaet

DST_HjaelpemiddelGenbrugStruktur, der indeholder information om udleverings- og eventuelt indleveringsdato for hjælpemidlet og refererer til:

- Bruger_CPRidentifikator
- HjaelpemiddelHMInummer
- HjaelpemiddelHMInavn
- HjaelpemiddelHMISOKlasse
- LovParagrafNavn
- KommuneKode

Diagram over XML-skema for DST_HjaelpemiddelGenbrugStruktur

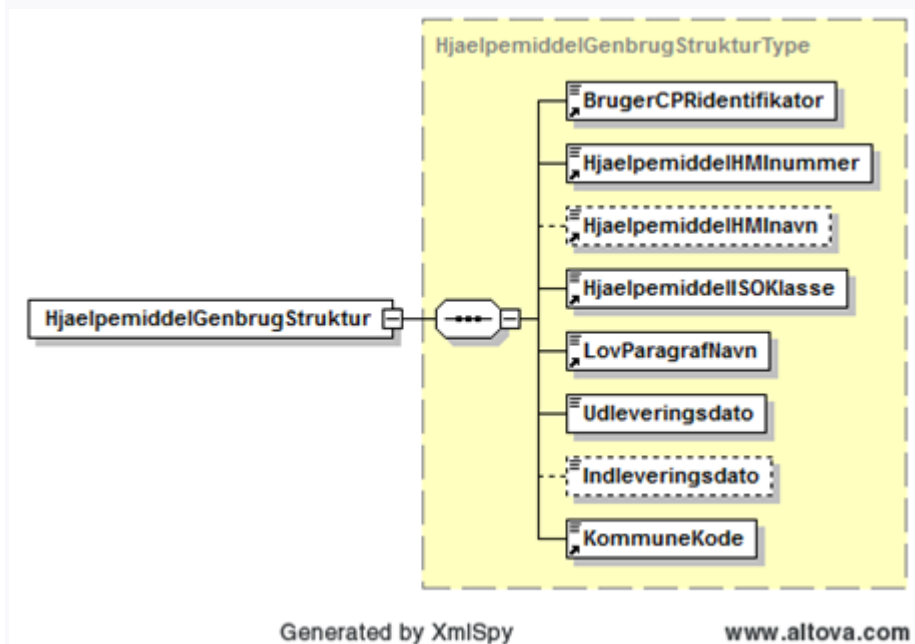

Signaturforklaring:

- Boks med fuldt optrukken linje betyder obligatorisk indberetning



- Boks med stiplede linje betyder frivillig indberetning



6.3.1. Overordnet XML-skema for indberetningsdata

DST_HjaelpemiddelGenbrugStrukturSamling.xsd

```
<? xml version="1.0" encoding="UTF-8"? >

<xs:schema xmlns:xs="http://www.w3.org/2001/XMLSchema"

xmlns="http://rep.oio.dk/dst.dk/xml/schemas/2010/04/16/"

targetNamespace="http://rep.oio.dk/dst.dk/xml/schemas/2010/04/16/"

elementFormDefault="qualified"

attributeFormDefault="unqualified"

xml:lang="DA">

<xs:include schemaLocation="DST_HjaelpemiddelGenbrugStruktur.xsd"/>

<xs:element name="HjaelpemiddelGenbrugStrukturSamling"

type="HjaelpemiddelGenbrugStrukturSamlingType"/>

<xs:complexType name="HjaelpemiddelGenbrugStrukturSamlingType">

<xs:sequence>

<xs:element ref="HjaelpemiddelGenbrugStruktur" maxOccurs="unbounded"/>

</xs:sequence>

</xs:complexType>

</xs:schema>
```

DST_HjaelpemiddelGenbrugStruktur.xsd

```
<? xml version="1.0" encoding="UTF-8"? >

<xs:schema xmlns:xs="http://www.w3.org/2001/XMLSchema"
xmlns="http://rep.oio.dk/dst.dk/xml/schemas/2010/04/16/"
targetNamespace="http://rep.oio.dk/dst.dk/xml/schemas/2010/04/16/" elementFormDefault="qualified"
attributeFormDefault="unqualified" xml:lang="DA">

<xs:include schemaLocation="DST_BrugerCPRidentifikator.xsd"/>

<xs:include schemaLocation="DST_HjaelpemiddelHMInummer.xsd"/>

<xs:include schemaLocation="DST_HjaelpemiddelHMInavn.xsd"/>

<xs:include schemaLocation="DST_HjaelpemiddelISOKlasse.xsd"/>

<xs:include schemaLocation="DST_LovParagrafNavn.xsd"/>

<xs:include schemaLocation="DST_KommuneKode.xsd"/>

<xs:element name="HjaelpemiddelGenbrugStruktur" type="HjaelpemiddelGenbrugStrukturType"/>

<xs:complexType name="HjaelpemiddelGenbrugStrukturType">

<xs:sequence>

<xs:element ref="BrugerCPRidentifikator"/>

<xs:element ref="HjaelpemiddelHMInummer"/>

<xs:element ref="HjaelpemiddelHMInavn" minOccurs="0"/>
```



```
<!-- frivillig fra medio november 2017 -->

<xs:element ref="HjaelpemiddelISOKlasse"/>

<xs:element ref="LovParagrafNavn" minOccurs="0"/>

<xs:element name="Udleveringsdato" type="xs:date" minOccurs="0"/>

<xs:element name="Indleveringsdato" type="xs:date" minOccurs="0"/>

<xs:element ref="KommuneKode"/>

</xs:sequence>

</xs:complexType>

</xs:schema>
```

6.3.2. DST_HjaelpemiddelGenbrugStruktur

DST_BrugerCPRidentifikator

```
<? xml version='1.0' encoding='UTF-8' ?>

<xs:schema

xmlns:xs="http://www.w3.org/2001/XMLSchema"

xmlns="http://rep.oio.dk/dst.dk/xml/schemas/2010/04/16/"

targetNamespace="http://rep.oio.dk/dst.dk/xml/schemas/2010/04/16/"
```

```
elementFormDefault="qualified"

attributeFormDefault="unqualified"

xml:lang="DA">

<xs:element name="BrugerCPRidentifikator" type="BrugerCPRidentifikatorType"/>

<xs:simpleType name="BrugerCPRidentifikatorType">

<xs:restriction base="xs:string">

<xs:minLength value="10"/>

<xs:maxLength value="16"/>

</xs:restriction>

</xs:simpleType>

</xs:schema>

DST_HjaelpemiddelHMInummer

<? xml version="1.0" encoding="UTF-8"? >

<xs:schema xmlns:xs="http://www.w3.org/2001/XMLSchema"

xmlns="http://rep.oio.dk/dst.dk/xml/schemas/2010/04/16/"

targetNamespace="http://rep.oio.dk/dst.dk/xml/schemas/2010/04/16/"

elementFormDefault="qualified"
```

```
attributeFormDefault="unqualified"
```

```
xml:lang="DA">
```

```
<xs:element name="HjaelpemiddelHMInummer" type="HjaelpemiddelHMInummerType"/>
```

```
<xs:simpleType name="HjaelpemiddelHMInummerType">
```

```
<xs:restriction base="xs:string">
```

```
<xs:minLength value="1"/>
```

```
<xs:maxLength value="7"/>
```

```
</xs:restriction>
```

```
</xs:simpleType>
```

```
</xs:schema>
```

DST_HjaelpemiddelHMInavn

```
<?xml version="1.0" encoding="UTF-8"?>
```

```
<xs:schema xmlns:xs="http://www.w3.org/2001/XMLSchema"
```

```
xmlns="http://rep.oio.dk/dst.dk/xml/schemas/2010/04/16/"
```

```
targetNamespace="http://rep.oio.dk/dst.dk/xml/schemas/2010/04/16/"
```

```
elementFormDefault="qualified"
```

```
attributeFormDefault="unqualified"
```

```
xml:lang="DA">

<xs:element name="HjaelpemiddelHMIInavn" type="HjaelpemiddelHMIInavnType"/>

<xs:simpleType name="HjaelpemiddelHMIInavnType">

<xs:restriction base="xs:string">

<xs:minLength value="1"/>

<xs:maxLength value="100"/>

</xs:restriction>

</xs:simpleType>

</xs:schema>
```

DST_HjaelpemiddelISOKlasse

```
<? xml version="1.0" encoding="UTF-8"?>

<xs:schema xmlns:xs="http://www.w3.org/2001/XMLSchema"

xmlns="http://rep.oio.dk/dst.dk/xml/schemas/2010/04/16/"

targetNamespace="http://rep.oio.dk/dst.dk/xml/schemas/2010/04/16/"

elementFormDefault="qualified"

attributeFormDefault="unqualified"

xml:lang="DA">
```

```
<xs:element name="HjaelpemiddelISOKlasse" type="HjaelpemiddelISOKlasseType"/>
```

```
<xs:simpleType name="HjaelpemiddelISOKlasseType">
```

```
<xs:restriction base="xs:string">
```

```
<xs:minLength value="8"/>
```

```
<xs:maxLength value="8"/>
```

```
</xs:restriction>
```

```
</xs:simpleType>
```

```
</xs:schema>
```

DST_Lovparagrafnavn

```
<? xml version="1.0" encoding="UTF-8"? >
```

```
<xs:schema xmlns:xs="http://www.w3.org/2001/XMLSchema"
```

```
xmlns="http://rep.oio.dk/dst.dk/xml/schemas/2010/04/16/"
```

```
targetNamespace="http://rep.oio.dk/dst.dk/xml/schemas/2010/04/16/" elementFormDefault="qualified"
```

```
attributeFormDefault="unqualified" xml:lang="DA">
```

```
<xs:element name="LovParagrafNavn" type="LovParagrafNavnType"/>
```

```
<!-- Used now -->
```

```
<!--
```

```
<xs:simpleType name="LovParagrafNavnType">
```

```
<xs:restriction base="xs:string">
```

```
<xs:minLength value="0"/>
```

```
<xs:maxLength value="50"/>
```

```
</xs:restriction>
```

```
</xs:simpleType>
```

```
→
```

```
<xs:simpleType name="LovParagrafNavnType">
```

```
<xs:restriction base="xs:string">
```

```
<xs:enumeration value="§ 83 i lov om social service"/>
```

```
<xs:enumeration value="§ 83 a i lov om social service"/>
```

```
<xs:enumeration value="§ 86 i lov om social service"/>
```

```
<xs:enumeration value="§ 112 i lov om social service"/>
```

```
<xs:enumeration value="§ 113 i lov om social service"/>
```

```
<xs:enumeration value="§ 116 i lov om social service"/>
```

```
<xs:enumeration value="§ 128 i lov om social service"/>
```

```
<xs:enumeration value="§ 15 i lov om arbejdsmiljø"/>
```

```
<xs:enumeration value="§ 138 i sundhedsloven"/>
```

```
<xs:enumeration value="§ 140 i sundhedsloven"/>
```

```
</xs:restriction>
```

```
</xs:simpleType>
```

```
</xs:schema>
```

DST_KommuneKode

```
<? xml version="1.0" encoding="UTF-8"? >
```

```
<xs:schema xmlns:xs="http://www.w3.org/2001/XMLSchema"
```

```
xmlns="http://rep.oio.dk/dst.dk/xml/schemas/2010/04/16/"
```

```
targetNamespace="http://rep.oio.dk/dst.dk/xml/schemas/2010/04/16/"
```

```
elementFormDefault="qualified"
```

```
attributeFormDefault="unqualified"
```

```
xml:lang="DA">
```

```
<xs:element name="KommuneKode" type="KommuneKodeType"/>
```

```
<xs:simpleType name="KommuneKodeType">
```

```
<xs:restriction base="xs:integer">
```

```
<xs:minInclusive value="101"/>
```

```
<xs:maxInclusive value="999"/>
```

```
</xs:restriction>

</xs:simpleType>

</xs:schema xsi:schemaLocation="http://rep.oio.dk/dst.dk/xml/schemas/2010/04/16/
DST_HjaelpemiddelLeveranceL411Struktur.xsd">
```

7. XML-fil

XML-filen skal være velformet og den skal kunne valideres mod XML-skemaet (DST_HjaelpemiddelLeveranceL411Struktur). Der er et præfiks (dst:) for alle elementer i Envelope-blokken og dette skal beholdes uden ændringer. Modtagelsessystemet i Danmarks Statistik bruger præfikset som genkendelses-string for at aflæse Envelope-data (leverance nr., periode, kommunekode) i tilfælde af XML-filen ikke er velformet.

Følgende blok med "namespaces" (xmlns) og schemaLocation kan med fordel kopieres direkte fra nedenstående uden ændringer, men uden formaterings tegn (kan kopieres via Notesblok).

```
xmlns="http://rep.oio.dk/dst.dk/xml/schemas/2010/04/16/"

xmlns:dst="http://rep.oio.dk/dst.dk/xml/schemas/2002/06/28/"

xmlns:xsi="http://www.w3.org/2001/XMLSchema-instance"

xmlns:evr="http://rep.oio.dk/evr.dk/xml/schemas/2005/03/22/"

xsi:schemaLocation="http://rep.oio.dk/dst.dk/xml/schemas/2010/04/16/
DST_HjaelpemiddelLeveranceL411Struktur.xsd"
```

7.1. XML-fil navnestandard

Det er vigtigt, at hver enkelt dataleverance er navngivet efter nedenstående standarder. Inde i metadata/stamdata (dst:envelope) angives testdata med T411 og produktionsdata med L411. I filnavnet er leverancennummeret derimod altid L411 uanset om det er produktionsdata eller testdata. Forskellen mellem test og produktionsdata i filnavnet angives med det første bogstav i navnet; **T** for testdata eller **P** for produktionsdata.

Produktionsleverance:

P<3-cifret kommunenummer>_**L411**_P<hvilken periode er data fra>_**V**<2-cifret recordlayout versionsnummer>_**D**<8-cifret udtræksdato: YYYYMMDD>_**T**<6-cifret udtrækstidspunkt>. XML

Eksempel: **P**_998_**L411**_P2020K01_V01_D20200401T111900.XML

Testleverance:

T<3-cifret kommunenummer>_**L411**_P<hvilken periode er data fra>_**V**<2-cifret recordlayout versionsnummer>_**D**<8-cifret udtræksdato: YYYYMMDD>_**T**<6-cifret udtrækstidspunkt>. XML

Eksempel: **T**_998_**L411**_P2020K01_V01_D20200401T111900.XML

7.2. Eksempelfil

Felter vist med grå baggrund i nedenstående beholdes uændret. De øvrige felter kan ændres.

```
<? xml version="1.0" encoding="UTF-8"? >
```

```
<!-- Sample XML file generated by XMLSpy v2007-sp2 (http://www.altova.com) -->
```

```
<HjaelpemiddelLeveranceL411Struktur
```

xsi:schemaLocation="http://rep.oio.dk/dst.dk/xml/schemas/2010/04/16/

DST_HjaelpemiddelLeveranceL411Struktur.xsd"

xmlns="http://rep.oio.dk/dst.dk/xml/schemas/2010/04/16/"

xmlns:dst="http://rep.oio.dk/dst.dk/xml/schemas/2002/06/28/"

xmlns:xsi="http://www.w3.org/2001/XMLSchema-instance">

<DeliveryMetadataNewStructure>

<dst:Envelope>

<dst:Source>CEMOS</dst:Source>

<dst:SurveyID>D100000</dst:SurveyID>

<dst:FormID>T411</dst:FormID>

<dst:Period>2020K01</dst:Period>

<dst:Entity>

<dst:EntityIDType>Kommune</dst:EntityIDType>

<dst:EntityID>500</dst:EntityID>

</dst:Entity>

</dst:Envelope>

<CommunicatorStructureCollection>

<CommunicatorStructure>

<CommunicationDescription>oprettelse på lokal server</CommunicationDescription>

<CommunicationDateTime>2020-04-02T09:30:47.0Z</CommunicationDateTime>

<SystemStructure>

<SystemName>KMD Care</SystemName>

<SystemVersion>1.2.3.4</SystemVersion>

</SystemStructure>

</CommunicatorStructure>

</CommunicatorStructureCollection>

<ContactStructureCollection>

<ContactStructure>

<ContactTypeName>Faglig ansvarlig</ContactTypeName>

<ContactIdentifier>xx</ContactIdentifier>

<ContactEmailAddress>dan@korsback.dk</ContactEmailAddress>

</ContactStructure>

<ContactStructure>

<ContactTypeName>Teknisk ansvarlig</ContactTypeName>

<ContactIdentifier>xx</ContactIdentifier>

<ContactEmailAddress>mark@korsbaek.dk</ContactEmailAddress>

</ContactStructure>

<ContactStructure>

<ContactTypeName>Kvitteringsmodtager</ContactTypeName>

<ContactIdentifier>xx</ContactIdentifier>

<ContactEmailAddress>steen@korsbaek.dk</ContactEmailAddress>

</ContactStructure>

</ContactStructureCollection>

<DBoksContactNewStructure>

<CVRnumberIdentifier>12345678</CVRnumberIdentifier>

<ProductionUnitIdentifier>1234567890</ProductionUnitIdentifier>

</DBoksContactNewStructure>

<FormVersion/>

</DeliveryMetadataNewStructure>

<HjaelpemiddelGenbrugStrukturSamling>

<HjaelpemiddelGenbrugStruktur>

<BrugerCPRidentifikator>0123456789</BrugerCPRidentifikator>

<HjaelpemiddelHMInummer>a</HjaelpemiddelHMInummer>

<HjaelpemiddelHMInavn>a</HjaelpemiddelHMInavn>

<HjaelpemiddeHSOKlasse>aaaaaaaa</HjaelpemiddeHSOKlasse>

<LovParagrafNavn>Serviceoven § 112</LovParagrafNavn>

<Udleveringsdato>2018-08-13</Udleveringsdato>

<Indleveringsdato>2019-05-18</Indleveringsdato>

<KommuneKode>101</KommuneKode>

</HjaelpemiddelGenbrugStruktur>

</HjaelpemiddelGenbrugStrukturSamling>

</HjaelpemiddelLeveranceL411Struktur>

8. Vejledning i forbindelse med systemskifte

Kommuner, der skifter indberetningsløsning, skal give besked om dette til Danmarks Statistik, så snart der er indgået aftale om en ny indberetningsløsning. Kommunen skal fortsætte med at indberette data via det *tidligere* system, indtil det *nye* system er taget i brug, og indberetningen fungerer. Dette er for at undgå datatab ved overgangen fra det *tidligere* system til det *nye* system. Hvis der indberettes testdata via det *nye* system, skal det angives, at dataleverancen er en testleverance (T411). Leverancer navngivet L411 anvendes til statistikproduktion.

Ved leverandørskifte er det vigtigt, at kommunen sørger for, at alle afsluttede ydelser i det tidligere system er opdaterede med korrekte oplysninger og overholder Danmarks Statistiks krav til dataindberetningen. Alle hjælpemidler, som er i brug og ikke har en indleveringsdato, i det tidligere system skal oprettes i det nye system med deres reelle udleveringsdato, ikke datoen, der angiver tidspunktet for systemskifte.

Bilag 98

Kravsifikation – Børn og unge med nedsat psykisk eller fysisk funktionsevne

Indholdsfortegnelse

1. Indledning
 - 1.1. Arbejds gange ved overførsel af data
2. Overordnede elementer
3. Data
 - 3.1. Metadata
4. Indberetningsdata
 - 4.1. Værdisæt for indberetningsdata
 - 4.1.1. Værdisæt for køn
 - 4.1.2. Værdisæt for indberetningstype
 - 4.1.3. Værdisæt for indsatskode
5. Valideringsmuligheder
6. Dataformatbeskrivelse
7. XML-skemaer
 - 7.1. Overordnet XML-skema for leverance 231
 - 7.2. XML-skemaer for metadata
 - 7.2.1. Overordnet XML-skema for metadata
 - 7.2.2. Envelope
 - 7.2.3. Communicator
 - 7.2.4. Contact
 - 7.2.5. DBoksContact
 - 7.3. XML-skemaer for data
 - 7.3.1. Indberetningsdata
8. XML-fil
 - 8.1. XML-fil navnestandard
9. Kvitteringsmail
10. Vejledning i forbindelse med systemskifte

1. Indledning

Dette bilag indeholder beskrivelser af dataleverancer og dataudveksling mellem kommuner og Danmarks Statistik vedrørende indsatser givet til børn og unge i alderen 0-17 år med psykisk eller fysisk funktionsnedsættelse.

De kommunale myndigheder skal efter denne bekendtgørelses kapitel 10, jf. §§ 82, stk. 1 og 84, stk. 1 i lov om retssikkerhed og administration på det sociale område, indberette oplysninger om indsatser givet til børn og unge med psykisk eller fysisk funktionsnedsættelse på barnets eller den unges CPR-nummer.

Hver enkelt indsats skal indberettes. En indberetning skal bestå af følgende obligatoriske elementer:

- Metadata
- Indberetningsdata
- CPR-nummer
- Type af indsats
- Dato for start af indsats
- Dato for ophør af indsats

Det er altid handlekommunen, der skal indberette. I de tilfælde, hvor der er forskel på handlekommune og betalingskommune, er det således altid handlekommunen, der skal foretage indberetningen.

Dataoverførslen sker via system-til-system løsning eller Danmarks Statistiks web-dialog. Web-dialogen findes via statistikkens oplysningsside:

<https://www.dst.dk/da/Indberet/oplysningssider/handicapkompenserende-indsatser-til-boern-og-unge>.

Ved system-til-system løsning genererer leverandørsystemerne i kommunerne et antal XML-filer. I Danmarks Statistik modtages XML-filerne i det centrale modtagelsessystem (CEMOS). Efter modtagelse af leverancen sendes en kvitteringsmail til den enkelte kommune. Se afsnit 9 for eksempler på kvitteringsmails. Alle overførsler sker via en sikker krypteret linje.

System-til-system indberetning sker ved daglige dataleverancer til Danmarks Statistik.

Det er et krav, at kommunerne har indberettet alle indsatser for et kalenderår senest 31. januar i det efterfølgende kalenderår.

Leverancerne skal ved normal drift indeholde "Delta load". "Delta load" betyder, at kommunen skal levere alle indsatser, der er startet, stoppet og/eller ændret siden sidste levering.

Ved skift af systemleverandør skal Danmarks Statistik altid kontaktes. Første dataleverance fra den nye leverandør skal indeholde "Full load". "Full load" betyder, at dataleverancen indeholder alle sager fra en given dato. Den konkrete dato for "Full load" aftales med Danmarks Statistik ved hvert konkret skift. Se i øvrigt afsnit 10 vedr. vejledning i forbindelse med systemskifte.

Alle indsatser bevilget efter nedennævnte paragraffer er omfattet af kommunens indberetningspligt, uanset hvilken forvaltning i kommunen, der bevilger indsatsen.

1.1. Arbejdsgange ved overførsel af data

Nedenstående billede viser arbejdsgangene ved overførsel af data fra kommunen til Danmarks Statistik.

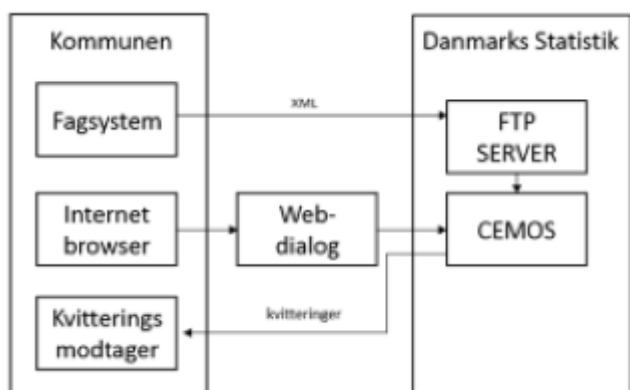

2. Overordnede elementer

Nedenstående skema viser de overordnede elementer i dataleverancen.

Elementnavn	Beskrivelse
Leverancekode for statistikken	231.
Indberetning	Kommunale myndigheder indberetter eller opdaterer indsatser vedrørende børn og unge med nedsat psykisk eller fysisk funktionsevne. Hvor der er forskel på handlekommune og betalingskommune, foretages indberetningen af handlekommunen.
Frekvens	Daglig.
Frist	Senest 31 dage efter årets afslutning.
Enhed	Indberetningerne er på indsatsniveau, dvs. hver indsats indberettes med unikt ID.
Format for indsendte data	XML-filer, som kan valideres mod XML-skemaer.
Delta bestand	Der skal leveres delta load. Delta load betyder, at kommunen skal levere alle indsatser, der er startet, stoppet og/eller ændret/slettet siden sidste levering til Danmarks Statistik.
Testmuligheder	Leverandører og kommuner har mulighed til at teste både SFTP-forbindelse til Danmarks Statistik og XML-fil-struktur og data ved at uploade filen med dst:FormID i Metadata, Envelope: T231. Til sammenligning angives produktionsdata som L231.
Statistikens hjemmeside	Nedenstående link henviser til statistikens emneside, hvor der gives en generel introduktion til statikken: https://www.dst.dk/da/Statistik/emner/levevilkkaar/sociale-forhold/handicap Nedenstående link henviser til statistikens oplysningsside, hvor der bl.a. kan indhentes information om vejledninger til indberetning: https://www.dst.dk/da/Indberet/oplysningssider/handicapkompenserende-indsatser-til-boern-og-unge
XML-skema	Skemaerne kan også fås ved henvendelse til Danmarks Statistik på handicap_boern_unge@dst.dk .

3. Data

Alle dataleverancer skal indeholde både metadata og indberetningsdata.

3.1. Metadata

Metadata indgår som det første element i leverancen. Nedenstående skema viser metadata-elementerne.

Elementnavn	Obligatorisk	Dataformat	Beskrivelse
Envelope (DST_Envelope. xsd)			

dst:Source	Ja	String	System der flytter data fra ekstern server til server hos Danmarks Statistik. Skal være "CEMOS".
dst:SurveyID	Ja	String	Entydig ident for dataleverancen i Danmarks Statistik. Skal være "D100000".
dst:FormID	Ja	String	Navn på leverance: Produktionsdata angives "L231". Testdata angives "T231".
dst:Period	Ja	String	Dato for afsendelse på formen. Skal være "yyyymmdd".
dst:EntityIDType	Ja	String	Indberetningsenhedstype. Skal være "Kommune".
dst:EntityID	Ja	Numerisk, længde 3	Kommunekode for handlekommune.
Communicator (DST_CommunicatorStructure. xsd)			
CommunicationDescription	Ja	String	Anvendelse af "CommunicationDateTime" ("Oprettelse på lokal server").
CommunicationDateTime	Ja	DateTime	Tidspunkt for oprettelse på lokal server i kommunen.
SystemName	Ja	String	Navn på fagsystem, som har genereret XML-filerne.
SystemVersion	Ja	String	Version af fagsystem, som har genereret XML-filerne.
Contact (DST_ContactStructure. xsd)			
ContactTypeName (altid 3)	Ja	String	Angiver type af kontaktperson i kommunen. Følgende 3 typer skal altid indberettes, men kan være samme person: "Faglig ansvarlig". "Teknisk ansvarlig". "Kvitteringsmodtager". Kvitteringsmodtager modtager emailkvitteringer fra modtagesystemet CEMOS ved indberetning til Danmarks Statistik. Teknisk og faglig ansvarlig er Danmarks Statistiks indgange til statistikken i kommunen.
ContactIdentifier (altid 3)	Ja	String	Navnet på kontaktpersonen. Skal indberettes for: "Faglig ansvarlig". "Teknisk ansvarlig". "Kvitteringsmodtager".
ContactEmailAddress (altid 3)	Ja	String	Mailadresse på kontakt. Skal indberettes for: "Faglig ansvarlig". "Teknisk ansvarlig". "Kvitteringsmodtager".
<u>Version</u>			

<u>FormVersion</u>	<u>Ja</u>	<u>String max 30</u>	<u>Version af leverance. Giver information om det er første leverance eller en genfremsendelse fra kommunen. Feltet skal indeholde '1' for første leverance; '2' for første genfremsendelse; '3' for anden genfremsendelse osv. Feltet tæller således op hver gang kommunen genfremsender leverancen.</u>
--------------------	-----------	----------------------	---

4. Indberetningsdata

Alle dataleverancer skal foruden metadata også indeholde indberetningsdata. I nedenstående skema beskrives elementerne i indberetningsdata.

Elementnavn	Obligatorisk	Dataformat	Beskrivelse
Sagsoplysninger			
INDSATSFORLOEB_ID	Ja	String, længde 1-50	Et unikt id, der identificerer et indsatsforløb for barnet eller den unge. Ved ændring eller sletning af det indberettede indsatsforløb skal INDSATSFORLOEB_ID blive uforandret. Kommunerne administrerer selv dette.
INDBERETNINGSTYPE	Ja	String, længde 2-11	Ny registrering, ændring af tidligere registrering eller annullering (dvs. sletning). For værdisæt se afsnit vedr. værdisæt for indberetningsdata.
CPR	Ja, hvis barnet eller den unge har et CPR-nummer.	String, længde 10	Barnets eller den unges CPR-nummer. Bemærk, at indberetninger med bindestreg mellem fødselsdato og de sidste fire sidste cifre i CPR-nummeret afvises.
UDL_NR	Ja, hvis barnet eller den unge ikke har et CPR-nummer.	String, længde min 1 max 256 String, længde 10256	Udlændingenummer Person-id for barnet eller den unge <i>uden</i> CPR-nummer. Anvendes <i>kun</i> , hvis barnet eller den unge ikke har et CPR-nummer. Bemærk, udlændingenummer person-id skal indberettes uden bindestreg.
KOEN	Ja, hvis barnet eller den unge ikke har et CPR-nummer. Nej	Integer, længde 1, value = 0-1	Køn for barnet eller den unge <i>uden</i> CPR-nummer. Anvendes <i>kun</i> , hvis barnet eller den unge ikke har et CPR-nummer. For værdisæt se afsnit vedr. værdisæt for indberetningsdata.
FOEDDAG	Ja, hvis barnet eller	Dato,	Fødselsdato for barnet eller den unge <i>uden</i> CPR-nummer. Anvendes <i>kun</i> ,

	den unge ikke har et CPR-nummer. Nej	"yyyy-mm-dd"	hvis barnet eller den unge ikke har et CPR-nummer. Datoformat skal være på følgende form: "yyyy-mm-dd". Eksempelvis 2020-12-24.
INDSATS_KODE	Ja	String, længde 3	Kode for forskellige indsattstyper. For værdisæt se afsnit vedr. værdisæt for indberetningsdata.
INDSATS_STARTDATO	Ja	Dato, "yyyy-mm-dd"	Startdato for det modtagne indsatsforløb. Startdato skal udfyldes med den dato, hvor indsatsen er effektueret/iværksat (ikke den planlagte dato). Datoformat skal være på følgende form: "yyyy-mm-dd". Eksempelvis 2020-12-24.
INDSATS_SLUTDATO	Nej	Dato, "yyyy-mm-dd"	Slutdato for det modtagne indsatsforløb. Slutdato kan indberettes tomt for et åbent uafsluttet indsatsforløb, hvor slutdatoen endnu ikke er kendt, men skal udfyldes ved indsatsforløbets afslutning. Dette felt er oftest en opdatering af et eksisterende indsatsforløb. Datoformat skal være på følgende form: "yyyy-mm-dd". Eksempelvis 2020-12-24.
SAGSBEHANDLER	Nej	String, længde 1-100	Navnet på den sagsbehandler, der senest har foretaget ændringer for det indberettede indsatsforløb. Informationen anvendes i forbindelse med validering og fejlsøgning.

4.1. Værdisæt for indberetningsdata

Tabellerne nedenfor viser værdisættene for henholdsvis køn, indberetningstype og indsatskode.

4.1.1. Værdisæt for køn

Værdi i DST	Beskrivelse
0	Barnet eller den unge har mandligt køn.
1	Barnet eller den unge har kvindeligt køn.

4.1.2. Værdisæt for indberetningstype

Værdi i DST	Beskrivelse
Ny	Ny indberetning.

Ændring	Ændring af indberetning.
Annullering	Annullering/sletning af indberetning.

4.1.3. Værdisæt for indsatskode

Værdi i DST	Beskrivelse	Paragraf (indsats) i lov om social service
001	Særlige dagtilbud til børn.	§ 32
002	Hjemmetræning af børn.	§ 32 a
003	Særlige klubtilbud til større børn og unge.	§ 36
004	Personlig hjælp og pleje.	§ 44, jf. § 83
005	Afløsning eller aflastning af forældre eller andre nære pårørende.	§ 44, jf. § 84, stk. 1
006	Hjælp til at vedligeholde fysiske eller psykiske færdigheder.	§ 44, jf. § 86, stk. 2
007	Ledsageordning til børn og unge mellem 12 og 18 år, som ikke kan færdes alene.	§ 45

5. Valideringsmuligheder

Leverandørerne skal gøre det muligt for kommunerne at trække datarapporter fra deres systemer, således at kommunerne kan validere de data, som er sendt til Danmarks Statistik.

6. Dataformatbeskrivelse

Alle de nødvendige dataleverancer er beskrevet af Danmarks Statistik ved hjælp af XML-skemaer.

Databeskrivelserne overholder de regler, som er indeholdt i OIOXML-standarden, herunder OIOXML Navngivnings- og Designregler 3.0.

Alle XML-filer skal være i UTF-8-format.

Den enkelte leverandør eller kommune kan få tilsendt XML skemaer og eksempelfil ved henvendelse til Danmarks Statistik på handicap_boern_unge@dst.dk. Alle XSD-filer kan etableres ud fra afsnit 8.

```
<xs:include schemaLocation="DST_DeliveryMetadataNewStructure. xsd"/>

<xs:include schemaLocation="DST_BoernMedHandicapSagStrukturSamling. xsd"/>

<xs:element name="BoernMedHandicapLeveranceL231Struktur"
type="BoernMedHandicapLeveranceL231StrukturType"/>

<xs:complexType name="BoernMedHandicapLeveranceL231StrukturType">

<xs:sequence>

<xs:element ref="DeliveryMetadataNewStructure"/>

<xs:element ref="BoernMedHandicapSagStrukturSamling"/>

</xs:sequence>

</xs:complexType>

</xs:schema>
```

7.2. XML-skemaer for metadata

XML-Skemaerne for metadata indeholder et overordnet XML-skema (DeliveryMetadataNewStructure), som indeholder FormVersion og refererer til:

- Envelope
- Communicator
- Contact
- DBoksContact

Diagram over XML-skemaer for metadata

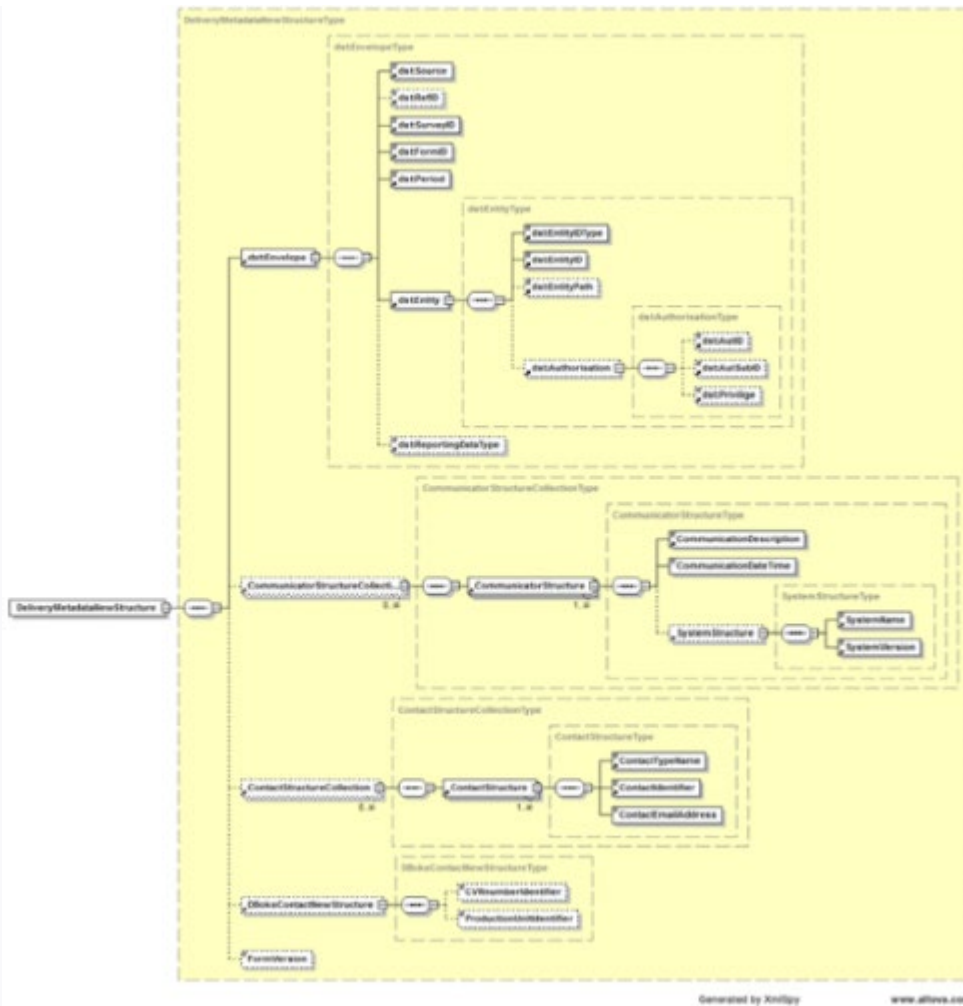

7.2.1. Overordnet XML-skema for metadata

DST_DeliveryMetadataNewStructure.xsd

```
<? xml version="1.0" encoding="UTF-8"? >
```

```
<xs:schema xmlns:xs="http://www.w3.org/2001/XMLSchema"
```

```
xmlns="http://rep.oio.dk/dst.dk/xml/schemas/2010/04/16/"
```

```
xmlns:dst="http://rep.oio.dk/dst.dk/xml/schemas/2002/06/28/"
```

```
targetNamespace="http://rep.oio.dk/dst.dk/xml/schemas/2010/04/16/" elementFormDefault="qualified"
```

```
attributeFormDefault="unqualified">
```



```
<xs:import namespace="http://rep.oio.dk/dst.dk/xml/schemas/2002/06/28/"
schemaLocation="DST_Envelope. xsd"/>

<xs:include schemaLocation="DST_CommunicatorStructureCollection. xsd"/>

<xs:include schemaLocation="DST_ContactStructureCollection. xsd"/>

<xs:include schemaLocation="DST_DBoksContactNewStructure. xsd"/>

<xs:simpleType name="FormVersionType">

<xs:restriction base="xs:string">

<xs:minLength value="0" />

<xs:maxLength value="30" />

</xs:restriction>

</xs:simpleType>

<xs:element name="DeliveryMetadataNewStructure" type="DeliveryMetadataNewStructureType"/>

<xs:complexType name="DeliveryMetadataNewStructureType">

<xs:sequence>

<xs:element ref="dst:Envelope"/>

<xs:element ref="CommunicatorStructureCollection" minOccurs="0" maxOccurs="unbounded"/>

<xs:element ref="ContactStructureCollection" minOccurs="0" maxOccurs="unbounded"/>
```

```
<xs:element ref="DBoksContactNewStructure" minOccurs="0"/>

<xs:element name="FormVersion" type="FormVersionType" minOccurs="0" />

</xs:sequence>

</xs:complexType>

</xs:schema>
```

7.2.2. Envelope

DST_Envelope. xsd

```
<? xml version="1.0" encoding="UTF-8"? >

<schema xmlns="http://www.w3.org/2001/XMLSchema"
xmlns:dst="http://rep.oio.dk/dst.dk/xml/schemas/2002/06/28/"
targetNamespace="http://rep.oio.dk/dst.dk/xml/schemas/2002/06/28/" elementFormDefault="qualified"
attributeFormDefault="unqualified" version="1.0">

<include schemaLocation="DST_Source. xsd"/>

<include schemaLocation="DST_RefID. xsd"/>

<include schemaLocation="DST_SurveyID. xsd"/>

<include schemaLocation="DST_FormID. xsd"/>

<include schemaLocation="DST_Period. xsd"/>

<include schemaLocation="DST_Entity. xsd"/>
```

```
<include schemaLocation="DST_ReportingDataType.xsd"/>

<element name="Envelope" type="dst:EnvelopeType">

  <annotation>

  <documentation/>

  </annotation>

</element>

<complexType name="EnvelopeType">

  <sequence>

    <element ref="dst:Source" />

    <element ref="dst:RefID" minOccurs="0"/>

    <element ref="dst:SurveyID" />

    <element ref="dst:FormID" />

    <element ref="dst:Period" />

    <element ref="dst:Entity" />

    <element ref="dst:ReportingDataType" minOccurs="0"/>

  </sequence>

</complexType>
```

```
</schema>
```

7.2.3. Communicator

DST_CommunicatorStructureCollection. xsd

```
<? xml version="1.0" encoding="UTF-8"? >
```

```
<xs:schema xmlns:xs="http://www.w3.org/2001/XMLSchema"
```

```
xmlns="http://rep.oio.dk/dst.dk/xml/schemas/2010/04/16/"
```

```
targetNamespace="http://rep.oio.dk/dst.dk/xml/schemas/2010/04/16/" elementFormDefault="qualified"
```

```
attributeFormDefault="unqualified">
```

```
<xs:include schemaLocation="DST_CommunicatorStructure. xsd"/>
```

```
<xs:element name="CommunicatorStructureCollection"
```

```
type="CommunicatorStructureCollectionType"/>
```

```
<xs:complexType name="CommunicatorStructureCollectionType">
```

```
<xs:sequence>
```

```
<xs:element ref="CommunicatorStructure" maxOccurs="unbounded"/>
```

```
</xs:sequence>
```

```
</xs:complexType>
```

```
</xs:schema>
```

DST_CommunicatorStructure. xsd

```
<? xml version="1.0" encoding="UTF-8"? >
```

```
<xs:schema xmlns:xs="http://www.w3.org/2001/XMLSchema"
```

```
xmlns="http://rep.oio.dk/dst.dk/xml/schemas/2010/04/16/"
```

```
targetNamespace="http://rep.oio.dk/dst.dk/xml/schemas/2010/04/16/" elementFormDefault="qualified"
```

```
attributeFormDefault="unqualified">
```

```
<xs:include schemaLocation="DST_CommunicationDescription.xsd"/>
```

```
<xs:include schemaLocation="DST_SystemStructure.xsd"/>
```

```
<xs:element name="CommunicatorStructure" type="CommunicatorStructureType"/>
```

```
<xs:complexType name="CommunicatorStructureType">
```

```
<xs:sequence>
```

```
<xs:element ref="CommunicationDescription"/>
```

```
<xs:element name="CommunicationDateTime" type="xs:dateTime"/>
```

```
<xs:element ref="SystemStructure" minOccurs="0"/>
```

```
</xs:sequence>
```

```
</xs:complexType>
```

```
</xs:schema>
```

DST_CommunicationDescription.xsd

```
<? xml version="1.0" encoding="UTF-8"? >
```

```
<xs:schema xmlns:xs="http://www.w3.org/2001/XMLSchema"
xmlns="http://rep.oio.dk/dst.dk/xml/schemas/2010/04/16/"
targetNamespace="http://rep.oio.dk/dst.dk/xml/schemas/2010/04/16/" elementFormDefault="qualified"
attributeFormDefault="unqualified">

<xs:element name="CommunicationDescription" type="CommunicationDescriptionType"/>

<xs:simpleType name="CommunicationDescriptionType">

<xs:restriction base="xs:string">

<xs:maxLength value="50"/>

</xs:restriction><? xml version="1.0" encoding="UTF-8"? >

<xs:schema xmlns:xs="http://www.w3.org/2001/XMLSchema"
xmlns="http://rep.oio.dk/dst.dk/xml/schemas/2010/04/16/"
targetNamespace="http://rep.oio.dk/dst.dk/xml/schemas/2010/04/16/" elementFormDefault="qualified"
attributeFormDefault="unqualified">

<xs:include schemaLocation="DST_CommunicationDescription.xsd"/>

<xs:include schemaLocation="DST_SystemStructure.xsd"/>

<xs:element name="CommunicatorStructure" type="CommunicatorStructureType"/>

<xs:complexType name="CommunicatorStructureType">

<xs:sequence>

<xs:element ref="CommunicationDescription"/>
```

```
<xs:element name="CommunicationDateTime" type="xs:dateTime"/>
```

```
<xs:element ref="SystemStructure" minOccurs="0"/>
```

```
</xs:sequence>
```

```
</xs:complexType>
```

```
</xs:schema>
```

```
</xs:simpleType>
```

```
</xs:schema>
```

DST_SystemStructure. xsd

```
<? xml version="1.0" encoding="UTF-8"? >
```

```
<xs:schema xmlns:xs="http://www.w3.org/2001/XMLSchema"
```

```
xmlns="http://rep.oio.dk/dst.dk/xml/schemas/2010/04/16/"
```

```
targetNamespace="http://rep.oio.dk/dst.dk/xml/schemas/2010/04/16/"
```

```
elementFormDefault="qualified" attributeFormDefault="unqualified">
```

```
<xs:include schemaLocation="DST_SystemName. xsd"/>
```

```
<xs:include schemaLocation="DST_SystemVersion. xsd"/>
```

```
<xs:element name="SystemStructure" type="SystemStructureType"/>
```

```
<xs:complexType name="SystemStructureType">
```

```
<xs:sequence>

<xs:element ref="SystemName"/>

<xs:element ref="SystemVersion"/>

</xs:sequence>

</xs:complexType>

</xs:schema>
```

DST_SystemName. xsd

```
<? xml version="1.0" encoding="UTF-8"? >

<xs:schema xmlns:xs="http://www.w3.org/2001/XMLSchema"

xmlns="http://rep.oio.dk/dst.dk/xml/schemas/2010/04/16/"

targetNamespace="http://rep.oio.dk/dst.dk/xml/schemas/2010/04/16/"

elementFormDefault="qualified" attributeFormDefault="unqualified">

<xs:element name="SystemName" type="SystemNameType"/>

<xs:simpleType name="SystemNameType">

<xs:restriction base="xs:string">

<xs:maxLength value="50"/>

</xs:restriction>
```



```
</xs:simpleType>
```

```
</xs:schema>
```

7.2.4. Contact

DST_ContactStructureCollection. xsd

```
<? xml version="1.0" encoding="UTF-8"? >
```

```
<xs:schema xmlns:xs="http://www.w3.org/2001/XMLSchema"
```

```
xmlns="http://rep.oio.dk/dst.dk/xml/schemas/2010/04/16/"
```

```
targetNamespace="http://rep.oio.dk/dst.dk/xml/schemas/2010/04/16/" elementFormDefault="qualified"
```

```
attributeFormDefault="unqualified">
```

```
<xs:include schemaLocation="DST_ContactStructure. xsd"/>
```

```
<xs:element name="ContactStructureCollection" type="ContactStructureCollectionType"/>
```

```
<xs:complexType name="ContactStructureCollectionType">
```

```
<xs:sequence>
```

```
<xs:element ref="ContactStructure" maxOccurs="unbounded"/>
```

```
</xs:sequence>
```

```
</xs:complexType>
```

```
</xs:schema>
```

DST_ContactStructure. xsd

```
<? xml version="1.0" encoding="UTF-8"? >

<xs:schema xmlns:xs="http://www.w3.org/2001/XMLSchema"
xmlns="http://rep.oio.dk/dst.dk/xml/schemas/2010/04/16/"
xmlns:xkom="http://rep.oio.dk/xkom.dk/xml/schemas/2005/03/15/"
targetNamespace="http://rep.oio.dk/dst.dk/xml/schemas/2010/04/16/" elementFormDefault="qualified"
attributeFormDefault="unqualified">

<xs:import namespace="http://rep.oio.dk/xkom.dk/xml/schemas/2005/03/15/"
schemaLocation="XKOM_EmailAddressIdentifier.xsd"/>

<xs:include schemaLocation="DST_ContactTypeName.xsd"/>

<xs:include schemaLocation="DST_ContactIdentifier.xsd"/>

<xs:element name="ContactStructure" type="ContactStructureType"/>

<xs:complexType name="ContactStructureType">

<xs:sequence>

<xs:element ref="ContactTypeName"/>

<xs:element ref="ContactIdentifier"/>

<xs:element name="ContactEmailAddress" type="xkom:EmailAddressIdentifierType"/>

</xs:sequence>

</xs:complexType>

</xs:schema>
```

DST_ContactTypeName. xsd

```
<? xml version="1.0" encoding="UTF-8"? >

<xs:schema xmlns:xs="http://www.w3.org/2001/XMLSchema"
xmlns="http://rep.oio.dk/dst.dk/xml/schemas/2010/04/16/"
targetNamespace="http://rep.oio.dk/dst.dk/xml/schemas/2010/04/16/" elementFormDefault="qualified"
attributeFormDefault="unqualified">

<xs:element name="ContactTypeName" type="ContactTypeNameType"/>

<xs:simpleType name="ContactTypeNameType">

<xs:restriction base="xs:string">

<xs:maxLength value="50"/>

</xs:restriction>

</xs:simpleType>

</xs:schema>
```

DST_ContactIdentifier. xsd

```
<? xml version="1.0" encoding="UTF-8"? >

<xs:schema xmlns:xs="http://www.w3.org/2001/XMLSchema"
xmlns="http://rep.oio.dk/dst.dk/xml/schemas/2010/04/16/"
targetNamespace="http://rep.oio.dk/dst.dk/xml/schemas/2010/04/16/" elementFormDefault="qualified"
attributeFormDefault="unqualified">
```

```
<xs:element name="ContactIdentifier" type="ContactIdentifierType"/>

<xs:simpleType name="ContactIdentifierType">

<xs:restriction base="xs:string">

<xs:maxLength value="100"/>

</xs:restriction>

</xs:simpleType>

</xs:schema>
```

7.2.5. DBoksContact

DST_DBoksContactNewStructure. xsd

```
<? xml version="1.0" encoding="UTF-8"? >

<xs:schema xmlns:xs="http://www.w3.org/2001/XMLSchema"

xmlns="http://rep.oio.dk/dst.dk/xml/schemas/2010/04/16/"

targetNamespace="http://rep.oio.dk/dst.dk/xml/schemas/2010/04/16/"

elementFormDefault="qualified" attributeFormDefault="unqualified">

<xs:simpleType name="CVRnumberIdentifierType">

<xs:restriction base="xs:string">

<xs:pattern value="[0-9]{8}"/>
```

```
</xs:restriction>

</xs:simpleType>

<xs:simpleType name="ProductionUnitIdentifierType">

<xs:restriction base="xs:string">

<xs:length value="10"/>

</xs:restriction>

</xs:simpleType>

<xs:element name="DBoksContactNewStructure" type="DBoksContactNewStructureType"/>

<xs:complexType name="DBoksContactNewStructureType">

<xs:sequence>

<xs:element name="CVRnumberIdentifier" type="CVRnumberIdentifierType" minOccurs="0"/>

<xs:element name="ProductionUnitIdentifier" type="ProductionUnitIdentifierType" minOccurs="0"/>

</xs:sequence>

</xs:complexType>

</xs:schema>
```

7.3. XML-skemaer for data

Det overordnede XML-skema i data (DST_BoernMedHandicapSagStruktur. xsd) skal altid benyttes og kan bruges til at tilknytte flere indsatsforløb til leverancen.

XML-skemaet, der omhandler indberetningsdata (DST_BoernMedHandicapSagStruktur. xsd), indeholder bl.a. information om barnets CPR-nummer og data om indsatsen (type samt start- og slutdato).

Diagram over XML-skemaer for indsatsforløb

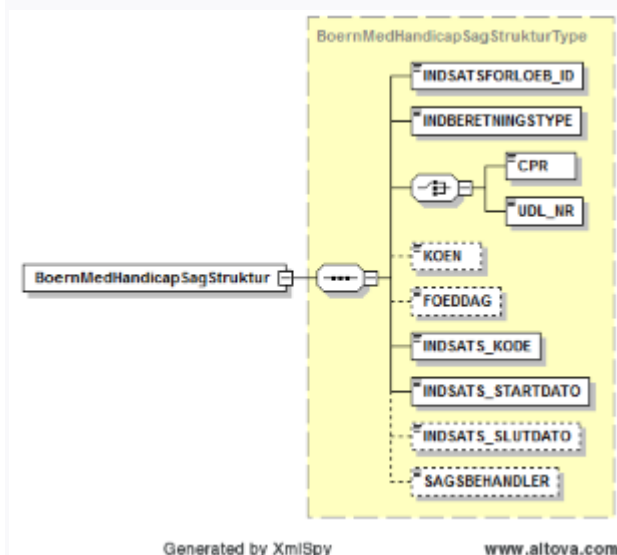

7.3.1. Indberetningsdata

DST_BoernMedHandicapSagStrukturSamling. xsd

```
<? xml version="1.0" encoding="UTF-8"? >
```

```
<xs:schema xmlns:xs="http://www.w3.org/2001/XMLSchema"
```

```
xmlns="http://rep.oio.dk/dst.dk/xml/schemas/2010/04/16/"
```

```
targetNamespace="http://rep.oio.dk/dst.dk/xml/schemas/2010/04/16/" elementFormDefault="qualified"
```

```
attributeFormDefault="unqualified" xml:lang="DA">
```

```
<xs:include schemaLocation="DST_BoernMedHandicapSagStruktur. xsd"/>

<xs:element name="BoernMedHandicapSagStrukturSamling"
type="BoernMedHandicapSagStrukturSamlingType"/>

<xs:complexType name="BoernMedHandicapSagStrukturSamlingType">

<xs:sequence>

<xs:element ref="BoernMedHandicapSagStruktur" maxOccurs="unbounded"/>

</xs:sequence>

</xs:complexType>

</xs:schema>
```

DST_BoernMedHandicapSagStruktur. xsd

```
<? xml version="1.0" encoding="UTF-8"? >

<xs:schema xmlns:xs="http://www.w3. org/2001/XMLSchema"
xmlns="http://rep.oio.dk/dst.dk/xml/schemas/2010/04/16/"
targetNamespace="http://rep.oio.dk/dst.dk/xml/schemas/2010/04/16/" elementFormDefault="qualified"
attributeFormDefault="unqualified" xml:lang="DA">

<xs:simpleType name="INDSATSFORLOEB_ID_Type">

<xs:restriction base="xs:string">

<xs:minLength value="1"/>
```

```
<xs:maxLength value="50"/>
```

```
</xs:restriction>
```

```
</xs:simpleType>
```

```
<xs:simpleType name="INDBERETNINGSTYPE_Type">
```

```
<xs:restriction base="xs:string">
```

```
<xs:minLength value="2"/>
```

```
<xs:maxLength value="11"/>
```

```
</xs:restriction>
```

```
</xs:simpleType>
```

```
<xs:simpleType name="CPR_Type">
```

```
<xs:restriction base="xs:string">
```

```
<xs:pattern value="((((0[1-9]|1[0-9]|2[0-9]|3[0-1])(01|03|05|07|08|10|12))|((0[1-9]|1[0-9]|2[0-9]|30)(04|06|09|11))|((0[1-9]|1[0-9]|2[0-9])(02)))[0-9]{6})|0000000000"/>
```

```
</xs:restriction>
```

```
</xs:simpleType>
```

```
<xs:simpleType name="UDL_NR_Type">
```

```
<xs:restriction base="xs:string">
```



```
<xs:minLength value="1"/>

<xs:maxLength value="256"/>

</xs:restriction>

</xs:simpleType>

<xs:simpleType name="KOEN_Type">

<xs:restriction base="xs:integer">

<xs:pattern value="[0-1]{1}"/>

</xs:restriction>

</xs:simpleType>

<xs:simpleType name="INDSATS_KODE_Type">

<xs:restriction base="xs:string">

<xs:pattern value="[0-9]{3}"/>

</xs:restriction>

</xs:simpleType>

<xs:simpleType name="SAGSBEHANDLER_Type">

<xs:restriction base="xs:string">

<xs:minLength value="1"/>
```

```
<xs:maxLength value="100"/>

</xs:restriction>

</xs:simpleType>

<xs:element name="BoernMedHandicapSagStruktur" type="BoernMedHandicapSagStrukturType"/>

<xs:complexType name="BoernMedHandicapSagStrukturType">

<xs:sequence>

<xs:element name="INDSATSFORLOEB_ID" type="INDSATSFORLOEB_ID_Type"/>

<xs:element name="INDBERETNINGSTYPE" type="INDBERETNINGSTYPE_Type"/>

<xs:choice>

<xs:element name="CPR" type="CPR_Type"/>

<xs:element name="UDL_NR" type="UDL_NR_Type"/>

</xs:choice>

<xs:element name="KOEN" type="KOEN_Type" minOccurs="0"/>

<xs:element name="FOEDDAG" type="xs:date" minOccurs="0"/>

<xs:element name="INDSATS_KODE" type="INDSATS_KODE_Type"/>

<xs:element name="INDSATS_STARTDATO" type="xs:date"/>

<xs:element name="INDSATS_SLUTDATO" type="xs:date" minOccurs="0"/>
```

```
<xs:element name="SAGSBEHANDLER" type="SAGSBEHANDLER_Type" minOccurs="0"/>

</xs:sequence>

</xs:complexType>

</xs:schema>
```

8. XML-fil

XML-filen skal opfylde XML-formatet, og den skal kunne valideres mod XML-skemaet (DST_BoernMedHandicapSagStruktur.xsd). Der er et præfiks (dst:) for alle elementer i Envelope-blokken, og dette skal beholdes uden ændringer. Modtagelsessystemet i Danmarks Statistik bruger præfikset som genkendelsesstring for at aflæse Envelope-data (leverance nr., periode, kommunekode) i tilfælde af, at XML-filen ikke er velformet.

Følgende blok med "namespaces" (xmlns) og schemaLocation kan med fordel kopieres direkte fra nedenstående uden ændringer, men uden formaterings tegn (kan kopieres via Notesblok).

```
xmlns="http://rep.oio.dk/dst.dk/xml/schemas/2010/04/16/"
```

```
xmlns:xsi="http://www.w3.org/2001/XMLSchema-instance"
```

```
xmlns:dst="http://rep.oio.dk/dst.dk/xml/schemas/2002/06/28/"
```

```
xsi:schemaLocation="http://rep.oio.dk/dst.dk/xml/schemas/2010/04/16/
```

```
DST_BoernMedHandicapLeveranceL231Struktur.xsd">
```

8.1. XML-fil navnestandard

Det er vigtigt, at hver enkelt dataleverance er navngivet efter nedenstående standarder. Inde i metadata (dst:envelope) angives testdata med T231 og produktionsdata med L231. I filnavnet er leverancennummeret derimod altid L231, uanset om det er produktionsdata eller testdata. Forskellen mellem test og produktionsdata i filnavnet angives med det første bogstav i navnet; T for testdata eller P for produktionsdata.

Produktionsleverance:

P<3-cifret kommunenummer>_**L231**_P<hvilken periode er data fra>_**V**<2-cifret recordlayout versionsnummer>_**D**<8-cifret udtræksdato: YYYYMMDD> **T**<6-cifret udtrækstidspunkt>. XML

Eksempel: **P**_998_**L231**_P2017M05_**V**01_**D**20170601**T**111900. XML

Testleverance:

T<3-cifret kommunenummer>_**T231**_P<hvilken periode er data fra>_**V**<2-cifret recordlayout versionsnummer>_**D**<8-cifret udtræksdato: YYYYMMDD >**T**<6-cifret udtrækstidspunkt>. XML

Eksempel: **T**_998_**T231**_P2017M05_**V**01_**D**20170601**T**111900. XML

Inde i data er den eneste forskel på testleverancer og produktionsleverancer, at der skal angives et T i stedet for L i dst:FormID:

```
<dst:FormID>T231</dst:FormID>
```

9. Kvitteringsmail

Danmarks Statistik sender en kvitteringsmail til kvitteringsmodtager i indberetningskommunen, når data er indlæst. Kommunen vil enten modtage en mail, som angiver, at data er indlæst med succes eller at Danmarks Statistik har afvist data.

Kvitteringsmail med emnet ”Danmarks Statistik har afvist data” vil indeholde information om, hvorfor data er blevet afvist. Mailen indeholder detaljeret information om linje og position i XML-skemaet, hvor fejlen er placeret. Kommunen skal herefter rette fejl og genfremsende data.

10. Vejledning i forbindelse med systemskifte

Kommuner, der skifter indberetningsløsning, skal give besked om dette til Danmarks Statistik, så snart der er indgået aftale om en ny indberetningsløsning.

Kommunen skal fortsætte med at indberette data via det tidligere system, indtil det nye system er taget i brug, og indberetningen fungerer. Dette er for at undgå datatab ved overgangen fra det tidligere system til det nye system. Hvis der indberettes testdata via det nye system, skal det angives, at dataleverancen er en testleverance (T231). Leverancer navngivet L231 anvendes til statistikproduktion.

Ved leverandørskift behandler Danmarks Statistik data således: Fra det tidligere system udvælges alle uafsluttede indsatser efter den senest modtagne leverance (delta load). Fra det nye system udvælges samtlige indsatser, både afsluttede og aktive, fra den aftalte opstartsleverance (full load). Data fra de to systemer flettes og danner til sammen det datagrundlag, som Danmarks Statistik anvender i forløbsregistret.

Ved leverandørskift er det vigtigt, at kommunen sørger for, at alle afsluttede indsatser i det tidligere system er opdaterede med korrekte oplysninger (dvs. startdato, slutdato, INDSATSFORLOEB_ID etc.) og overholder Danmarks Statistiks krav til dataindberetningen. Alle aktive foranstaltninger i det tidligere system skal oprettes i det nye system med deres reelle startdato, ikke datoen, der angiver tidspunktet for systemskifte.

Kravspecifikation – Kommunalbestyrelsens indberetning af oplysninger om afholdte udgifter og modtagende egenbetalinger vedrørende hjælp og støtte til personer med fysisk eller psykisk funktionsnedsættelse, udsatte voksne, og udsatte børn og unge

Indholdsfortegnelse

1. Indledning

1.1. Arbejdsgange ved overførsel af data

2. Overordnede elementer

3. Data

3.1. Metadata-elementer

3.2. Indberetningsdata-elementer

3.3. Værdisæt for indberetningsdata

3.3.1. Udvalgte indsatser

4. Valideringsmuligheder

5. Dataformatbeskrivelse

6. XML-skemaer

6.1. Overordnet XML-Skema

6.2. XML-skemaer for Metadata

6.2.1. Envelope

6.2.2. Communicator

6.2.3. Contact

6.2.4. DBoksContact

6.3. XML-Skemaer for Indberetningsdata

7. XML-fil

7.1. XML-filnavnstandard

8. Kvitteringsmail

8.1. Kvitterings- eksempler system-til-system

8.2. Kvitterings- eksempler Upload-løsning

1. Indledning

Dette bilag indeholder beskrivelser af dataleverancer og dataudveksling mellem danske kommuner og Danmarks Statistik vedrørende udgifter på de kommunale regnskaber på udvalgte indsatser på socialområdet. Regelgrundlaget for kommunernes regnskaber udgøres af Indenrigs- og Boligministeriets cirkulære om det kommunale budget- og regnskabssystem og den tilhørende autoriserede kontoplan.

De kommunale myndigheder skal jf. § 82, stk. 1, og § 84, stk. 1, i lov om retssikkerhed og administration på det sociale område indberette oplysninger om afholdte udgifter og modtagne egenbetalinger, som kommunerne har på udvalgte indsatser (se § 36 i kap. 10 i databekendtgørelsen) på individniveau (CPR-nummer/udlændinge-nummer) og start- og slutdato for perioden, som udgiften/egenbetalingen dækker.

Hver enkelt kontonummer i det kommunale regnskab, som svarer til indsatsen, skal indberettes. En indberetning skal bestå af følgende obligatoriske elementer:

- Metadata/stamdata
- Indberetningsdataelementer
 - Kommunekode
 - CPR-nummer/Udlændinge-nummer

- Kontonummer
- Beløb for afholdt udgift eller modtaget egenbetaling
- Start- og slutdato for perioden, som beløbet for den afholdte udgift eller modtagne egenbetaling dækker

Det er altid betalingskommunen, der skal indberette. I de tilfælde, hvor der er forskel på handlekommune og betalingskommune, er det således betalingskommunen, der skal foretage indberetningen.

Dataoverførslen sker via system-til-system løsning eller via Danmarks Statistiks hjemmeside.

Ved system-til-system løsning genererer systemerne i kommunerne et antal XML-filer. XML-filerne overføres til Danmarks Statistik via en central dataoperatør som mellemstation. I Danmarks Statistik modtages XML-filerne i det centrale modtagelses-system (CEMOS). Efter modtagelse af leverancen sendes en kvitteringsmail til den enkelte kommune (se afsnit 10 for eksempler). Alle overførsler sker via en sikker krypteret linje.

System-til-system indberetning sker ved dataleverancer til Danmarks Statistisk. Det er muligt at overføre data dagligt, hvilket kan være aktuelt ved rettelser/ændringer til årsindberetningen.

Indberetning kan også ske manuelt via en blanket eller som upload fra et præ-defineret regneark via Danmarks Statistiks hjemmeside (IDEP-web). Dataoverførslen til Danmarks Statistik sker ved brug af en NemID-medarbejdersignatur. Alle overførsler (både regneark samt txt-filer) sker via upload af data på www.virk.dk, som kan tilgås via www.dst.dk/individ_udgift, hvor der er vejledning [fortil](#), hvorledes data ligger korrekt for at kunne blive overført.

Det er et krav, at kommunerne har indberettet alle udvalgte indsatser for et kalenderår inden tredje hverdag i marts i det efterfølgende kalenderår.

Kommunen skal levere alle indberetningsdataelementer vedr. de udvalgte indsatser for det pågældende år. Det er alle afholdte udgifter/egenbetaling på de udvalgte indsatser for regnskabsåret.

1.1. Arbejdsgange ved overførsel af data

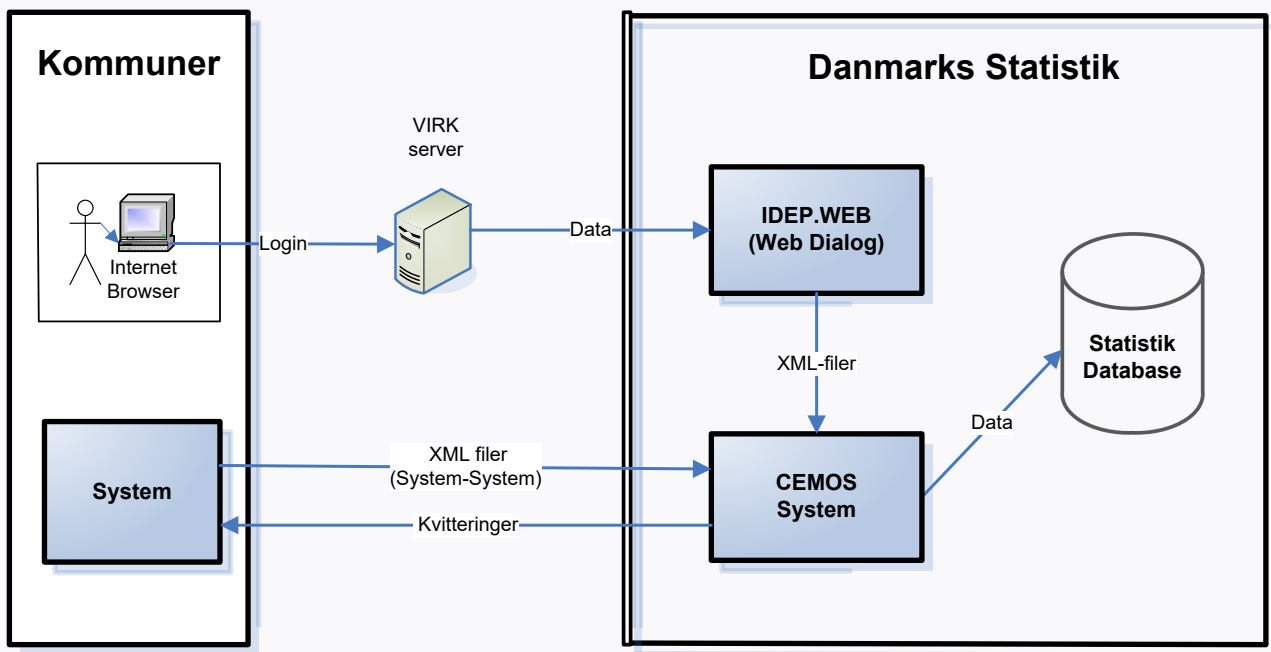

2. Overordnede elementer

Nedenstående skema viser de overordnede elementer i dataleverancen.

<u>Elementnavn</u>	<u>Beskrivelse</u>
<u>Leverancekode for statistikken</u>	<u>L241</u>
<u>Indberetning</u>	<u>Kommunale myndigheder indberetter udgifter på udvalgte indsatser på socialområdet for senest afsluttede regnskabsår. Indberetning foretages af betalingskommunen.</u>
<u>Frekvens</u>	<u>En gang om året.</u>
<u>Frist</u>	<u>Senest tredje hverdag i marts i året efter det afsluttede regnskabsår.</u>
<u>Enhed</u>	<u>På personniveau indberettes en række pr. kontonummer, pr. betalingsperiode og pr. beløb for afholdte udgift/egenbetaling.</u>
<u>Format for indsendte data</u>	<u>XML-filer, som kan valideres mod XML-skemaer, som leveres af DST og som er beskrevet i dokumentet.</u>
<u>Bestand</u>	<u>Kommunen skal levere alle udgifter og egenbetalinger, der er afholdt i det senest afsluttede regnskabsår vedrørende de udvalgte indsatser.</u>
<u>Sletninger</u>	<u>Slettede rækker medtages ikke i leverancen.</u>
<u>Testmuligheder</u>	<u>Leverandør/kommune har mulighed for at teste både SFTP-forbindelse til DST og XML-fil-struktur og data ved at uploade filen med dst:FormID i Metadata, Envelope: T241. Til sammenligning angives produktionsdata som L241.</u>
<u>Statistikens hjemmeside</u>	<u>[LINK HER]</u>

	<p>Linket henviser til statikkens emneside, hvor der gives en generel introduktion til statikken.</p> <p>[LINK HER]</p> <p>Linket henviser til statistikkens oplysningsside, hvor der bl.a. kan indhentes information om vejledninger til indberetning.</p>
XML-skema	<p>XML-Skemaerne leveres af Danmarks Statistik.</p> <p>Henvendelser: individ_udgifter@dst.dk</p>

3. Data

Alle dataleverancer skal indeholde både metadata samt indberetningsdata.

3.1. Metadata-elementer

Metadata indgår som det første element i leverancen. Elementerne i metadata/stamdata skal i modsætning til elementerne i den enkelte leverance have engelske navne.

Metadata-/stamdataelementer

<u>Elementnavn</u>	<u>Obligatorisk</u>	<u>Dataformat</u>	<u>Beskrivelse</u>
<u>Envelope (DST Envelope. xsd)</u>			
<u>dst:Source</u>	Ja	String	System, der flytter data fra ekstern server til server hos Danmarks Statistik. Skal være "CEMOS"

<u>dst:SurveyID</u>	Ja	String	Entydig ident for dataleverancen i Danmarks Statistik. Skal være "D100000"
<u>dst:FormID</u>	Ja	String	Navn på leverance: Produktionsdata angives "L241" Testdata angives "T241"
<u>dst:Period</u>	Ja	String	Dato for afsendelse på formen <yyyy>A Eksempel: 2022A
<u>dst:EntityIDType</u>	Ja	String	Indberetningsenhedstype. Skal være "Kommune"
<u>dst:EntityID</u>	Ja	Numerisk, Længde 3	Kommunekode for betalingskommune.
Communicator (DST_CommunicatorStructure. xsd)			
<u>CommunicationDescription</u>	Ja	String	Anvendelse af "CommunicationDateTime" ("Oprettelse på lokal server").
<u>CommunicationDateTime</u>	Ja	DateTime	Tidspunkt for oprettelse på lokal server i kommunen.
<u>SystemName</u>	Ja	String	Navn på økonomisystem, som har genereret XML-filerne.
<u>SystemVersion</u>	Ja	String	Version af økonomisystem, som har genereret XML-filerne.
Contact (DST_ContactStructure. xsd)			
<u>ContactTypeName (altid 3)</u>	Ja	String	Angiver type af kontaktperson i kommunen. Følgende 3 typer skal altid indberettes, men kan være samme person:

			<p><u>”Faglig ansvarlig”</u></p> <p><u>”Teknisk ansvarlig”</u></p> <p><u>”Kvitteringsmodtager”</u></p> <p><u>Kvitteringsmodtager modtager email kvitteringer fra modtagesystemet CEMOS ved indberetning til Danmarks Statistik.</u></p> <p><u>Teknisk og faglig ansvarlig er Danmarks Statistiks indgange til statistikken i kommunen.</u></p>
<u>ContactIdentifier (altid 3)</u>	<u>Ja</u>	<u>String</u>	<p><u>Navnet på kontaktpersonen. Skal indberettes for:</u></p> <p><u>”Faglig ansvarlig”</u></p> <p><u>”Teknisk ansvarlig”</u></p> <p><u>”Kvitteringsmodtager”</u></p>
<u>ContactEmailAddress (altid 3)</u>	<u>Ja</u>	<u>String</u>	<p><u>Mailadresse på kontakt. Skal indberettes for:</u></p> <p><u>”Faglig ansvarlig”</u></p> <p><u>”Teknisk ansvarlig”</u></p> <p><u>”Kvitteringsmodtager”</u></p>

DBoksContact (DST-DBoksContactNewStructure. Xsd)

<u>CVRnummerIdnetifier</u>	Ja	Numerisk, længde 8 cifre	<u>CVR-nummer for indberetningskommune.</u>
<u>ProductionUnitIdentifier</u>	Ja	Numerisk, længde 10 cifre	<u>Produktionsenhedsnr. (PNR) for indberetningskommune.</u>

Version

<u>FormVersion</u>	Ja	String, max 30 cifre	<u>Version af leverance. Giver information om det er første leverance eller en genfremsendelse fra kommunen. Feltet skal indeholde '1' for første leverance, '2' for første genfremsendelse, '3' for anden genfremsendelse osv. Feltet tæller således op, hver gang kommunen genfremsender leverancen.</u>
--------------------	----	-------------------------	--

3.2. Indberetningsdata-elementer

Alle dataleverancer skal indeholde indberetningsdata. Nedenstående skema beskriver elementerne i indberetningsdata.

Start- og slutdatoerne angiver den periode, som en udgift vedrører. Det er denne periode som angives.

Indberetningsdataelementer

<u>Elementnavn</u>	<u>Obligatorisk</u>	<u>Dataformat</u>	<u>Beskrivelse</u>
--------------------	---------------------	-------------------	--------------------

<u>KOMMUNEKODE</u>	<u>Ja</u>	<u>String,</u> <u>længde 3 cifre,</u> <u>værdi: 000-999</u> <u>(000 bruges til test)</u>	<u>Kommunekode for</u> <u>betalingskommune.</u>
<u>CPR</u>	<u>Ja, hvis borgeren har et</u> <u>CPR-nummer</u>	<u>String,</u> <u>længde 10 cifre</u>	<u>Borgerens CPRnummer</u> <u>(indberettes uden</u> <u>bindestreg). Bemærk, at</u> <u>indberetninger med</u> <u>bindestreg mellem</u> <u>fødselsdato og de sidste</u> <u>fire cifre i CPRnummer</u> <u>afvises.</u>
<u>UDL_NR</u>	<u>Ja, hvis borgeren ikke har</u> <u>et CPR-nummer</u>	<u>String</u> <u>(alfanumerisk),</u> <u>længde 1-256 tegn</u>	<u>Person-id for borgeren</u> <u>uden CPRnummer</u> <u>(indberettes uden</u> <u>bindestreg).</u>
<u>KONTONUMMER</u>	<u>Ja</u>	<u>String</u> <u>(alfanumerisk),</u> <u>længde 16 cifre</u>	<u>Kontonummer</u> <u>bestående af</u> <u>Hovedkonto (1),</u> <u>Hovedfunktion (2-3),</u> <u>Funktion (4-5), Dranst</u> <u>(6), Ejerkode (7),</u> <u>Omkostningssted (8-</u>

			11), Gruppering (12-15) og Art (16).
<u>BELOEB</u>	<u>Ja</u>	<u>Integer,</u> <u>max længde 9,</u> <u>værdier:</u> <u>fra -99999999</u> <u>til: 999999999</u>	<u>Bruttoudgifter i 1.000</u> <u>kr. ultimo året. Hvis det</u> <u>er egenbetaling eller</u> <u>negativ udgift, skal der</u> <u>være minus foran beløb.</u> <u>Feltlængden er inkl.</u> <u>minustegn, som skal stå</u> <u>før beløbet.</u>
<u>UDGIFT_STARTDATO</u>	<u>Ja</u>	<u>Date</u> <u>(YYYY-MM-DD</u> <u>format)</u>	<u>Startdatoen indikerer</u> <u>start på</u> <u>betalingsperiode for den</u> <u>registrerede udgift eller</u> <u>egenbetaling.</u>
<u>UDGIFT_SLUTDATO</u>	<u>Ja</u>	<u>Date</u> <u>(YYYY-MM-DD</u> <u>format)</u>	<u>Slutdatoen indikerer</u> <u>slut på betalingsperiode</u> <u>for den registrerede</u> <u>udgift eller</u> <u>egenbetaling.</u>

3.3. Værdisæt for indberetningsdata

3.3.1. Udvalgte indsatser

Alle afholdte udgifter/egenbetaling vedrørende disse udvalgte indsatser skal indberettes. Med mindre andet er nævnt henviser paragraf til [§ serviceloven](#).

<u>Beskrivelse</u>	<u>Bestemmelse i serviceloven</u>
Indsatser til børn og unge:	
<u>Hjemmetræning af barnet eller den unge.</u>	§ 32a
<u>Dækning af nødvendige merudgifter ved forsørgelse i hjemmet af barnet eller den unge.</u>	§ 41
<u>Personlig hjælp og pleje af barnet.</u>	§ 44
<u>Ledsagelse til barnet eller den unge.</u>	§ 45
<u>Praktisk, pædagogisk eller anden støtte i hjemmet til barnet eller den unge.</u>	§ 52, stk. 3, nr. 2
<u>Døgnophold til barnet eller den unge.</u>	§ 52, stk. 3, nr. 4
<u>Aflastningsordning til barnet eller den unge.</u>	§ 52, stk. 3, nr. 5
<u>Fast kontaktperson for barnet eller den unge.</u>	§ 52, stk. 3, nr. 6
<u>Anbringelse af barnet eller den unge på anbringelsessted ude for hjemmet.</u>	§ 52, stk. 3, nr. 7
<u>Formidling af praktiktilbud og dertil udbetaling af godtgørelse til den unge.</u>	§ 52, stk. 3, nr. 8
<u>Rådgivning, behandling, praktisk og pædagogisk støtte til barnet eller den unge.</u>	§ 52, stk. 3, nr. 9
<u>Økonomisk støtte til forældremyndighedsindehaveren til barnet eller den unge.</u>	§ 52 a

<u>Støtteperson til forældremyndighedsindehaveren til barn eller ung i forbindelse med barnets eller den unges anbringelse uden for hjemmet.</u>	§ 54 a
<u>Anbringelse uden for hjemmet af barnet eller den unge uden samtykke.</u>	§ 58
<u>Støtteperson under anbringelse til barnet eller den unge.</u>	§ 68 b, stk. 4
<u>Advokatbistand til forældremyndighedsindehaveren og den unge.</u>	§ 72
<u>Fast kontaktperson til den unge umiddelbart inden det fyldte 18. år eller årene efter.</u>	§ 76, stk. 2, stk. 3, nr. 2, og stk. 5 og 6
<u>Døgnoophold på anbringelsessted for den unge.</u>	§ 76, stk. 3, nr. 1
<u>Udslusningsordning i det hidtidige anbringelsessted for den unge.</u>	§ 76, stk. 3, nr. 3
<u>Tildeling af andre former for støtte, der har til formål at bidrage til en god overgang til en selvstændig tilværelse for den unge.</u>	§ 76 stk. 3, nr. 4
<u>Den unges mulighed for at vende tilbage til tidligere anbringelsessted kortvarigt.</u>	§ 76, stk. 8
<u>Indsatser til voksne:</u>	
<u>Tabt arbejdsfortjeneste ved forsørgelse af barn.</u>	§ 42
<u>Socialpædagogisk støtte i botilbudslignende tilbud, der er omfattet af § 4, stk. 1, nr. 3, i lov om socialtilsyn.</u>	§ 85 § 105 i almenboligloven
<u>Kontant tilskud til ansættelse af hjælpere.</u>	§ 95
<u>Borgerstyret personlig assistance (BPA).</u>	§ 96
<u>Ledsagelse til personer med varigt nedsat fysisk eller psykisk funktionsevne.</u>	§ 97

<u>Kontaktperson til personer, som er døvblinde.</u>	<u>§ 98</u>
<u>Dækning af nødvendige meérudgifter .</u>	<u>§ 100</u>
<u>Beskyttet beskæftigelse.</u>	<u>§ 103</u>
<u>Aktivitets- og samværstilbud.</u>	<u>§ 104</u>
<u>Midlertidigt ophold i botilbud.</u>	<u>§ 107</u>
<u>Længerevarende ophold i botilbud.</u>	<u>§ 108</u>
<u>Midlertidigt ophold for kvinder og medbragte børn i boformer.</u>	<u>§ 109</u>
<u>Midlertidig ophold for personer i boformer.</u>	<u>§ 110</u>
<u>Hjælp til køb af forbrugsgoder.</u>	<u>§ 113</u>
<u>Støtte til køb af bil.</u>	<u>§ 114</u>
<u>Hjælp til indretning af bolig.</u>	<u>§ 116</u>
<u>Pasning af nærtstående med handicap eller alvorlig sygdom.</u>	<u>§ 118</u>

4. Valideringsmuligheder

Leverandørerne skal gøre det muligt for kommunerne at trække datarapporter fra deres systemer, således at kommunerne kan validere de data, som sendes til Danmarks Statistik.

I IDEP-web foretages en kontrol af data, hvor brugeren kan se status (advarsel/fejl/godkendt), inden der sker en overførsel.

5. Dataformatbeskrivelse

Alle de nødvendige dataleverancer er beskrevet af Danmarks Statistik ved hjælp af XML-skemaer.

Databeskrivelserne overholder de regler, som er indeholdt i OIOXML-standarderne, herunder OIOXML

Navngivnings- og Designregler 3.0. Alle XML-filer skal være i UTF-8-format.

Den enkelte leverandør eller kommune kan få tilsendt XML skemaer og eksempelfil ved henvendelse til Danmarks Statistik (individ_udgifter@dst.dk). Alle XSD-filer kan leveres af DST. De bliver ikke uploadet på Digitaliser.dk.

6. XML skemaer

6.1. Overordnet XML-Skema

Den overordnede XML-Skema for hele leverance (IndividUdgifterSocialLeveranceL241Struktur) består af følgende elementer:

- Metadata (DeliveryMetadataNewStructure)
- Indberetningsdata (IndividUdgifterSocialStrukturSamling)

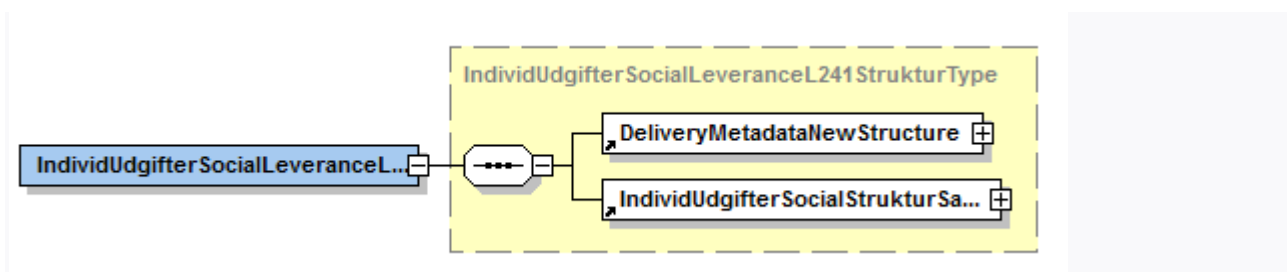

Overordnet XML-Skema fil for hele leverance:

DST_IndividUdgifterSocialLeveranceL241Struktur.xsd

```
<?xml version="1.0" encoding="UTF-8"?>
|<xs:schema xmlns:xs="http://www.w3.org/2001/XMLSchema"
xmlns="http://rep.oio.dk/dst.dk/xml/schemas/2010/04/16/"
targetNamespace="http://rep.oio.dk/dst.dk/xml/schemas/2010/04/16/"
elementFormDefault="qualified" attributeFormDefault="unqualified" xml:lang="DA">
|<xs:include schemaLocation="DST_DeliveryMetadataNewStructure.xsd"/>
|<xs:include schemaLocation="DST_IndividUdgifterSocialStrukturSamling.xsd"/>
|<xs:element name="IndividUdgifterSocialLeveranceL241Struktur" type="IndividUdgifterSocialLeveranceL241StrukturType"/>
|<xs:complexType name="IndividUdgifterSocialLeveranceL241StrukturType">
|...
|<xs:sequence>
|...
|<xs:element ref="DeliveryMetadataNewStructure"/>
|<xs:element ref="IndividUdgifterSocialStrukturSamling"/>
|...
|</xs:sequence>
|</xs:complexType>
|</xs:schema>
```

6.2. XML- skemaer for Metadata

Metadata indgår som det første element i leverancen.

Overordnet XML-skema for **Metadata**:

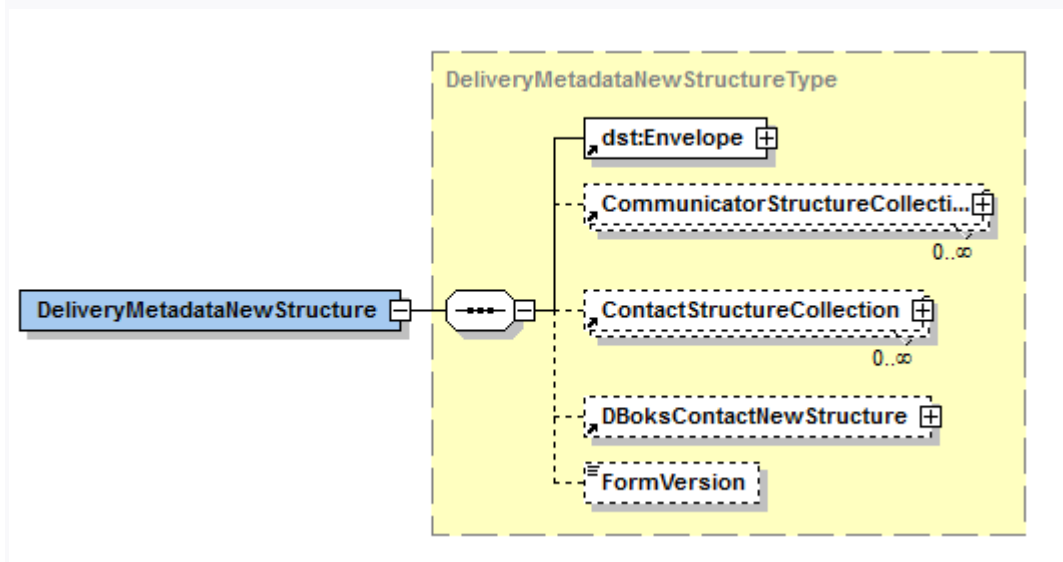

Overordnet XML-skema for Metadata (DeliveryMetadataNewStructure) indeholder følgende elementer/grupper:

- Envelope
- Communicator
- Contact
- DBoksContact
- FormVersion

Overordnet XML-skema fil for Metadata:

DST_DeliveryMetadataNewStructure.xsd

```

<?xml version="1.0" encoding="UTF-8"?>
] <xs:schema xmlns:xs="http://www.w3.org/2001/XMLSchema"
  xmlns="http://rep.oio.dk/dst.dk/xml/schemas/2010/04/16/"
  xmlns:dst="http://rep.oio.dk/dst.dk/xml/schemas/2002/06/28/"
  targetNamespace="http://rep.oio.dk/dst.dk/xml/schemas/2010/04/16/"
  elementFormDefault="qualified" attributeFormDefault="unqualified">
  <xs:import namespace="http://rep.oio.dk/dst.dk/xml/schemas/2002/06/28/" schemaLocation="DST_Envelope.xsd"/>
  <xs:include schemaLocation="DST_CommunicatorStructureCollection.xsd"/>
  <xs:include schemaLocation="DST_ContactStructureCollection.xsd"/>
  <xs:include schemaLocation="DST_DBoksContactNewStructure.xsd"/>
  <xs:simpleType name="FormVersionType">
    <xs:restriction base="xs:string">
      <xs:minLength value="0"/>
      <xs:maxLength value="30"/>
    </xs:restriction>
  </xs:simpleType>
  <xs:element name="DeliveryMetadataNewStructure" type="DeliveryMetadataNewStructureType"/>
  <xs:complexType name="DeliveryMetadataNewStructureType">
    <xs:sequence>
      <xs:element ref="dst:Envelope"/>
      <xs:element ref="CommunicatorStructureCollection" minOccurs="0" maxOccurs="unbounded"/>
      <xs:element ref="ContactStructureCollection" minOccurs="0" maxOccurs="unbounded"/>
      <xs:element ref="DBoksContactNewStructure" minOccurs="0"/>
      <xs:element name="FormVersion" type="FormVersionType" minOccurs="0"/>
    </xs:sequence>
  </xs:complexType>
</xs:schema>

```

6.2.1. Envelope

XML- skema for Envelope:

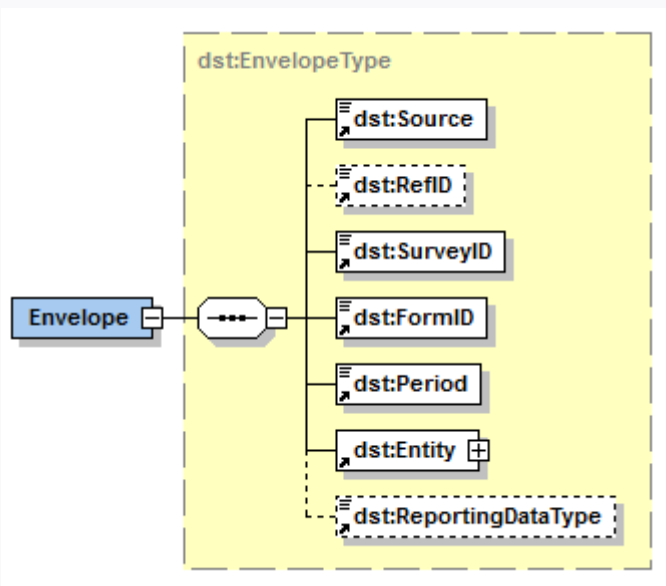

Følgende elementer skal rapporteres til DST fra Envelope:

- dst:Source
- dst:SurveyID
- dst:FormID
- dst:Period
- dst:Entity

Elementer, som er markeret med stiplet linje på diagrammet, skal ikke rapporteres til DST.

XML- skema – fil for Envelope:

DST_Envelope.xsd

```

<?xml version="1.0" encoding="UTF-8"?>
<schema xmlns="http://www.w3.org/2001/XMLSchema"
xmlns:dst="http://rep.oio.dk/dst.dk/xml/schemas/2002/06/28/"
targetNamespace="http://rep.oio.dk/dst.dk/xml/schemas/2002/06/28/"
elementFormDefault="qualified" attributeFormDefault="unqualified" version="1.0">
  <include schemaLocation="DST_Source.xsd"/>
  <include schemaLocation="DST_RefID.xsd"/>
  <include schemaLocation="DST_SurveyID.xsd"/>
  <include schemaLocation="DST_FormID.xsd"/>
  <include schemaLocation="DST_Period.xsd"/>
  <include schemaLocation="DST_Entity.xsd"/>
  <include schemaLocation="DST_ReportingDataType.xsd"/>
  <element name="Envelope" type="dst:EnvelopeType">
    <annotation>
      <documentation/>
    </annotation>
  </element>
  <complexType name="EnvelopeType">
    <sequence>
      <element ref="dst:Source"/>
      <element ref="dst:RefID" minOccurs="0"/>
      <element ref="dst:SurveyID"/>
      <element ref="dst:FormID"/>
      <element ref="dst:Period"/>
      <element ref="dst:Entity"/>
      <element ref="dst:ReportingDataType" minOccurs="0"/>
    </sequence>
  </complexType>
</schema>

```

XML-skema for Entity:

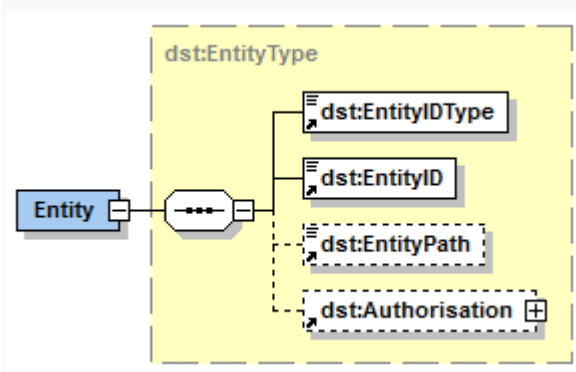

Følgende elementer skal rapporteres til DST fra Envelope:

- dst:EntityIDType

- dst: EntityID

Elementer, som er markeret med stiplet linje på diagrammet, skal ikke rapporteres til DST.

XML- Skema filer for Entity:

DST_Entity.xsd

```
<?xml version="1.0" encoding="UTF-8"?>
<schema xmlns="http://www.w3.org/2001/XMLSchema"
xmlns:dst="http://rep.oio.dk/dst.dk/xml/schemas/2002/06/28/"
targetNamespace="http://rep.oio.dk/dst.dk/xml/schemas/2002/06/28/"
elementFormDefault="qualified" attributeFormDefault="unqualified" version="1.0">
  <include schemaLocation="DST_EntityIDType.xsd"/>
  <include schemaLocation="DST_EntityID.xsd"/>
  <include schemaLocation="DST_EntityPath.xsd"/>
  <include schemaLocation="DST_Authorisation.xsd"/>
  <element name="Entity" type="dst:EntityType">
    <annotation>
      <documentation/>
    </annotation>
  </element>
  <complexType name="EntityType">
    <sequence>
      <element ref="dst:EntityIDType"/>
      <element ref="dst:EntityID"/>
      <element ref="dst:EntityPath" minOccurs="0"/>
      <element ref="dst:Authorisation" minOccurs="0"/>
    </sequence>
  </complexType>
</schema>
```

DST_EntityIDType.xsd

```
<?xml version="1.0" encoding="UTF-8"?>
<schema xmlns="http://www.w3.org/2001/XMLSchema"
xmlns:dst="http://rep.oio.dk/dst.dk/xml/schemas/2002/06/28/"
targetNamespace="http://rep.oio.dk/dst.dk/xml/schemas/2002/06/28/"
elementFormDefault="qualified" attributeFormDefault="unqualified" version="1.0">
  <element name="EntityIDType" type="dst:EntityIDTypeType" nillable="true">
    .....
    <annotation>
      .....
      <documentation/>
    </annotation>
  </element>
  <simpleType name="EntityIDTypeType">
    .....
    <restriction base="string"/>
  </simpleType>
</schema>
```

6.2.2. Communicator

XML- skema for Communicator:

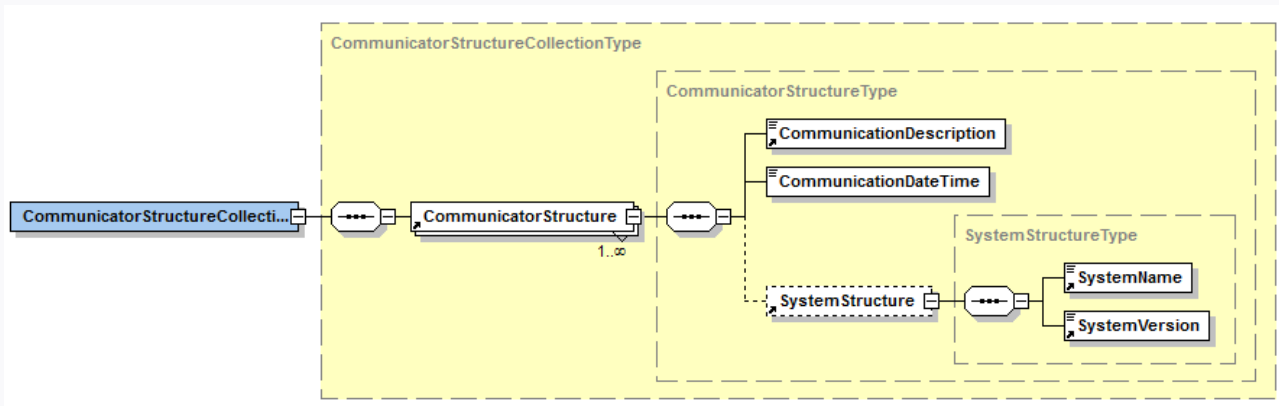

XML- skema- filer for Communicator:

DST_CommunicatorStructureCollection.xsd

```
<?xml version="1.0" encoding="UTF-8"?>
<xs:schema xmlns:xs="http://www.w3.org/2001/XMLSchema"
xmlns="http://rep.oio.dk/dst.dk/xml/schemas/2010/04/16/"
targetNamespace="http://rep.oio.dk/dst.dk/xml/schemas/2010/04/16/"
elementFormDefault="qualified" attributeFormDefault="unqualified">
  <xs:include schemaLocation="DST_CommunicatorStructure.xsd"/>
  <xs:element name="CommunicatorStructureCollection" type="CommunicatorStructureCollectionType"/>
  <xs:complexType name="CommunicatorStructureCollectionType">
    <xs:sequence>
      <xs:element ref="CommunicatorStructure" maxOccurs="unbounded"/>
    </xs:sequence>
  </xs:complexType>
</xs:schema>
```

DST_CommunicatorStructure.xsd

```

<?xml version="1.0" encoding="UTF-8"?>
<xs:schema xmlns:xs="http://www.w3.org/2001/XMLSchema"
xmlns="http://rep.oio.dk/dst.dk/xml/schemas/2010/04/16/"
targetNamespace="http://rep.oio.dk/dst.dk/xml/schemas/2010/04/16/"
elementFormDefault="qualified" attributeFormDefault="unqualified">
  <xs:include schemaLocation="DST_CommunicationDescription.xsd"/>
  <xs:include schemaLocation="DST_SystemStructure.xsd"/>
  <xs:element name="CommunicatorStructure" type="CommunicatorStructureType"/>
  <xs:complexType name="CommunicatorStructureType">
    <xs:sequence>
      <xs:element ref="CommunicationDescription"/>
      <xs:element name="CommunicationDateTime" type="xs:dateTime"/>
      <xs:element ref="SystemStructure" minOccurs="0"/>
    </xs:sequence>
  </xs:complexType>
</xs:schema>

```

DST_CommunicationDescription.xsd

```

<?xml version="1.0" encoding="UTF-8"?>
<xs:schema xmlns:xs="http://www.w3.org/2001/XMLSchema"
xmlns="http://rep.oio.dk/dst.dk/xml/schemas/2010/04/16/"
targetNamespace="http://rep.oio.dk/dst.dk/xml/schemas/2010/04/16/"
elementFormDefault="qualified" attributeFormDefault="unqualified">
  <xs:element name="CommunicationDescription" type="CommunicationDescriptionType"/>
  <xs:simpleType name="CommunicationDescriptionType">
    <xs:restriction base="xs:string">
      <xs:maxLength value="50"/>
    </xs:restriction>
  </xs:simpleType>
</xs:schema>

```

DST_SystemStructure.xsd

```
<?xml version="1.0" encoding="UTF-8"?>
<xs:schema xmlns:xs="http://www.w3.org/2001/XMLSchema"
xmlns="http://rep.oio.dk/dst.dk/xml/schemas/2010/04/16/"
targetNamespace="http://rep.oio.dk/dst.dk/xml/schemas/2010/04/16/"
elementFormDefault="qualified" attributeFormDefault="unqualified">
  <xs:include schemaLocation="DST_SystemName.xsd"/>
  <xs:include schemaLocation="DST_SystemVersion.xsd"/>
  <xs:element name="SystemStructure" type="SystemStructureType"/>
  <xs:complexType name="SystemStructureType">
    <xs:sequence>
      <xs:element ref="SystemName"/>
      <xs:element ref="SystemVersion"/>
    </xs:sequence>
  </xs:complexType>
</xs:schema>
```

DST_SystemName.xsd

```
<?xml version="1.0" encoding="UTF-8"?>
<xs:schema xmlns:xs="http://www.w3.org/2001/XMLSchema"
xmlns="http://rep.oio.dk/dst.dk/xml/schemas/2010/04/16/"
targetNamespace="http://rep.oio.dk/dst.dk/xml/schemas/2010/04/16/"
elementFormDefault="qualified" attributeFormDefault="unqualified">
  <xs:element name="SystemName" type="SystemNameType"/>
  <xs:simpleType name="SystemNameType">
    <xs:restriction base="xs:string">
      <xs:maxLength value="50"/>
    </xs:restriction>
  </xs:simpleType>
</xs:schema>
```

DST_SystemVersion.xsd

```

<?xml version="1.0" encoding="UTF-8"?>
<xs:schema xmlns:xs="http://www.w3.org/2001/XMLSchema"
xmlns="http://rep.oio.dk/dst.dk/xml/schemas/2010/04/16/"
targetNamespace="http://rep.oio.dk/dst.dk/xml/schemas/2010/04/16/"
elementFormDefault="qualified" attributeFormDefault="unqualified">
  <xs:element name="SystemVersion" type="SystemVersionType"/>
  <xs:simpleType name="SystemVersionType">
    <xs:restriction base="xs:string">
      <xs:maxLength value="20"/>
    </xs:restriction>
  </xs:simpleType>
</xs:schema>

```

6.2.3. Contact

XML- skema for Contact:

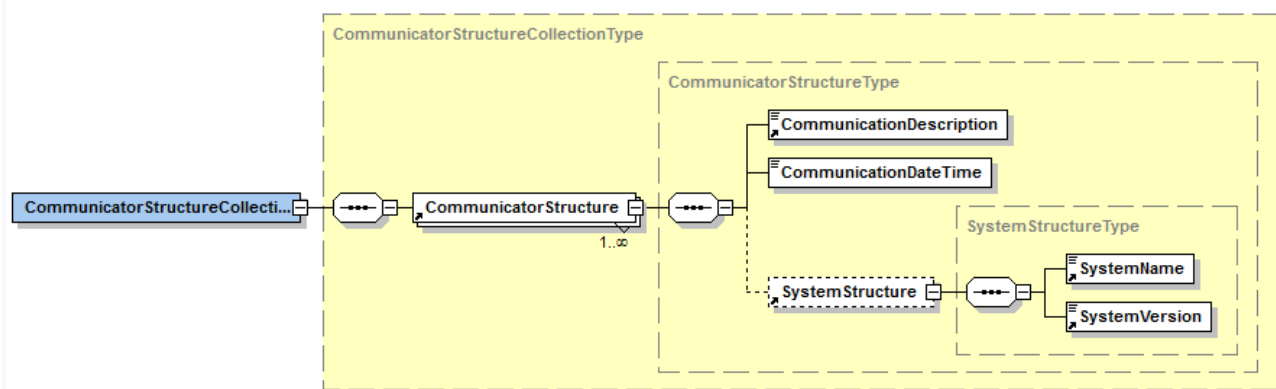

XML- skema filer for Contact:

DST_ContactStructureCollection.xsd

```

<?xml version="1.0" encoding="UTF-8"?>
<xs:schema xmlns:xs="http://www.w3.org/2001/XMLSchema"
xmlns="http://rep.oio.dk/dst.dk/xml/schemas/2010/04/16/"
targetNamespace="http://rep.oio.dk/dst.dk/xml/schemas/2010/04/16/"
elementFormDefault="qualified" attributeFormDefault="unqualified">
  <xs:include schemaLocation="DST_ContactStructure.xsd"/>
  <xs:element name="ContactStructureCollection" type="ContactStructureCollectionType"/>
  <xs:complexType name="ContactStructureCollectionType">
    <xs:sequence>
      <xs:element ref="ContactStructure" maxOccurs="unbounded"/>
    </xs:sequence>
  </xs:complexType>
</xs:schema>

```

DST_ContactStructure.xsd

```

<?xml version="1.0" encoding="UTF-8"?>
<xs:schema xmlns:xs="http://www.w3.org/2001/XMLSchema"
xmlns="http://rep.oio.dk/dst.dk/xml/schemas/2010/04/16/"
xmlns:xkom="http://rep.oio.dk/xkom.dk/xml/schemas/2005/03/15/"
targetNamespace="http://rep.oio.dk/dst.dk/xml/schemas/2010/04/16/"
elementFormDefault="qualified" attributeFormDefault="unqualified">
  <xs:import namespace="http://rep.oio.dk/xkom.dk/xml/schemas/2005/03/15/" schemaLocation="XKOM_EmailAddressIdentifier.xsd"/>
  <xs:include schemaLocation="DST_ContactTypeName.xsd"/>
  <xs:include schemaLocation="DST_ContactIdentifier.xsd"/>
  <xs:element name="ContactStructure" type="ContactStructureType"/>
  <xs:complexType name="ContactStructureType">
    <xs:sequence>
      <xs:element ref="ContactTypeName"/>
      <xs:element ref="ContactIdentifier"/>
      <xs:element name="ContactEmailAddress" type="xkom:EmailAddressIdentifierType"/>
    </xs:sequence>
  </xs:complexType>
</xs:schema>

```

DST_ContactIdentifier.xsd



```
<?xml version="1.0" encoding="UTF-8"?>
<xs:schema xmlns:xs="http://www.w3.org/2001/XMLSchema"
xmlns="http://rep.oio.dk/dst.dk/xml/schemas/2010/04/16/"
targetNamespace="http://rep.oio.dk/dst.dk/xml/schemas/2010/04/16/"
elementFormDefault="qualified" attributeFormDefault="unqualified">
  <xs:element name="ContactIdentifier" type="ContactIdentifierType"/>
  <xs:simpleType name="ContactIdentifierType">
    <xs:restriction base="xs:string">
      <xs:maxLength value="100"/>
    </xs:restriction>
  </xs:simpleType>
</xs:schema>
```

DST_ContactTypeName.xsd

```
<?xml version="1.0" encoding="UTF-8"?>
<xs:schema xmlns:xs="http://www.w3.org/2001/XMLSchema"
xmlns="http://rep.oio.dk/dst.dk/xml/schemas/2010/04/16/"
targetNamespace="http://rep.oio.dk/dst.dk/xml/schemas/2010/04/16/"
elementFormDefault="qualified" attributeFormDefault="unqualified">
  <xs:element name="ContactTypeName" type="ContactTypeNameType"/>
  <xs:simpleType name="ContactTypeNameType">
    <xs:restriction base="xs:string">
      <xs:maxLength value="50"/>
    </xs:restriction>
  </xs:simpleType>
</xs:schema>
```

6.2.4. DBoks

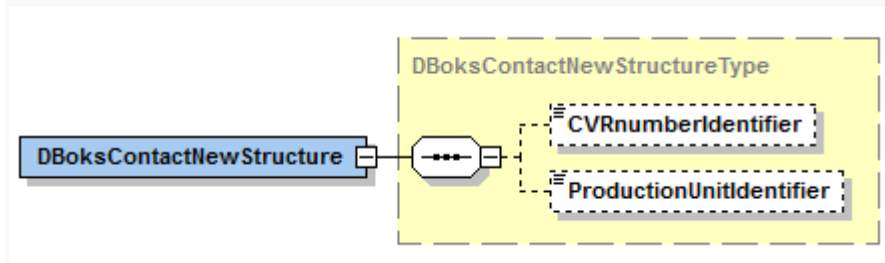
XML- skema for DBoks:



XML- skema filer for DBoks:

DST_DBoksContactNewStructure.xsd

```
<?xml version="1.0" encoding="UTF-8"?>
<xs:schema xmlns:xs="http://www.w3.org/2001/XMLSchema"
xmlns="http://rep.oiio.dk/dst.dk/xml/schemas/2010/04/16/"
targetNamespace="http://rep.oiio.dk/dst.dk/xml/schemas/2010/04/16/"
elementFormDefault="qualified" attributeFormDefault="unqualified">
  <xs:simpleType name="CVRnumberIdentifierType">
    <xs:restriction base="xs:string">
      <xs:pattern value="[0-9]{8}" />
    </xs:restriction>
  </xs:simpleType>
  <xs:simpleType name="ProductionUnitIdentifierType">
    <xs:restriction base="xs:string">
      <xs:length value="10" />
    </xs:restriction>
  </xs:simpleType>
  <xs:element name="DBoksContactNewStructure" type="DBoksContactNewStructureType"/>
  <xs:complexType name="DBoksContactNewStructureType">
    <xs:sequence>
      <xs:element name="CVRnumberIdentifier" type="CVRnumberIdentifierType" minOccurs="0"/>
      <xs:element name="ProductionUnitIdentifier" type="ProductionUnitIdentifierType" minOccurs="0"/>
    </xs:sequence>
  </xs:complexType>
</xs:schema>
```

6.3. XML-Skemaer for Indberetningsdata

Indberetningsdata indgår som det andet element i leverancen.

XML-Skema for indberetningsdata:

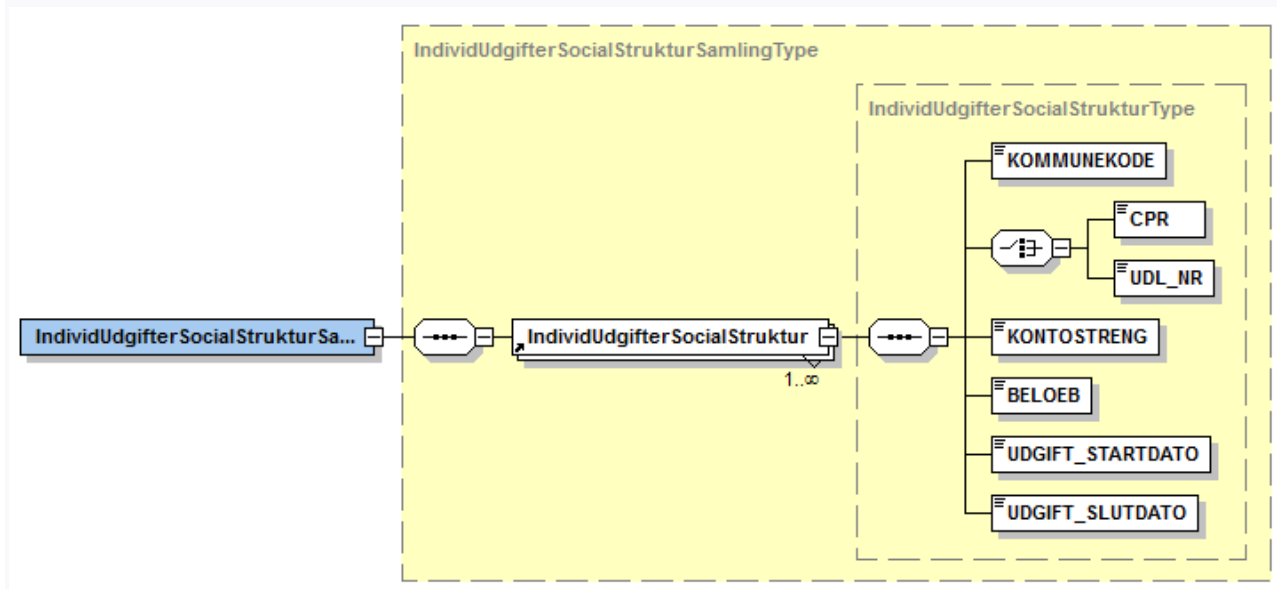

Der er 2 XML-Skema filer for indberetningsdata:

- [DST_IndividUdgifterSocialStrukturSamling.xsd](#)
- [DST_IndividUdgifterSocialStruktur.xsd](#)

DST_IndividUdgifterSocialStrukturSamling.xsd

```
<?xml version="1.0" encoding="UTF-8"?>
<xs:schema xmlns:xs="http://www.w3.org/2001/XMLSchema"
xmlns="http://rep.oio.dk/dst.dk/xml/schemas/2010/04/16/"
targetNamespace="http://rep.oio.dk/dst.dk/xml/schemas/2010/04/16/"
elementFormDefault="qualified" attributeFormDefault="unqualified" xml:lang="DA">
  <xs:include schemaLocation="DST_IndividUdgifterSocialStruktur.xsd"/>
  <xs:element name="IndividUdgifterSocialStrukturSamling" type="IndividUdgifterSocialStrukturSamlingType"/>
  <xs:complexType name="IndividUdgifterSocialStrukturSamlingType">
    <xs:sequence>
      <xs:element ref="IndividUdgifterSocialStruktur" maxOccurs="unbounded"/>
    </xs:sequence>
  </xs:complexType>
</xs:schema>
```

DST_IndividUdgifterSocialStruktur.xsd

```
<?xml version="1.0" encoding="UTF-8"?>
] <xs:schema xmlns:xs="http://www.w3.org/2001/XMLSchema" xmlns="http://rep.oio.dk/dst.dk/xml/schemas/2010/04/16/"
targetNamespace="http://rep.oio.dk/dst.dk/xml/schemas/2010/04/16/" elementFormDefault="qualified"
attributeFormDefault="unqualified" xml:lang="DA">
} <xs:simpleType name="KOMMUNEKODE_Type">
} <xs:restriction base="xs:string">
} <xs:pattern value="[0-9]{3}"/>
} </xs:restriction>
} </xs:simpleType>
} <xs:simpleType name="CPR_Type">
} <xs:restriction base="xs:string">
} <xs:pattern value="
(((0[1-9]1[0-9]2[0-9]3[0-1])(01|03|05|07|08|10|12))|((0[1-9]1[0-9]2[0-9]30)(04|06|09|11))|((0[1-9]1[0-9]2[0-9])(02)))[0-9]{6})0000000000"/>
} </xs:restriction>
} </xs:simpleType>
} <xs:simpleType name="UDL_NR_Type">
} <xs:restriction base="xs:string">
} <xs:minLength value="1"/>
} <xs:maxLength value="256"/>
} </xs:restriction>
} </xs:simpleType>
} <xs:simpleType name="KONTOSTRENG_Type">
} <xs:restriction base="xs:string">
} <xs:length value="16"/>
} </xs:restriction>
} </xs:simpleType>
} <xs:simpleType name="BELOEB_Type">
} <xs:restriction base="xs:integer">
} <xs:minInclusive value="-99999999"/>
} <xs:maxInclusive value="999999999"/>
} </xs:restriction>
} </xs:simpleType>
} <xs:element name="IndividUdgifterSocialStruktur" type="IndividUdgifterSocialStrukturType"/>
} <xs:complexType name="IndividUdgifterSocialStrukturType">
} <xs:sequence>
} <xs:element name="KOMMUNEKODE" type="KOMMUNEKODE_Type"/>
} <xs:choice>
} <xs:element name="CPR" type="CPR_Type"/>
} <xs:element name="UDL_NR" type="UDL_NR_Type"/>
} </xs:choice>
} <xs:element name="KONTOSTRENG" type="KONTOSTRENG_Type"/>
} <xs:element name="BELOEB" type="BELOEB_Type"/>
} <xs:element name="UDGIFT_STARTDATO" type="xs:date"/>
} <xs:element name="UDGIFT_SLUTDATO" type="xs:date"/>
} </xs:sequence>
} </xs:complexType>
</xs:schema>
```

7. XML-fil

DST leverer XML- fil eksempel sammen med alle XML- skemaer, som efterfølgende kan lægges lokalt på kommunes server/leverandøres PC under udvikling af XML- generator for at kunne validere XML- filen mod XML- skemaer fra DST.

Den øverste del fra XML- fil eksemplet (markeret på billedet nedunder), kan kopieres.

XML- fil, som sendes til DST, skal indeholde navn på overordnet XML-Skema:

DST_IndividUdgifterSocialLeveranceL241Struktur.xsd (vist nedunder i XML-fil eksemplet).

Det er meget vigtigt, at tags (variabel- navne) i Envelope- gruppen har dst: præfiks for alle elementer i gruppen, som det er specificeret under beskrivelsen af Metadata elementer og vist i XML-fil eksemplet nedunder.

Der må ikke bruges andre præfikses i XML- filer udover ovennævnte.

XML- fil med TEST data:

Når der sendes TEST- data i XML- filen, skal det markeres med:

<dst:FormID>T241</dst:FormID>

T (for TEST) skal stå foran leverance nummer: 241.

XML- fil med PRODUKTIONS data:

Når der sendes PRODUKTIONS – data, skal der stå i XML- filen:

<dst:FormID>L241</dst:FormID>

L for en rigtig leverance (PRODUKTION), skal stå foran leverance nummer: 241.

```

<?xml version="1.0" encoding="UTF-8"?>
<IndividUdgifterSocialLeveranceL241Struktur
xmlns="http://rep.oio.dk/dst.dk/xml/schemas/2010/04/16/"
xmlns:xsi="http://www.w3.org/2001/XMLSchema-instance"
xmlns:dst="http://rep.oio.dk/dst.dk/xml/schemas/2002/06/28/"
xsi:schemaLocation="http://rep.oio.dk/dst.dk/xml/schemas/2010/04/16/ DST_IndividUdgifterSocialLeveranceL241Struktur.xsd">
  <DeliveryMetadataNewStructure>
    <dst:Envelope>
      <dst:Source>CEMOS</dst:Source>
      <dst:SurveyID>D100000</dst:SurveyID>
      <dst:FormID>T241</dst:FormID>
      <dst:Period>2020A</dst:Period>
      <dst:Entity>
        <dst:EntityIDType>Kommune</dst:EntityIDType>
        <dst:EntityID>000</dst:EntityID>
      </dst:Entity>
    </dst:Envelope>
    <CommunicatorStructureCollection>
      <CommunicatorStructure>
        <CommunicationDescription>Oprettelse på lokal server</CommunicationDescription>
        <CommunicationDateTime>2020-10-13T08:00:00</CommunicationDateTime>
        <SystemStructure>
          <SystemName>COMBI System</SystemName>
          <SystemVersion>4.5</SystemVersion>
        </SystemStructure>
      </CommunicatorStructure>
    </CommunicatorStructureCollection>
    <FormVersion>xxxxx</FormVersion>
  </DeliveryMetadataNewStructure>
  <IndividUdgifterSocialStrukturSamling>
    <IndividUdgifterSocialStruktur>
      <KOMMUNEKODE>000</KOMMUNEKODE>
      <CPR>0000000000</CPR>
      <KONTOSTRENG>1234567890123456</KONTOSTRENG>
      <BELOEB>150</BELOEB>
      <UDGIFT_STARTDATO>2000-04-01</UDGIFT_STARTDATO>
      <UDGIFT_SLUTDATO>2020-12-01</UDGIFT_SLUTDATO>
    </IndividUdgifterSocialStruktur>
    <IndividUdgifterSocialStruktur>
      <KOMMUNEKODE>000</KOMMUNEKODE>
      <UDL_NR>Ukendt ID</UDL_NR>
      <KONTOSTRENG>2398760000901234</KONTOSTRENG>
      <BELOEB>80</BELOEB>
      <UDGIFT_STARTDATO>2010-07-01</UDGIFT_STARTDATO>
      <UDGIFT_SLUTDATO>2020-12-01</UDGIFT_SLUTDATO>
    </IndividUdgifterSocialStruktur>
  </IndividUdgifterSocialStrukturSamling>
</IndividUdgifterSocialLeveranceL241Struktur>

```

7.1. XML- filnavnstandard

Det er vigtigt, at hver enkelt dataleverance er navngivet efter nedenstående standarder.

XML filnavn

I filnavnet er leverancenummeret indikeret med L (for eksempel: L241), uanset om det er produktionsdata eller testdata.

Forskellen mellem test og produktionsdata i filnavnet angives med det første bogstav i navnet;

Start af XML- filnavn indikerer, om det er TEST (T) eller PROD (P):

- T for testdata
- P for produktionsdata.

Produktionsleverance:

P <3-cifret kommunenummer> L<leverancenummer> P<hvilken periode er data fra> V<2-cifret recordlayout versionsnummer> D<8-cifret udtræksdato: YYYYMMDD>T<6-cifret udtrækstidspunkt>.XML

Eksempel (Gladsaxe kommune (159) , leverancenummer 241 for Individhenførbare udgifter på socialområdet) :

P 159 L241 P2021A V01 D20220201T111900.XML

Testleverance:

T <3-cifret kommunenummer> L<leverancenummer> P<hvilken periode er data fra> V<2-cifret recordlayout versionsnummer> D<8-cifret udtræksdato: YYYYMMDD >T<6-cifret udtrækstidspunkt>.XML

Eksempel (Gladsaxe kommune (159), leverancenummer 241 for Individhenførbare udgifter på socialområdet):

T_159_L241_P2021A_V01_D20220201T111900.XML

8. Kvitteringsmail

Danmarks Statistik sender en kvitteringsmail til kvitteringsmodtager i indberetningskommunen, når data er indlæst. Kommunen vil enten modtage en mail, som angiver, at data er indlæst med succes eller, at Danmarks Statistik har afvist data.

Kvitteringsmail med emnet "Danmarks Statistik har afvist data" vil indeholde information om, hvorfor data er blevet afvist. Mailen indeholder detaljeret information om linje og position i XML- filen, hvor fejlen er placeret.

Kommunen skal rette fejl og genfremsende data.

8.1. Kvitterings- eksempler system-til-system

Emne: DST har indlæst leverance med SUCCES

Kære indberetter

Danmarks Statistik har modtaget følgende indberetningsfil:

T_159_L241_P2021A_V01_D20220201T111900.xml

Dato: 2022-02-01 12:25:26

Fil ID: 8225

Indberettertype (dst:EntityType): Kommune

Indberetterkode (dst:EntityID): 159

Leverance (dst:FormID): T214 Individ Udgifter Social

Periode (dst:Period): 2021A

Kvitteringsmodtager (ContactEmailAddress): kom@kom.dk

Forsendelsesversion (FormVersion): 1.0

Danmarks Statistik kvitterer hermed for modtagelse af oplysningerne. Danmarks Statistik vil evt. senere vende tilbage, når vi har set på oplysningerne.

Dette er en automatisk genereret mail, der ikke kan svares på. Evt. spørgsmål rettes til Danmarks

Statistik ved at videresende denne mail evt. med supplerende oplysninger til: Individ_udgifter@dst.dk

Med venlig hilsen

Danmarks Statistik

Emne: DST har AFVIST data - De skal genfremsendes.

Kære indberetter

Danmarks Statistik har modtaget følgende indberetningsfil:

T 159 L241 P2021A V01 D20220201T111900.xml

Dato: 2022-02-01 12:25:26

Fil ID: 8225

Indberettertype (dst:EntityIDType): Kommune

Indberetterkode (dst:EntityID): 159

Leverance (dst:FormID): T214 Individ Udgifter Social

Periode (dst:Period): 2021A

Kvitteringsmodtager (ContactEmailAddress): kom@kom.dk

Forsendelsesversion (FormVersion): 1.0

Der forekommer fejl i leverancen, fejlangivelse: Ej korrekt XML-struktur eller dataindhold

Valideringsfejl: System.Xml.Schema.ValidationEventArgs

- Line: 77711

- Position: 12

- The element 'IndividUdgifterSocialStruktur' in namespace

'http://rep.oio.dk/dst.dk/xml/schemas/2010/04/16/' has incomplete content. List of possible elements expected: 'KONTOSTRENG' in namespace 'http://rep.oio.dk/dst.dk/xml/schemas/2010/04/16/'.

Dette er en automatisk genereret mail, der ikke kan svares på. Evt. spørgsmål rettes til Danmarks

Statistik ved at videresende denne mail evt. med supplerende oplysninger til: Individ_udgifter@dst.dk

Med venlig hilsen

8.2 Kvitterings- eksempler Upload-løsning

Er data korrekt i indberetningen via Danmark Statistiks hjemmeside, vil der stå **Kan godkendes** i kolonnen Status på uploadsiden. Er data ikke korrekt, vil der stå **Fejl** eller **Advarsel**.

Er status **Advarsel** kan filen stadig godkendes. Hvis man ønsker at rette advarsler eller fejl, går man til 'Advarsler og fejl i indberetningen' i vejledningen.

Når indberetningen er indsendt, vil indberetteren modtage en kvittering på den mail adresse, der er tilknyttet NemID medarbejdersignaturen samt på upload-siden.