



Finansieret af  
Den Europæiske Union



Ministeriet for Fødevarer,  
Landbrug og Fiskeri  
Fiskeristyrelsen

(HØRINGSUDKAST)  
Vejledning om compensation  
til ejere af fiskefartøjer for  
tab af kvoteværdi som følge  
af brexit

## Kolofon

### **Vejledning om kompensation for kvoteværditab som følge af brexit**

Denne vejledning er udarbejdet af Ministeriet for Fødevarer, Landbrug og Fiskeri, Fiskeristyrelsen, 2023

Foto: Susanne Kamstrup-Braad  
Skagen Havn, juni 2016  
© Fiskeristyrelsen

#### **Ministeriet for Fødevarer, Landbrug og Fiskeri**

##### **Fiskeristyrelsen**

Nyropsgade 30  
1780 København V  
Tlf.: 72 18 56 00

[mail@fiskeristyrelsen.dk](mailto:mail@fiskeristyrelsen.dk)

[www.fiskeristyrelsen.dk](http://www.fiskeristyrelsen.dk)

## Indhold

1. Indledning .....	5
2. Brexittilpasningsreserven.....	5
2.1 Ansøgning om støtte fra brexit-reserven.....	5
2.2 Muligheder for kombination af kompensationsordninger .....	6
2.3 Sådan prioriterer du dine ansøgninger .....	7
3. Om ordningen 'Kompensation for tab af kvoteværdi som følge af brexit' .....	9
3.1 Ordningens formål .....	9
3.2 Administration af ordningen.....	9
3.3 Afsatte midler.....	9
4. Ansøgningsfrist.....	10
5. Hvordan søger du om kompensation?.....	10
5.1 Sådan opretter du en bruger på ansøgningsportalen.....	10
5.2 Sådan opretter du en ansøgning.....	10
5.3 Sådan tilføjer du en fuldmagtshaver til din ansøgning .....	10
5.4 Kvittering for modtagelse af ansøgning .....	11
6. Hvem kan søge om kompensation?.....	12
6.1 Indsendelse af ansøgning om kompensation .....	12
6.2 Ansøgning om kompensation til et personligt ejet fartøj.....	14
6.3 Ansøgning om kompensation til et partrederi uden CVR-nummer .....	14
6.4 Ansøgning om kompensation i tilfælde af virksomhedsophør .....	15
7. Betingelser for kompensation.....	16
7.1 Betingelser .....	16
7.2 Støttebetingelse vedrørende antagelighed .....	17
7.3 Støttebetingelse vedrørende kapacitetsudvidelse .....	17
7.4 Støttebetingelse vedrørende udskiftning eller modernisering af motorer .....	31
8. Kompensationens størrelse .....	32
8.1 Kompensation for kvoteværditab som følge af brexit.....	32
8.2 Opgørelse af kvoteværditab og kompensation .....	32
8.3 Grøn top-op.....	34
8.4 Beregningseksempel .....	38
9. Afgørelse om kompensation eller afslag samt reduktion af kompensationsbeløb .....	39
9.1 Behandling af ansøgning .....	39
9.2 Afgørelse om udbetaling.....	40
9.3 Afgørelse om afslag.....	40
9.4 Reduktion af kompensationsbeløb .....	40

9.5 Forældelse og renter .....	40
10. Udbetaling af kompensation.....	40
10.1 NemKonto .....	40
10.2 Indberetning af tilskud til Skattestyrelsen .....	40
10.3 Midlertidig suspending af udbetaling.....	40
10.4 Tilbagebetaling af kompensation.....	41
11. Klage.....	41
11.1 Indsendelse af klage via Miljø- og Fødevarerklagenævnets klageportal .....	41
11.2 Fritagelse fra klageportalen .....	41
11.3 Ønsker du, at en anden person skal klage på dine vegne?.....	42
12. Information om EU-bidraget.....	42
12.1 Offentliggørelse på Fiskeristyrelsens hjemmeside .....	42
12.2 Krav til skiltning.....	42
13. Kontrol.....	42
13.1 Administrativ kontrol .....	42
13.2 Kontrol og tilsyn med projekter .....	42
13.3 Bilagsopbevaring.....	43
14. Straffebestemmelser og svig.....	43
15. Fiskeristyrelsens brug af data .....	43
16. Lovgrundlag.....	44
16.1 Danske regler .....	44
16.2 EU-regler .....	44
17. Yderligere oplysninger .....	45
Bilag 1 – Sådan udfyldes ansøgningskemaet.....	46
Bilag 2 – TCA-reducerede arter.....	47
Bilag 3 - Beregning af kvoteværditab per promilleandel .....	48

# 1. Indledning

Denne vejledning skal hjælpe dig, når du søger om kompensation for kvoteværditab som følge af brexit.

I vejledningen finder du oplysninger om ordningens formål, hvem der kan søge om kompensation, hvordan du søger og om de forskellige betingelser for at få kompensation.

Du skal indsende en ansøgning for at opnå kompensation. Ansøgninger skal udfyldes og indsendes via Fiskeristyrelsens tilskudsadministrative system. Du kan tilgå ansøgningsportalen via [Fiskeristyrelsens hjemmeside](#).

Der skal indgives én ansøgning pr. fartøj. Ansøgere, der ejer mere end ét fartøj, vil altså skulle indsende flere ansøgninger.

Alle relevante dokumenter, der skal bruges i forbindelse med ansøgningen, findes på [Fiskeristyrelsens hjemmeside](#) i [Tilskudsguide](#) under Kompensation for kvoteværditab som følge af brexit.

## 2. Brexittilpasningsreserven

EU indgik den 24. december 2020 en Handels- og Samarbejdsaftale med Storbritannien om det fremtidige forhold efter brexit. Aftalen betyder blandt andet, at der i perioden 2021-2025 overføres kvoteandele til Storbritannien for visse af de fælles bestande. Disse kvotereduktioner omfatter også flere bestande, der er vigtige i dansk fiskeri, f.eks. torsk, sild og tobis i Nordsøen.

For at afbøde de negative konsekvenser af brexit, særligt i de regioner og sektorer der er mest negativt påvirket af konsekvenserne, har Europa-Parlamentet og Rådet for den Europæiske Union vedtaget en forordning om en samlet brexittilpasningsreserve. Danmark står til at modtage omkring to milliarder kroner fra brexit-reserven, som skal fordeles til fiskerierhvervet og øvrige erhverv.

Regeringen og Folketingets partier indgik den 16. december 2021 en politisk aftale om at udmønte ca. 1.270 mio. kr. fra EU's brexit-reserve til fiskerisektoren. Formålet er at kompensere fiskerne for reduktion af fiskekvoter, samt hjælpe sektoren og lokalsamfundene til en omstilling til forholdene efter brexit.

Udmøntningen sker igennem en række indsatser inden for blandt andet kompensation til fiskere for kvoteværditab, strukturtilpasning af fiskeriet og kompensation til forarbejdningsindustrien.

Støtte under brexit-reserven forudsætter at visse ordninger statsstøttegodkendes af Kommissionen forud for åbning, samt at støttens link til brexit, godkendes af Kommissionen i 2024.

I tilfælde af underkendelse i 2024 vil støttemodtager skulle tilbagebetage udbetalt støtte.

### 2.1 Ansøgning om støtte fra brexit-reserven

Kompensation for kvoteværditab er den fjerde og foreløbigt sidste brexit-støtteordning målrettet ejere af fiskefartøjer, der åbnes for ansøgninger.

De øvrige ordninger er ordninger er:

1. Støtte til ophugning af fiskerfartøjer, som følge af brexit. Ordningen er lukket for ansøgninger.
2. Kompensation for indkomsttab i første kvartal 2021 som følge af brexit. Ordningen er fortsat åben for ansøgninger ([Tilskudsguide på Fiskeristyrelsens hjemmeside](#))
3. De minimis-støtte for indkomsttab i 2021 som følge af brexit. Ordningen er fortsat åben for ansøgninger ([Tilskudsguide på Fiskeristyrelsens hjemmeside](#))

De fire ordninger dækker forskellige typer af brexit-relaterede tab og muliggør forskellige tilpasningsindsatser. Ordningerne kan i nogen grad kombineres, så længe støtten ikke dækker det samme tab samt at formålene med støtten ikke er gensidigt udelukkende. Hvis du er aktiv erhvervsfisker, og ejer eller ejede et fartøj, der er støtteberettiget, har du altså mulighed for at ansøge om støtte via flere af ordningerne.

Du skal dog være opmærksom på, at du ikke kan modtage støtte for det samme tab under flere ordninger. Det er derfor vigtigt, at du orienterer dig i de øvrige ordninger, samt prioriterer, hvilken type tilpasning du ønsker for din virksomhed. Inden du træffer dit valg, bør du orientere dig i tilskudsguiden og vejledningerne for de enkelte ordninger.

#### **OBS!**

Du kan ikke kombinere kompensation for kvoteværditab og støtte til ophugning af dit fartøj.

Hvis ansøgt og modtaget **tilsagn om støtte til ophugning** af dit fartøj (brexit eller i Østersøen), men i stedet ønsker at søge om kompensation for kvoteværditab, skal du derfor orientere Fiskeristyrelsen om, at du ønsker at annullere dit ophugningstilsagn.

#### **Du bør orientere Fiskeristyrelsen om din beslutning, inden du indsender din ansøgning om kompensation for kvoteværditab.**

Når Fiskeristyrelsen påbegynder sagsbehandlingen af ansøgninger, vil eventuelle ansøgninger, der vedrører fartøjer, der har modtaget tilsagn om ophugning, blive afvist.

Hvis du ejer flere fartøjer, kan du foretage forskellige typer tilpasning for fartøjerne. Du kan altså vælge at tilpasse din virksomhed ved at reducere din flåde og fiske videre med færre fartøjer. I så fald kan du fx søge om kompensation på et fartøj og søge om støtte til ophugning på et andet fartøj.

## **2.2 Muligheder for kombination af kompensationsordninger**

Du kan søge om støtte for dine brexit-relaterede tab via nedenstående tre kompensationsordninger.

- 1a. Ordningen "Kompensation for kvoteværditab" kan støtte individuelle tab af fiskerettigheder på kvoter, der er reduceret som følge af handelsaftalen med Storbritannien (Trade and Cooperation Agreement, herefter TCA). For at du kan have et individuelt tab af fiskerettigheder som følge af brexit, skal du have ejet FKA- eller IOK-kvoter på en eller flere TCA-reducerede arter den 31. december 2020.

De TCA-reducerede bestande vedrører eksempelvis torsk og sild i Nordsøen. Du kan finde en samlet liste over de TCA-reducerede arter i bilag 2.

- 1b. Ordningen "Kompensation for indkomsttab i første kvartal af 2021" kan støtte ejere af fiskefartøjer, der i første kvartal 2021 var væsentligt berørt af tabt indtjening, som følge af brexit. De tre brexit-relaterede indtjeningstab, som kan støttes under denne ordning, er:
  - I. Indtjeningstab på TCA-reducerede FKA/IOK-kvoter,
  - II. indtjeningstab på TCA-reducerede nationale kvoter, og/eller
  - III. indtjeningstab som følge af manglende adgang til norsk farvand i første kvartal 2021.

Ved ansøgning på ordningen skal ansøger angive hvilket eller hvilke af de tre indtjeningstab, der søges om støtte for.

- 1c. Ordningen "De minimis støtte for indkomsttab i 2021 som følge af brexit" kan støtte indkomsttab på TCA-reducerede kvoter (både individuelt ejede kvoter og nationale kvoter, det vil sige punkt A og B ovenfor), hvis du har et indkomsttab i 2021. Støtten ydes inden for EU's de minimis regler.

Støtten kan ikke akkumuleres med kompensation fra øvrige brexit-ordninger fsva. støtte til samme tab.

Hvis du har tab, som er omfattet af forskellige ordninger, kan du søge og eventuelt modtage støtte på flere ordninger – også for samme fartøj. Du kan dog ikke modtage støtte for tab på samme kvoter på flere ordninger.

Det betyder eksempelvis, at du ikke både kan modtage kompensation for kvoteværditab på dine individuelt ejede FKA/IOK-kvoter og kompensation for tabt indtjening på FKA/IOK-kvoter (hverken i 1. kvartal eller som de minimis-støtte).

Derimod er det muligt at kombinere kompensation for tabt kvoteværdi med kompensation for indtjeningstab på TCA-reducerede nationale kvoter og/eller for indtjeningstab som følge af manglende adgang til norsk farvand i første kvartal 2021.

### 2.3 Sådan prioriterer du dine ansøgninger

I ansøgningskemaet skal du angive, om du ønsker at søge om støtte fra én eller flere ordninger (til samme fartøj). Dette kan gøres i ansøgningsfanen "prioritet".

Hvis du ved, at du kun ønsker at ansøge om støtte på én ordning, kan du angive dette øverst på arket. Herved vil sagsbehandlingen af din ansøgning allerede kunne påbegyndes, når den indsendes til Fiskeristyrelsen.

For at Fiskeristyrelsen kan påbegynde sagsbehandlingen af din ansøgning forud for ansøgningsperiodens frist, skal styrelsen være sikre på, at du ikke prioriterer andre ansøgninger om brexit-støtte højere.

Derfor skal du kun angive denne mulighed, hvis du ikke ønsker at søge om støtte under kompensation for første kvartal og/eller ophugnings-/ombygningsordningen, samt hvis du er sikker på, at du ikke kommer til at ændre dit valg i løbet af ansøgningsperioden.

Hvis du ønsker at ansøge om støtte fra flere ordninger, skal du prioritere dine ansøgninger i ansøgningskemaet.

Du skal angive din prioritering i hver ansøgning. Det er derfor vigtigt, at du angiver samme prioriteringsrækkefølge i alle dine ansøgninger (for samme fartøj).

Du skal prioritere ordningerne i rækkefølge efter hvilken ordning du helst vil have støtte fra.

De minimis-ordningen kan ikke vælges som en prioritet, da ordningen anses som et muligt supplement til støtte under de øvrige ordninger. Men hvis du også ønsker at søge støtte under de minimis-ordningen, er det en god idé at have i tankerne, hvordan støtte fra ordningen kan kombineres med de øvrige ordninger, uden at der er tale om dobbeltkompensation.

Husk, at du skal indsende én ansøgning pr. fartøj for hver ordning, som du har prioriteret i din ansøgninger. Det er altså ikke nok alene at indsende en ansøgning på denne ordning og angive din prioritet i ansøgningskemaet. Du skal også sende en ansøgning på de øvrige ordninger, som du har prioriteret.

**Det bemærkes**, at Fiskeristyrelsen er opmærksomme på, at nogle fiskere har søgt om støtte til ophugning af deres fartøj, fordi de ikke kendte de endelige støttebetingelser på ordningen 'Kompensation for Kvoteværditab'.

Hvis de endelige støttebetingelser betyder, at en fisker, der har modtaget tilsagn om ophugning, i stedet ønsker at søge om kompensation for kvoteværditab, har vedkommende mulighed for at annullere sit tilsagn om støtte til ophugning og i stedet søge om kompensation for kvoteværditab.

Dette gøres ved, at du går ind på din sag på ansøgningsportalen, og sender en besked til sagsbehandleren via funktionen 'kontakt sagsbehandler'.

Det samme gælder, hvis fiskere ønsker af søge om kompensation for indkomsttab i 1. kvartal 2021 som første prioritet frem for kompensation for kvoteværditab.

### **Eksempel på prioritering af ordninger**

Fisker A har fartøjet F1.

Fisker A har lidt tab som følge af brexit på individuelt ejede FKA/IOK-kvoter, nationale kvoter og som følge af manglende adgang til Norsk Zone i første kvartal 2021.

#### Prioriteringseksempel 1:

Fisker A søger om støtte på alle tre ordninger i følgende rækkefølge:

1. Kompensation for kvoteværditab.
2. Ophugning/ombygning.
3. Kompensation for tabt indtjening 1. kvartal 2021.

#### Støtteeksempel 1 - Kompensation:

*Fisker A efterlever alle støttebetingelserne.*

- Fisker A modtager tilsagn om kompensation for sit kvoteværditab.
- Der gives samtidig afslag på ansøgningen om ophugning, da støtte til *ophør* via ophugning ikke kan kombineres med kompensation med henblik på *tilpasning*.
- Fisker A modtager tilsagn om kompensation for tabt indtjening fsva. tabet på de nationale kvoter og tabet som følge af manglende adgang til Norsk Zone i første kvartal 2021.
- Fisker A modtager ikke kompensation for tabt indtjening på sine individuelt ejede FKA/IOK-arter, idet Fisker A har modtaget kompensation for kvoteværditab på disse kvoter.

#### Støtteeksempel 2 – Ophugning/ombygning:

*Fisker A efterlever ikke støttebetingelserne for kompensation af kvoteværditab.*

- Fisker A modtager afslag om kompensation for sit kvoteværditab.
- Fisker A modtager i stedet tilsagn på ansøgningen om ophugning/ombygning.
- Fisker A modtager afslag på sin ansøgning om kompensation for tabt indtjening da støtte til *tilpasning* ikke kan kombineres med støtte til ophugning med henblik på *ophør*.

#### Prioriteringseksempel 2:

Fisker A søger om støtte på alle tre ordninger i følgende rækkefølge:

1. Ophugning.
2. Kompensation for tabt indtjening 1. kvartal 2021.
3. Kompensation for kvoteværditab.

#### Støtteeksempel 3 - Indtjeningstab

*Fartøjet F1 prioriteres ikke inden for rammen afsat til ophugning.*

- Fisker A modtager afslag på ansøgningen om ophugning, da fartøjet F1 ikke prioriteres inden for rammen afsat til ophugning.
- Fisker A modtager i stedet tilsagn på sin ansøgning om kompensation for tabt indtjening. Tilsagnet vedrører tabt indtjening på FKA/IOK-arter, tabt indtjening på de nationale kvoter og tabt indtjening som følge af manglende adgang til Norsk Zone i første kvartal 2021.
- Fisker A modtager afslag på sin ansøgning om kompensation for kvoteværditab, da A har modtaget kompensation for indtjeningstab på FKA/IOK-kvoterne.



## 3. Om ordningen 'Kompensation for tab af kvoteværdi som følge af brexit'

### 3.1 Ordningens formål

Handelsaftalen med Storbritannien betyder, at den danske TAC-tildeling på 21 fiskekvoter (se bilag 2) permanent reduceres. Heraf er de 12 kvoter overvejende uddelt som individuelt ejede fartøjskvoteandele (FKA) og individuelt omsættelige kvoter (IOK)<sup>1</sup>. For den enkelte fisker, der ejer kvoteandele på en eller flere af de reducerede kvoter, medfører kvotereduktionerne et permanent kvoteværditab.

Under kompensationsordningen kan ejere af fiskefartøjer modtage kompensation for kvoteværditab, der direkte skyldes reduktionen af individuelt ejede fiskekvoter som følge af handelsaftalen med Storbritannien.

Støtten skal mindske de negative konsekvenser af brexit for fiskerisektoren samt give støttemodtagere, der ønsker at fortsætte i erhvervet, mulighed for at tilpasse sig den nye situation med reducerede kvoter.

**Formålet med ordningen er at yde kompensation til fiskere, for den permanente reduktion af deres individuelt ejede FKA-/IOK-fiskekvoter, som følger af handelsaftalen med Storbritannien**

Kompensationen er støtteberettiget under artikel 5 stk. 1 litra C i Europa-Parlamentets og Rådets forordning (EU) 2021/1755 af 6. oktober 2021 om oprettelse af brexittilpasningsreserven:

*"Foranstaltninger til støtte for virksomheder, regionale og lokale samfund og organisationer, herunder sektoren for kystfiskeri af mindre omfang, der er afhængige af fiskeri i Det Forenede Kongeriges farvande, i farvande i territorier med særlig status eller i farvande, der er omfattet af fiskeriaftaler med kyststater, hvor fiskerimulighederne for EU-flåder er blevet reduceret som følge af Det Forenede Kongeriges udtræden af Unionen".*

For at modtage kompensation skal du være aktiv erhvervsfisker og den 31. december 2020 have ejet kvoter på en eller flere af de individuelt ejede FKA eller IOK-arter, der er blevet permanent reduceret som følge af brexit.

Derudover skal du opfylde ordningens øvrige betingelser, som du kan læse om herunder.

### 3.2 Administration af ordningen

Fiskeristyrelsen administrerer ordningen, træffer afgørelse om tildeling af kompensation og er ansvarlig for udbetaling af kompensation.

Ansøgning om kompensation foregår via [ansøgningsportalen TAS](#), som også fungerer som en digital postkasse, hvor ansøger både kan modtage beskeder fra Fiskeristyrelsen, og sende opfølgende henvendelser om åbne sager. For kommunikation om konkrete kompensations-sager skal du benytte funktionen "kontakt sagsbehandler".

Bemærk, at ansøger selv skal holde sig orienteret om ny post, og at vi derfor anbefaler, at du tilvælger e-mail-notifikation, så du kan blive adviseret om ny post.

### 3.3 Afsatte midler

Der er afsat i alt 840,8 mio. kr. til ordningen.

<sup>1</sup> Ud af de 21 kvoter er de 12 kvoter (FKA/IOK-kvoter) overvejende individuelt ejet. Disse FKA/IOK kvoter er: Torsk (COD/2A3AX4), kuller (HAD/2AC4), kulmule (HKE/2AC4-C), mørksej (POK/2C3A4), tunge (SOL/24-C), pighvar/slethvar (T/B/2A4C-C), sild (HER/1/2), sild (HER/4AB), makrel (MAC/2A34), sperling (NOP/2A3A4), tobis (SAN/2A3A4), blåhvilling (WHB/1X14).

## 4. Ansøgningsfrist

Fiskeristyrelsen kan modtage din ansøgning i den periode, som offentliggøres på Fiskeristyrelsens hjemmeside.

Det vil ikke være muligt at indsende din ansøgning efter ansøgningsfristen.

## 5. Hvordan søger du om kompensation?

Din ansøgning udfyldes og indsendes gennem Fiskeristyrelsens [ansøgningsportal TAS](#). Der skal ikke indsendes en udbetalingsanmodning på denne ordning.

### 5.1 Sådan opretter du en bruger på ansøgningsportalen

Du skal som repræsentant for din organisation logge ind med medarbejdersignatur. Læs mere om medarbejdersignatur på [NemID's hjemmeside](#). Det er vigtigt, at der logges ind med CVR-nr. og *ikke* CPR-nr.

Når du logger ind skal du give samtykke til, at Fiskeristyrelsen kan behandle dine oplysninger i henhold til gældende regler om personoplysninger. Du kan læse mere om Fiskeristyrelsens brug af data i afsnit 16 eller på [Fiskeristyrelsens hjemmeside](#).

Ved første login på ansøgningsportalen skal du udfylde oplysninger om din organisation. Husk at tilvælge e-mail-notifikation, for at sikre, at du bliver underrettet, hvis der er post til dig.

Hvis du skifter e-mailadresse, skal du selv opdatere den på ansøgningsportalen.

I sektionen "*Virksomhedsoplysninger*" udfyldes oplysninger om den virksomhed eller forening, som du repræsenterer.

### 5.2 Sådan opretter du en ansøgning

Du opretter en ansøgning ved at trykke "opret ansøgning" ud for den relevante pulje. Når du opretter en ansøgning, så startes den op som en kladde. Selvom du logger af, er ansøgningen gemt i systemet, til du er klar til at indsende den. Dine ændringer gemmes automatisk, og du kan genfinde din kladde, når du logger ind igen.

På nogle sider kan du komme ud for, at teksten ikke kan være på skærmen. Her er det en god ide at zoome ud, så du slipper for at rulle til siden. De fleste browsere understøtter, at du ruller med musehjulet, mens du holder "Ctrl" inde.

Det er vigtigt, at din ansøgning er fyldestgørende, og at du har vedlagt alle relevante bilag. Hvis ansøgningsskemaet er mangelfuldt, f.eks. hvis du ikke har beskrevet indsatserne i den grønne top-op tilstrækkeligt, kan det betyde, at du får et afslag eller nedsat kompensationsbeløb.

Du kan læse mere om, hvordan du trin for trin udfylder ansøgningen i bilag 1 i denne vejledning.

### 5.3 Sådan tilføjer du en fuldmagtshaver til din ansøgning

Når du har oprettet en ansøgning kan du invitere en fuldmagtshaver til ansøgningen. Dette kan eksempelvis være relevant hvis en konsulent, et familiemedlem eller en forretningspartner skal udfylde og indsende ansøgningen for dig.

Fuldmagtshaver har ikke adgang til at oprette ansøgninger på dine vegne. Du skal derfor tilknytte fuldmagtshaver til hver enkelt ansøgning.

Når du har oprettet en ansøgning som en kladde, skal du klikke på "mine ansøgninger" øverst til højre. Herefter klikker du på den ansøgning, som du ønsker at tilføje en fuldmagtshaver til.

Under punktet "tilknyttede brugere" kan du i højre side klikke på feltet "administrer". Her kan du tilføje den person, som du ønsker at tilknytte, med navn og e-mail.

Vedkommende vil nu få tilsendt en e-mail med et link til ansøgningstalen, hvorefter de kan tilgå den ansøgning, som du har tilknyttet dem til.

#### **5.4 Kvittering for modtagelse af ansøgning**

Efter afsendelse af din ansøgning på ansøgningsportalen, modtager du et kvitteringsbillede. Her har du også mulighed for at downloade din ansøgning, hvilket vi anbefaler, at du gør.

## 6. Hvem kan søge om kompensation?

Kompensation kan gives til ansøgere, der er fysiske og juridiske personer, og som udøver erhvervsmæssigt fiskeri i saltvand, i medfør af § 11, stk. 1, nr. 1-4 i fiskeriloven, dvs.:

- 1) Erhvervsfiskere med A-status
- 2) Bierhvervsfiskere
- 3) Erhvervsfiskerselskaber registreret,
- 4) Partrederier, som opfylder betingelserne for at kunne eje et fiskerfartøj.

### 6.1 Indsendelse af ansøgning om kompensation

Kompensation **skal** ansøges af og udbetales til et CVR-nummer.

Der kan kun være én ansøger pr. kompensationsansøgning og ordningen kan i udgangspunktet kun ansøges af ejeren af fartøjet i første led pr. 31. december 2020. Dog kan der gøres visse undtagelser hvis den direkte ejer ikke har et CVR-nummer (jf. punkt 6.2 og 6.3) eller hvis daværende ejer er ophørt som følge af spaltning, fusion e.l. (jf. punkt 6.4).

#### 6.1.1 Ejer i første led

Ved ejer i første led forstås den direkte ejer af fartøjet den 31. december 2020 i henhold til oplysningerne i Fiskerisystemet. Det er denne juridiske enhed, der skal indsende ansøgningen om støtte. Dette gælder uagtet, om fartøjet fortsat ejes af den daværende ejer. Dog kan der gøres visse undtagelser, hvis daværende ejer er ophørt som følge af spaltning, fusion e.l. Du kan læse mere herom i afsnit 6.4.

Hvis et fartøj eksempelvis er registreret som ejet af et partrederi, med flere bagvedliggende ejere, vil ejeren i første led være partrederiet og det vil altså være partrederiet, der skal ansøge om kompensation, med partrederiets NemID. Bagvedliggende ejere har ikke mulighed for selvstændigt at søge om støtte på baggrund af deres respektive ejerandel.

Figur 1 - Ejer i første led

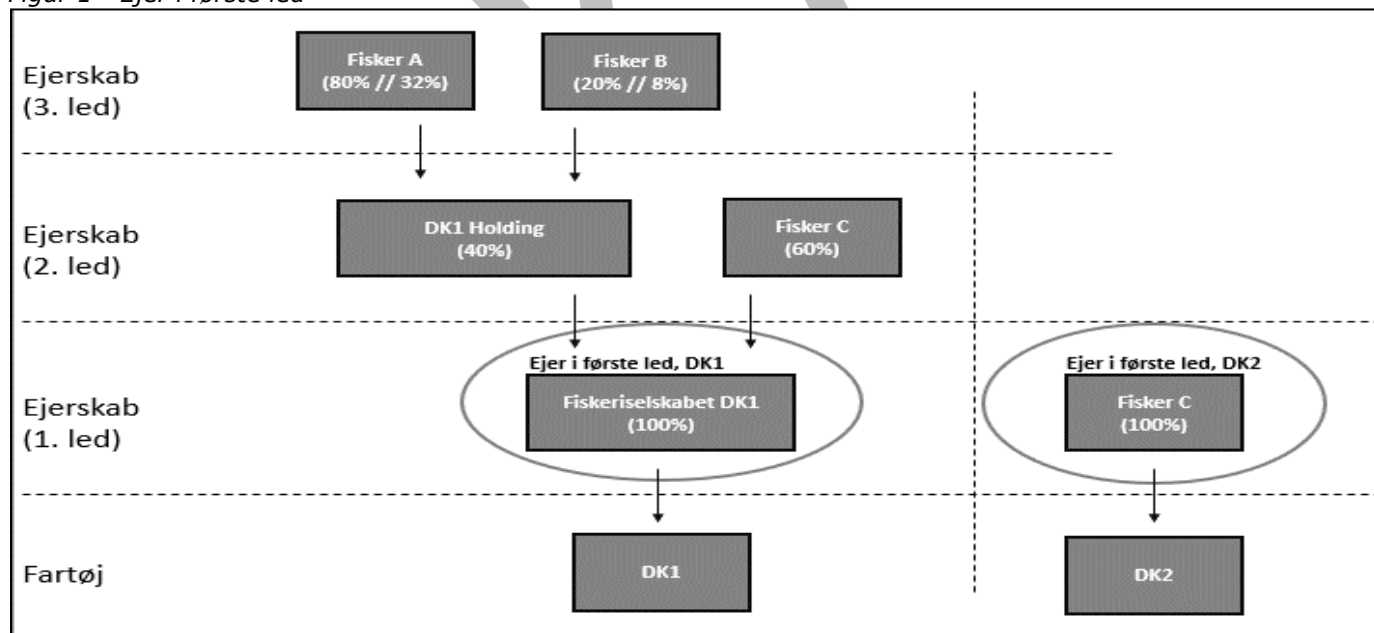

#### 6.1.2 Reelle ejere

I ansøgningsskemaet skal ansøger angive oplysninger om reelle ejere af det fartøj der søges om støtte. Ved reelle ejere forstås fysiske personer, der direkte eller indirekte ejer mere end 25 pct. ejerandelene eller stemmerettighederne i en virksomhed.

Hvis en virksomhed ikke har mindst én fysisk person, der ejer mere end 25 pct. af virksomheden, skal virksomhedens ledelsesorgan oplyses i stedet. Det vil typisk være virksomhedens direktion eller den daglige ledelse.

Du kan eventuelt læse mere om registrering af reelle ejere på [Erhvervsstyrelsens hjemmeside](#).

Figur 2 - Reelle ejere

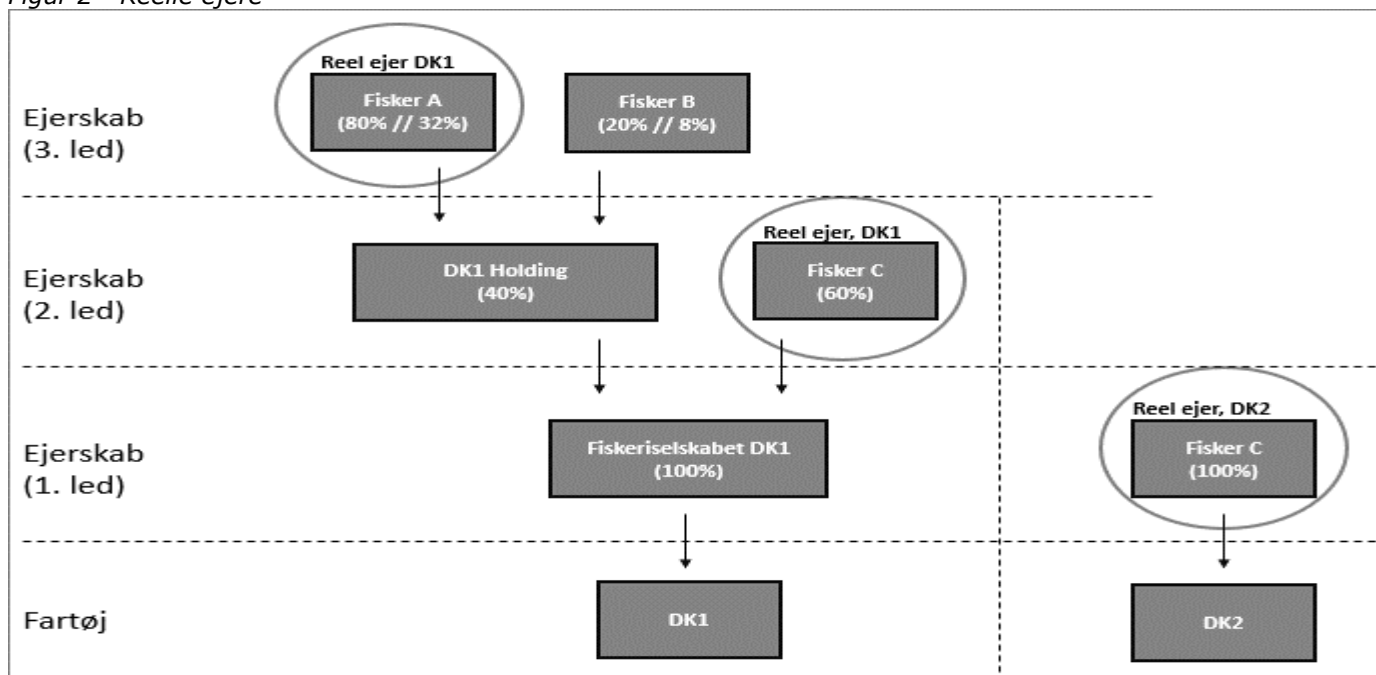

### 6.1.3 Ejer med bestemmende indflydelse

I ansøgningsskemaet skal ansøger også angive om der er en eller flere ejer(e) med bestemmende indflydelse over fartøjet i hele ejerstrukturen. Ejer med bestemmende indflydelse kan både være en fysik og en juridisk person.

Oplysningen skal bruges til at fastlægge omfanget af kapacitetsbetingelsen (se afsnit 7.3).

Figur 3 - Bestemmende indflydelse via ejerandel

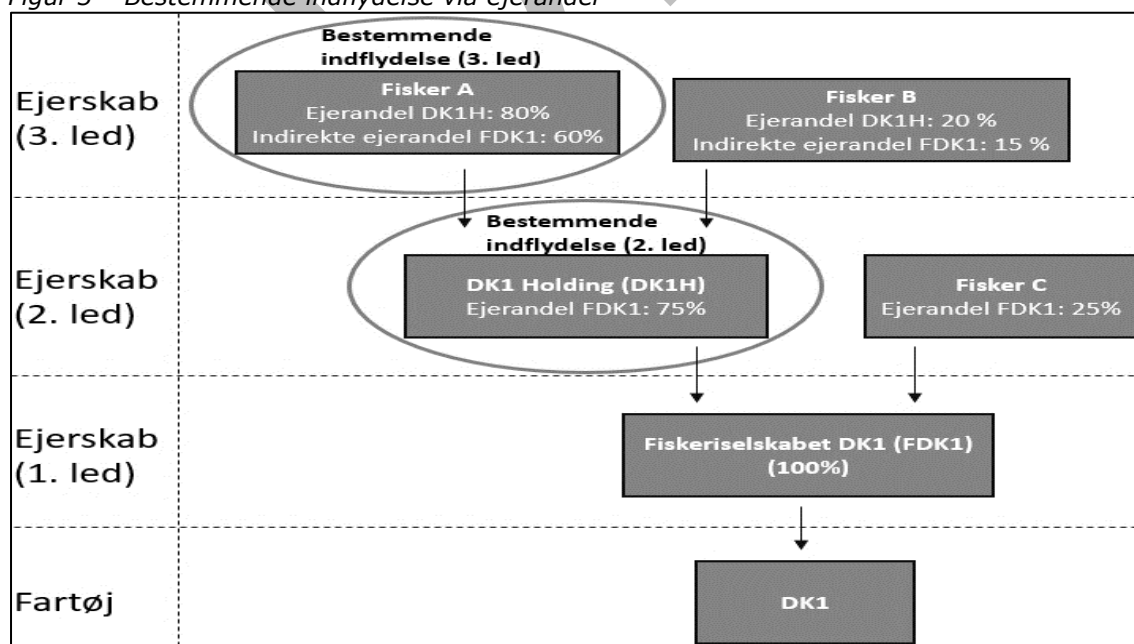

Bestemmende indflydelse vedrører muligheden for at påvirke økonomiske eller driftsmæssige dispositioner foretaget af en person eller et selskab og kan i denne sammenhæng fx omfatte en ejerandel på over 50 procent, flertal af stemmerettigheder, vetoret, ret til at udpege og afsætte bestyrelsen, ret til at udøve bestemmende indflydelse fx via økonomiske mellemværender eller lignende.

## **6.2 Ansøgning om kompensation til et personligt ejet fartøj**

Hvis en fisker ejer sit fartøj som et personligt ejet fartøj via sit CPR-nummer, har vedkommende mulighed for at søge om kompensation via CVR-nummeret, der er tilknyttet vedkommendes enkeltmandsvirksomhed.

Ved ansøgning skal ansøger angive, at der søges om støtte på vegne af en enkeltmandsvirksomhed, og anføre det CPR-nummer, som er den personlige ejer af fartøjet.

Dette angives under feltet 'organisationsform' på første fane i ansøgningskemaet.

Hvis der ansøges om støtte på vegne af en juridisk enhed, der ikke har et CVR-nummer, gælder ordningens støttebetingelser for den juridiske enhed, som ejede fartøjet, der søges om støtte til, den 31. december 2020.

Fiskeristyrelsen indberetter udbetalte tilskud til skattemyndighederne. Ved ansøgning på vegne af en anden juridisk enhed bør du være opmærksom på eventuelle skattemæssige konsekvenser. Vi anbefaler, at du selv tager kontakt til Skattestyrelsen med hensyn til at afklare eventuelle konsekvenser.

## **6.3 Ansøgning om kompensation til et partrederi uden CVR-nummer**

Hvis et partrederi ikke har et CVR-nummer, kan én af ejerne ansøge om støtte på vegne af hele partrederiet. Dette skal ske via et CVR-nummer, der er tilknyttet en af partrederiets ejere. Kompensationen kan ikke udbetales til flere ejere på baggrund af deres individuelle ejerandele.

Hvis et partrederi har et CVR-nummer, kan partrederiets ejere ikke ansøge om støtten på vegne af partrederiet.

Ved ansøgning skal ansøger angive, at der søges om støtte på vegne af et partrederi, samt anføre navn og CPR-nummer på samtlige medejere af partrederiet (på ansøgningstidspunktet).

Dette angives under feltet 'organisationsform' på første fane i ansøgningskemaet.

Desuden skal ansøger angive, at vedkommende ikke er den juridiske enhed, der ejede fartøjet den 31. december 2020.

Dette angives nederst på anden fane i ansøgningskemaet.

Hvis der ansøges om støtte på vegne af en juridisk enhed, der ikke har et CVR-nummer, gælder ordningens støttebetingelser for den juridiske enhed, som ejede fartøjet, der søges om støtte til, den 31. december 2020.

Som led i sagsbehandlingen vil Fiskeristyrelsen kontakte de anførte medejere via digital post (e-Boks) og bede dem bekræfte, at de er bekendt med, at der søges om støtte til partrederiet, samt at de accepterer, at støtten udbetales til det CVR-nummer, som har indgivet ansøgningen.

Udbetaling af støtten forudsætter, at samtlige medejere af partrederiet responderer positivt på henvendelsen. Svaret skal indgives via e-Boks.

Fiskeristyrelsen indberetter udbetalte tilskud til skattemyndighederne. Ved ansøgning på vegne af en anden juridisk enhed bør du være opmærksom på eventuelle skattemæssige konsekvenser. Vi anbefaler, at du selv tager kontakt til Skattestyrelsen og afklarer eventuelle konsekvenser.

**Eksempel på oprettelse af ansøgning på vegne af en juridisk enhed uden CVR-nummer:**

Partrederiet F1-3 ønsker, at søge om kompensation for kvoteværditab på fartøjet DK1, som er ejet af Partrederiet F1-3.

Partrederiet er individuelt ejet af fiskerne F1, F2 og F3. Partrederiet har ikke et CVR-nummer.

F1, F2 og F3 aftaler, at F2 skal ansøge om kompensation for DK1, på vegne af Partrederiet F1-3.

Ansøgningen skal indgives via F2's personlige CVR.

--

F2 logger ind på ansøgningsportalen og **opretter en bruger med eget navn og kontaktoplysninger.**

F2 opretter derefter en ansøgning om kompensation for kvoteværditab.

**I ansøgningsskemaet anføres oplysningerne for den virksomhed, som der søges om støtte på vegne af.**

F2 skal altså angive, at virksomhedens/organisationens navn er "Partrederiet F1-3", partrederiets kontaktoplysninger, at organisationsformen er et 'partrederi', samt anføre navn og CPR-nummer på alle ejerne, dvs. F1, F2 og F3.

Endvidere gælder, at det er partrederiet, der skal efterleve ordningens støttebetingelser, herunder være aktiv erhvervsfisker, ikke være kriseram, osv.

Tjekliste

Hvis du ansøger om støtte til et partrederi uden CVR-nummer skal du forud for indsendelse af ansøgningen sikre dig følgende:

- *At du i ansøgningsskemaet har anført kontaktoplysningerne for partrederiet under 'information om ansøger'.*
- *At du har anført navn og CPR-nummer på samtlige nuværende medejere af den juridiske enhed og eventuelt vedlagt bilag der bekræfter dette forhold.*
- *At samtlige medejere er bekendt med indsendelsen af ansøgningen.*
- *At du er bekendt med, at samtlige medejere vil blive kontaktet via sikker digital post (E-Boks), med henblik på at bekræfte, at de er bekendt med ansøgningen.*
- *At udbetaling af kompensation forudsætter, at alle medejere via sikker digital post bekræfter, at de er bekendt med ansøgningen, herunder indhold og betingelser for ansøgevirkomheden, samt at kompensationen udbetales til det CVR-nummer, der har oprettet ansøgningen.*

**6.4 Ansøgning om kompensation i tilfælde af virksomhedsophør**

Der kan kun udbetales kompensation til ansøgere, der er aktive i fiskeriet.

Dog gælder, at hvis ejeren i første led er ophørt, men den/de bagvedliggende ejer(e) fortsat er aktive i fiskeriet, kan der udbetales støtte på vegne af den daværende ejer.

Dette kan eksempelvis være relevant i tilfælde hvor det kan godtgøres, at der er tale om ophør som følge af en omregistrering af virksomheden (nyt CVR, men samme ejer), eller opsplitning af virksomheden (fx spaltning eller fusion).

Kompensationen forudsætter, at ansøger kan dokumentere, at virksomheden er videreført i en ny form, fx via spaltningebrev, revisorerklæring eller lignende.

Ansøgningen skal indgives fra det fortsættende selskab eller et CVR-nummer, som kan anses for at træde i stedet herfor. I tilfælde med flere bagvedliggende ejere, skal de lave én samlet ansøgning.

På baggrund af de af ansøger indsendte oplysninger træffer Fiskeristyrelsen afgørelse om, hvorvidt der er tale om en selskabsændring af en eksisterende virksomhed, der vil kunne være kompensationsberettiget, eller om der er tale om en ny virksomhed. Dette vil bero på en individuel vurdering.

### Tjekliste

Hvis du ansøger om støtte på vegne af en virksomhed, der er ophørt som følge af spaltning eller fusion, skal du forud for indsendelse af ansøgningen sikre dig følgende:

- *At du er at betragte som den juridiske enhed, der har videreført driften som følge af spaltning eller fusion.*
- *At du vedlægger nødvendig dokumentation for selskabsændringen.*

## 7. Betingelser for kompensation

### 7.1 Betingelser

#### **Kompensation er betinget af følgende:**

- Ansøgeren er aktiv erhvervsfisker.
- Ansøger skal på det fartøj, der søges om støtte til, pr. 31. december 2020 have ejet en promilleandel på en eller flere af de 12 FKA/IOK-kvoter, der er reduceret som følge af brexit.
- Ansøger har ikke, på samme fartøj, som der søges om kompensation til under denne ordning, modtaget kompensation for indkomsttab på de samme FKA/IOK-kvoter.
- Ansøger modtager ikke samtidig, eller i en periode på fem år fra tidspunktet for udbetaling, ophugningsstøtte på et fartøj, som kompenseres under denne ordning. Hvis ansøger på et senere tidspunkt modtager ophugningsstøtte til fartøjet, skal kompensationen for kvoteværditab modregnes i ophugningsstøtten.
- Ansøger på ansøgningstidspunktet og i en periode på fem år efter slutudbetalingen opfylder betingelserne om antagelighed i artikel 11 i forordning (EU) 2021/1139.
- Ansøger ikke har begået svig som omhandlet i artikel 11, stk. 3, i forordning (EU) 2021/1139.
- For ansøgninger, der omfatter kompensation i henhold til den forhøjede kompensationsrate under den grønne top-op, er kompensationen betinget af, at indsatserne som ansøger beskriver i handlingsplanen er gennemført inden udgangen af 2024, og at støttemodtageren kan dokumentere gennemførelsen i tilfælde af fysisk kontrol.
- For ansøgninger, der omfatter kompensation i henhold til den forhøjede kompensationsrate under den grønne top-op, skal støttemodtager bl.a. ved brug af EU-logo informere offentligheden om, at indsatsen er gennemført med støtte fra EU.
- Ansøger er ikke en kriseramte virksomhed i medfør af i pkt. 20 litra a-d i Meddelelse fra Kommissionen om Rammebestemmelser for statsstøtte til redning og omstrukturering af kriseramte ikkefinansielle virksomheder (2014/C 249/01)
- Ansøger erklærer, at kompensationen ikke vil blive anvendt til formål, der er i modstrid med formålene i den fælles fiskeripolitik, jf. §§ 1 og 2 i den fælles fiskeripolitik (1380/2013).
- Støttemodtagere må ikke udvide deres aktive kapacitet i tre år efter udbetaling, med mindre kapacitetsudvidelsen er omfattet af nærmere definerede undtagelser, jf. bekendtgørelsens § 17 x stk. 1, nr. 7 og stk. 2. Undtagelserne er nærmere beskrevet i afsnit 7.3. Betingelsen gælder for samtlige individer i ejerkæden (fysiske og juridiske), der har bestemmende indflydelse over det fartøj, der modtages kompensation til, og omfatter alle de fartøjer, som respektive individer har bestemmende indflydelse over.
- Støttemodtagere må ikke anvende kompensationsmidlerne til udskiftning eller modernisering af hoved- eller hjælpemotor, medmindre udskiftningen eller moderniseringen er i overensstemmelse med betingelserne i artikel 18 (2)(a) og (c) i den Europæiske Hav- Fiskeri-, og Akvakulturfond (EHFAF).
- Alle dokumenter vedrørende projektet med tilhørende regnskabsbilag holdes tilgængelige for Fiskeristyrelsen i mindst 5 år fra den 30. september 2024.



- Ansøgers kompensationsudbetaling skal være over minimumsgrænsen på 10.000 kr.

Fiskeristyrelsen kan træffe afgørelse om tilbagebetaling af kompensation, hvis betingelserne for kompensation ikke er opfyldt.

## 7.2 Støttebetingelse vedrørende antagelighed

Ansøger skal opfylde kravet om antagelighed, jf. Europa-Parlamentets og Rådets Forordning (EU) Nr. 2021/1139, artikel 11.

I efteråret 2022 blev der offentliggjort opdaterede gennemførelsesbestemmelser. Disse nye regler finder anvendelse, når du søger om kompensation for kvoteværditab i 2023.

Fiskeristyrelsen udgiver ved udgangen af 1. kvartal 2023 en vejledning til erhvervet om de nye regler for antagelighed.

Vejledningen vil beskrive de nye gennemførelsesbestemmelser, jf. Kommissionens delegerede forordning (EU) 2022/2181 af 29. juni 2022 om supplerende regler til Europa-Parlamentets og Rådets forordning (EU) 2021/1139 om oprettelse af Den Europæiske Hav-, Fiskeri- og Akvakulturfond.

Vejledningen vil blive offentliggjort på [styrelsens hjemmeside](#). Her kan du også finde den tidligere vejledning, samt læse mere om ændringerne.

Man er uantagelig, hvis man har begået visse overtrædelser af fiskerilovgivningen, jf. Kommissionens delegerede forordning (EU) 2022/2181 af 29. juni 2022 om supplerende regler til Europa-Parlamentets og Rådets forordning (EU) 2021/1139 om oprettelse af Den Europæiske Hav-, Fiskeri- og Akvakulturfond for så vidt angår startdatoer og varigheden af de perioder, hvor støtteansøgninger er uantagelige.

For andre typer af overtrædelser er man dog først uantagelig, hvis man har et antal point registreret for det fiskefartøj, der indgår i ansøgningen eller et antal point i gennemsnit for fartøjer, ansøger eller projektdeltagerne ejer eller kontrollerer.

Dertil er man uantagelig, hvis man har været involveret i driften, forvaltningen eller ejerskabet af fiskerifartøjer, som er opført på Unionens liste over IUU-fartøjer, jf. artikel 40, stk. 3, i forordning (EF) nr. 1005/2008, eller fartøjer, som fører et flag fra et land, der er opført på listen over ikkesamarbejdende tredjelande, jf. artikel 33 i nævnte forordning.

Man er endvidere uantagelig, hvis man har begået svig som defineret i artikel 3 i direktiv (EU) 2017/1371 i forbindelse med EHFF eller EHFAF.

Kravet om antagelighed gælder på ansøgningstidspunktet, og i en periode på 5 år efter udbetaling er foretaget.

Når du udfylder ansøgningen på tilskudsportalen (se afsnit 5 ovenfor), skal du udfylde en erklæring om antagelighed.

## 7.3 Støttebetingelse vedrørende kapacitetsudvidelse

For modtagere af kompensation for kvoteværditab gælder, at de ikke må øge deres aktive kapacitet i en periode fra datoen for ordningens åbning for ansøgninger og indtil 3 år efter udbetaling af kompensationen, medmindre udvidelsen er omfattet af en undtagelse som anført i afsnit 7.3.3.

Betingelsen gælder for aktiv kapacitet. Det betyder, at individer (fysiske eller juridiske personer), der er omfattet af betingelsen, ikke kan aktivere eventuel disponibel kapacitet, som vedkommende måtte eje, fra datoen for ordningens åbning for ansøgninger og indtil tre år efter udbetaling.

Betingelsen skal sikre, at EU-midler fra brexit-reserven ikke medfører en negativ påvirkning i form af forøgelse af fiskeritrykket og dermed risikerer at bidrage til overfiskeri.

Ligeledes skal betingelsen sikre sammenhæng mellem de forskellige brexit-ordninger, så anvendelsen af kompensationsmidlerne ikke modarbejder behovet for strukturtilpasning i sektoren hvor fiskerikapaciteten søges tilpasset de reducerede fiskerimuligheder gennem brexit-ophugningsordningen.

Det er støttemodtagers ansvar, at kapacitetsbetingelsen efterleves i hele perioden indtil tre år efter udbetaling af støtte.

Støttemodtager bør være opmærksom på alene at foretage virksomhedsmæssige dispositioner, der medfører udvidelse af vedkommendes aktive kapacitet, hvis disse er omfattet af gældende undtagelser.

Brud på støttebetingelsen vil medføre krav om tilbagebetaling af udbetalt kompensation.

### 7.3.1 Fastsættelse af individuelle kapacitetslofter

Betingelsen om, at støttemodtagere af kompensation for kvoteværditab, ikke må øge deres aktive kapacitet, gælder for den direkte modtager af støtten inklusiv eventuelle bagvedliggende ejere med bestemmende indflydelse i hele ejerkæden. Hvis der ikke forekommer bestemmende indflydelse hos bagvedliggende ejere i ejerkæden, gælder betingelsen alene for den direkte støttemodtager.

Kapacitet omfatter både bruttotonnage (BT) og kilowatt (kW). Aktiv kapacitet omfatter kapacitet, der er knyttet til et fysisk fartøj, der er registreret aktivt i den danske fiskeflåde på tidspunktet for opgørelsen af kapacitetsloftet.

Kapacitetsbetingelsen håndteres ved, at der fastsættes et individuelt kapacitetsloft over aktiv kapacitet (hhv. BT og kW) for hvert enkelt individ (fysisk eller juridisk), der er omfattet af betingelsen.

For hvert individ, der er omfattet af støttebetingelsen, gælder betingelsen for hele vedkommendes flåde, og altså ikke alene for det fartøj, hvortil støtten modtages.

Kapacitetslofter fastsættes på baggrund af relevante fartøjers registrerede kapacitet i henhold til Fiskeristyrelsens fartøjs- og individregister.

--

Støttemodtagers kapacitetsloft for aktiv kapacitet fastsættes i udgangspunktet på datoen for ordningens åbning for ansøgninger.

For at imødekomme ansøgere, der på ansøgningstidspunktet eksempelvis er i gang med en fartøjsudskiftning, hvorved deres aktive kapacitet på ansøgningstidspunktet er uforholdsmæssigt lavt, kan kapacitetsloftet alternativt fastsættes i henhold til ansøgers aktive kapacitet pr. 31/12 2020. Valget skal angives i ansøgningsskemaet sammen med en saglig begrundelse for, at loftet ønskes fastsat pr. 31/12 2020.

Fiskeristyrelsen kan afvise, at en ansøgers kapacitetsloft fastsættes pr. 31/12 2020, hvis valget vurderes ikke at være tilstrækkeligt sagligt begrundet, herunder eksempelvis hvis det vurderes, at valget alene skyldes, at kapacitetsloftet søges forhøjet uforholdsmæssigt.

Den valgte dato gælder for hele ansøgers flåde (inkl. evt. bagvedliggende ejere med bestemmende indflydelse).

Hvis to ansøgere, der søger om støtte til forskellige fartøjer, er knyttet sammen via ét individs bestemmende indflydelse over begge ansøgere, vil den samme dato skulle gælde for fastsættelse af kapacitetsloftet for begge ansøgere. Ved uoverensstemmelse mellem anførte datoer, vil datoen for ordningens åbning for ansøgninger finde anvendelse.

--

Ved udbetalingen af kompensation oplyser Fiskeristyrelsen støttemodtager om vedkommendes individuelle kapacitetsloft skriftligt, herunder også om eventuelle individuelle kapacitetslofter for bagvedliggende ejere med bestemmende indflydelse.

Støttemodtager skal orientere Tilskudskontoret i Fiskeristyrelsen om ændringer i ejerforhold eller forøgelse af kapacitet i hele den del af ejerstrukturen, der er omfattet af kapacitetsbetingelsen, indtil tre år efter udbetaling af kompensationen, jf. bekendtgørelsens § 17 x stk. 4. Orienteringen skal ske via funktionen "kontakt sagsbehandler" på [ansøgningsportalen TAS](#).

Oplysningerne er nødvendige for, at Fiskeristyrelsen kan føre effektiv kontrol med støttemodtagers overholdelse af kapacitetsbetingelsen, herunder afgøre om overskridelser er omfattet af en undtagelse eller ej (se afsnit 7.3.2).

Manglende orientering af styrelsen kan medføre krav om helt eller delvis tilbagebetaling af udbetalte kompensationsmidler, jf. bekendtgørelsens § 17 q.

### 7.3.2 Undtagelser til kapacitetsbetingelsen

Kapacitetsbetingelsen begrænser støttemodtageres mulighed for at foretage visse typer af dispositioner, der vil kunne øge vedkommendes fiskeritryk.

For at sikre en vis fleksibilitet samt at betingelsen ikke medfører u hensigtsmæssige begrænsninger, gælder der dog nogle undtagelser til den generelle regel.

Undtagelserne muliggør blandt andet, at der kan foretages visse kapacitetsudvidende indsatser, der forbedrer arbejdsvilkårene, sikkerheden ombord eller fartøjets energieffektivitet. Ligeledes muliggør undtagelserne nogen grad af løbende strukturtilpasninger i erhvervet.

Fælles for undtagelserne 2 og 3 er, at det vurderes, at sådanne indsatser ikke vil bidrage til, at det samlede fiskeritryk øges.

For øvrige indsatser, der måtte medføre at en støttemodtagers kapacitet øges, skal der laves en individuel vurdering af indsatsen.

#### Undtagelse 1 – kompensationsbeløbets størrelse (både BT og kW).

Kapacitetsbetingelsen gælder alene for støttemodtagere, der på mindst et fartøj modtager mere end 30.000 EUR (ca. 223.000 kroner) i kompensation for kvoteværditab.

Modtagere af mindre støttebeløb vil altså ikke være omfattet af kapacitetsbetingelsen.

#### Undtagelse 2 - Omstrukturering eller handel med aktiv kapacitet fra fartøjer, der modtager kompensation for kvoteværditab (både BT og KW)

Der gives mulighed for at foretage visse typer af dispositioner, hvor den samlede aktive kapacitet forbliver den samme, for så vidt angår alle fartøjer hvortil der udbetales kompensation for kvoteværditab og som er omfattet af kapacitetsbetingelsen (>30.000 EUR).

Fartøjer, hvortil der modtages 30.000 EUR eller derunder i kompensation, indgår ikke i puljen af fartøjer der frit kan handles med, idet dette vil kunne medføre risiko for omgåelse af kapacitetsreglen.

I praksis betyder det, at aktiv kapacitet for de fartøjer, hvortil der udbetales kompensation for kvoteværditab, akkumuleres i en samlet pulje med ét samlet kapacitetsloft (for hhv. BT og kW). Indenfor denne pulje kan støttemodtagere, der er omfattet af kapacitetsloftet, frit handle med den aktive kapacitet, så længe det samlede kapacitetsloft ikke overskrides.

Dette muliggør i et vidst omfang omstruktureringer i form af generationsskifter, fusioner ol., idet sådanne strukturtilpasninger ikke vil medføre forøgelse af det samlede fiskeritryk.

Ligeledes kan kapacitetsudvidelser, der ikke er omfattet af øvrige undtagelser, gennemføres, hvis kapaciteten overføres fra et aktivt fartøj, der har modtaget compensation for kvoteværditab. Her forudsættes, at det fartøj hvorfra kapaciteten kommer ikke genintroduceres til fiskeri indtil tre år efter udbetaling af støtte; dette gælder også ved videresalg, herunder også til andre lande.

Det bemærkes, at det alene er fartøjer, hvortil der er modtaget støtte, og som ejes af et individ, der er omfattet af støttebetingelsen, der i handel vil medføre forøgelse af købers kapacitetsloft.

*Undtagelse 3 - Artikel 19 stk. 1, stk. 2 (a) og (d) og stk. 3 (kun BT)*

I overensstemmelse med reglerne i EHFAF-forordningens artikel 19<sup>2</sup>, kan forøgelse af et fartøjs bruttotonnage accepteres, hvis forøgelsen alene sker med henblik på at forbedre sikkerheden, arbejdsvilkårene eller energieffektiviteten.

Det er alene indsatser, som er nærmere defineret i artikel 19 stk. 3, der kan accepteres.

- a) den forøgelse af bruttotonnage, der er nødvendig for efterfølgende installation eller renovering af indkvarteringsfaciliteter, der udelukkende er beregnet til brug for besætningen, herunder sanitære faciliteter, fællesrum, køkkenfaciliteter og beskyttelseskonstruktioner på dækket
- b) den forøgelse af bruttotonnage, der er nødvendig for efterfølgende forbedring eller installation ombord af brandforebyggelsessystemer, sikkerheds- og alarmsystemer eller støjreduktionssystemer
- c) den forøgelse af bruttotonnage, der er nødvendig for efterfølgende installation af integrerede brosystemer for at forbedre navigations- eller motorstyring
- d) den forøgelse af bruttotonnage, der er nødvendig for efterfølgende installation eller renovering af en motor eller et fremdriftssystem, der udviser en bedre energieffektivitet eller lavere CO<sub>2</sub>-emissioner i forhold til den tidligere situation, som ikke har en effekt, der overstiger fiskerfartøjets tidligere certificerede maskineffekt i henhold til artikel 40, stk. 1, i forordning (EF) nr. 1224/2009, og hvis maksimale udgangseffekt er certificeret af fabrikanten for den pågældende motor- eller fremdriftssystemmodel
- e) udskiftning eller renovering af bulbstævnen, forudsat at den forbedrer fiskerfartøjets samlede energieffektivitet.

Forøgelse af kapacitet i overensstemmelse med artikel 19 forudsætter, at fartøjet tilhører et segment i balance, samt at den kapacitet, som udvidelsen ønskes gennemført med, stammer fra et fartøj, der tilhørte samme flådesegment eller et segment, der ikke er i balance.

Fiskeristyrelsen vil oplyse om hvilke segmenter, der aktuelt anses som værende i balance i overensstemmelse med den seneste flåderapport. Oplysningerne vil løbende blive opdateret i henhold til gældende flåderapport og evt. STECF-vurderingen heraf.

Oplysningen vil første gang blive offentliggjort på Fiskeristyrelsens hjemmeside i forbindelse med offentliggørelsen af flåderapporten for 2022.

I forhold til reglen i artikel 19 stk. 2 (d) gælder, at ved anvendelse af disponibel kapacitet, skal kapaciteten kunne henføres til et fartøj, der, hvis det fortsat var aktivt, tilhører samme segment, eller et segment, der ikke er i balance.

Der gælder ikke krav om, at udvidelser under artikel 19 alene kan accepteres på fartøjer under 24 meter (jf. artikel 19 stk. 2 (b)) og som er introduceret i EU's flåderegerter for mere end 10 år siden (jf. artikel 19 stk. 2 (c)).

<sup>2</sup> [EUROPA-PARLAMENTETS OG RÅDETS FORORDNING \(EU\) 2021/1139 af 7. juli 2021 om oprettelse af Den Europæiske Hav-, Fiskeri- og Akvakulturfond og om ændring af forordning \(EU\) 2017/1004](#)

Undtagelserne i artikel 19 vedrører alene muligheder for at udvide et fartøjs BT. Undtagelserne giver ikke mulighed for at øge fartøjets kW.

#### Undtagelse 4 - Individuel vurdering af indsats (kun BT)

Foruden de i artikel 19 godkendte undtagelser, kan øvrige indsats, der bidrager til et nærmere fastsat formål om enten at forbedre sikkerhed, arbejdsmiljø, eller energieffektivitet eller bidrage til en grøn tilpasning, undtages kapacitetsbetingelsen efter en individuel vurdering og godkendelse af indsatsen af Fiskeristyrelsen.

Fiskeristyrelsens godkendelse skal basere sig på en vurdering udarbejdet af en eller flere uafhængige eksterne eksperter.

Udvidelse af kapacitet i overensstemmelse med en individuel vurdering skal ske i overensstemmelse med artikel 19 stk. 2 (a) og (d) (se nærmere beskrivelse ovenfor).

Ved individuel vurdering og godkendelse er det alene muligt, at udvide et fartøjs BT.

#### 7.3.3 Gennemførelse af kapacitetsudvidelse

Hvis et individ, der er omfattet af kapacitetsbetingelsen, ønsker at gennemføre en kapacitetsudvidelse, skal vedkommende indsende en beskrivelse af kapacitetsudvidelsen til Fiskeristyrelsen.

Fiskeristyrelsen udarbejder to standardskabeloner til støttemodtageres beskrivelse af kapacitetsudvidelser. Der udarbejdes henholdsvis én til beskrivelse af de forhåndsgodkendte kapacitetsudvidelser (jf. undtagelse 2 eller 3) og én til beskrivelse af indsats, der kræver en individuel vurdering og Fiskeristyrelsens godkendelse (jf. undtagelse 4). Skabelonerne vil blive offentliggjort på Fiskeristyrelsens hjemmeside.

Vi anbefaler, at blanketten udfyldes og indsendes til styrelsen forud for forøgelsen af kapaciteten.

Det er alene støttemodtagers ansvar, at kapacitetsbetingelserne overholdes, og at eventuelle kapacitetsudvidelser er omfattet af en undtagelse.

#### **OBS!**

Forhåndsgodkendte kapacitetsudvidelser skal ikke godkendes af styrelsen forud for gennemførelse.

Individuelle vurderinger af kapacitetsudvidelser skal indsendes og godkendes af styrelsen forud for gennemførelse.

#### Forhåndsgodkendte kapacitetsudvidelser

Fiskeristyrelsen kan ikke træffe forhåndsafgørelser om hvorvidt indsats såsom ombygning, sammenlægning, nykøb e.l., vil medføre overskridelse af en støttemodtageres kapacitetsloft, eller om en konkret indsats er omfattet undtagelse 2 eller 3.

Fiskeristyrelsen vil alene bistå med generel vejledning om reglerne i undtagelse 2 og 3.

Fiskeristyrelsen vil gennemføre kontrol af støttemodtageres efterlevelse af kapacitetsbetingelsen bagudrettet.

#### Individuelle vurderinger af kapacitetsudvidelser

Kapacitetsudvidelser, der ikke er omfattet af undtagelserne i artikel 19 stk. 3, som vedrører et nærmere fastsat formål om enten at forbedre sikkerhed, arbejdsmiljø, eller energieffektivitet eller at bidrage til en grøn tilpasning, kan efter en individuel vurdering og Fiskeristyrelsens godkendelse, omfattes af undtagelse til kapacitetsbetingelsen.

For at styrelsen kan godkende en individuel vurdering, skal den bl.a. indeholde følgende punkter:

- a) En beskrivelse af den ønskede indsats, i henhold til det fastsatte formål om enten at forbedre sikkerhed, arbejdsmiljø, eller energieffektivitet eller bidrage til en grøn tilpasning.
- b) En vurdering af det objektive behov for udvidelse af kapacitet ved gennemførelse af indsatsen.
- c) En forsikring om, at gennemførelsen af indsatsens kapacitetsudvidelse ikke vil medføre negativ påvirkning af fiskeritrykket på kvoterede og ikke-kvoterede arter.
- d) En forsikring om, at gennemførelsen af indsatsens kapacitetsudvidelse ikke vil medføre negativ påvirkning af fiskeritrykket i andre medlemslande eller tredjelands farvande.

Den uafhængige vurdering skal omfatte punkterne b, c og d.

Vurderingen skal udarbejdes på støttemodtagers initiativ og regning, og indsendes til Fiskeristyrelsen i sin fulde form.

Fiskeristyrelsen skal vurdere og godkende kapacitetsudvidelsen forud for igangsættelse af projektet. Individuelle vurderinger kan ikke godkendes bagudrettet.

I forbindelse med Fiskeristyrelsens vurdering af en individuel indsats, kan Fiskeristyrelsen indhente bidrag fra relevant tredjepart. Ved Fiskeristyrelsens indhentning af bidrag fra tredjepart, vil denne vurdering have forrang.

#### 7.3.4 Kontrol af kapacitetsbetingelse

Fiskeristyrelsen vil løbende gennemføre kontrol af overholdelse af kapacitetsbetingelsen. Kontrollen kan omfatte fysisk kontrol.

Hvis det ved en kontrol konstateres, at en støttemodtager (inkl. eventuelt bagvedliggende ejere) overskrider kapacitetsbetingelsen, vil styrelsen undersøge, om der er indsendt en beskrivelse (jf. standardkabelonerne omtalt i afsnit 7.3.3.), der i tilstrækkelig grad forsikrer styrelsen om, at udvidelsen er omfattet af gældende betingelser.

Hvis dette ikke er tilfældet, vil styrelsen foretage en høring, med henblik på at afklare, om udvidelsen er omfattet af en undtagelse, eller om der er sket et brud på kapacitetsbetingelsen.

#### 7.3.5 Konsekvens ved brud på kapacitetsbetingelse

Hvis et individ, der er omfattet af kapacitetsbetingelsen, overskrider sit individuelle kapacitetsloft, på en måde der ikke er omfattet af undtagelserne, vil der være tale om et brud på støttebetingelsen hvorefter pågældende støttemodtager vil skulle tilbagebetale kompensationsbeløbet.

Støttemodtager skal være opmærksom på, at ved brud på kapacitetsbetingelsen, vil tilbagebetalingskravet blive rettet mod den direkte modtager af støtten, uagtet i hvilket led overtrædelsen måtte være sket og vedkommendes ejerandel. Hvis den direkte modtager af støtten er ophørt, kan tilbagebetalingskravet rettes mod en bagvedliggende ejer med bestemmende indflydelse.

Støttemodtager bør særligt være opmærksom på dette forhold, hvis der foretages ændringer af ejerforholdene i et selskab, der er omfattet af kapacitetsbetingelsen, herunder særligt hvis handlen medfører ændringer i dispositionsretten over et selskab (se fx eksempel 3e).

#### 7.3.6 Eksempler på kapacitetsbetingelsen

**Eksempel 1** – *Fastsættelse af kapacitetsloft for støttemodtagere og bagvedliggende ejere*  
Kapacitetsbetingelsen gælder for støttemodtager inklusiv bagvedliggende ejere med bestemmende indflydelse. For disse individer (fysiske og juridiske enheder), gælder betingelsen for hele deres virksomhed, dvs. alle enheder, som individet har bestemmende indflydelse over. Fra datoen for ordningens åbning for ansøgninger og indtil tre år efter udbetaling, vil betingelsen komme til at gælde for alle enheder hvor individet indtræder som ejer/medejer uagtet ejerandelen.

Medejere uden bestemmende indflydelse vil ikke være bundet af kapacitetsbetingelsen udenfor det selskab, der modtager støtten.

Dog skal man være opmærksom på, at kompensationsmidlerne helt generelt ikke må anvendes til at øge kapacitet (udover undtagelserne). Der må altså ikke ske en overførsel af likviditet fra støttemodtager til eksempelvis en medejer, som kan linkes til compensationen, og som anvendes til at øge kapaciteten udenfor selskabet. Dette vil kunne blive set som en omgåelse af reglerne.

**Eksempel 1a) Opgørelse af kapacitetsloft i en enkeltmandsvirksomhed**

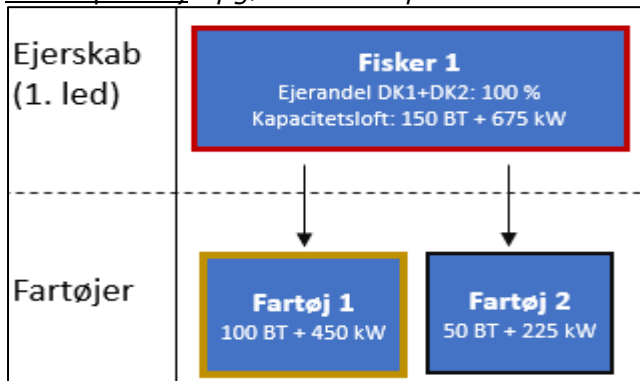

- Fisker 1 modtager mere en 30.000 EUR i compensation for kvoteværditab til fartøj 1 (gul kant).
- Fisker 1 omfattes derfor af kapacitetsbetingelsen (rød kant)
- Fisker 1's kapacitetsloft fastsættes på baggrund af den aktive kapacitet på de fartøjer, som vedkommende ejer på datoen for ordningens åbning for ansøgninger eller den 31. december 2020.

**Eksempel 1b) Fiskeriselskab (F1) med flere bagvedliggende ejere, hvoraf én ejer (Fisker A) har bestemmende indflydelse via mere end 50 procent af ejerandelene**

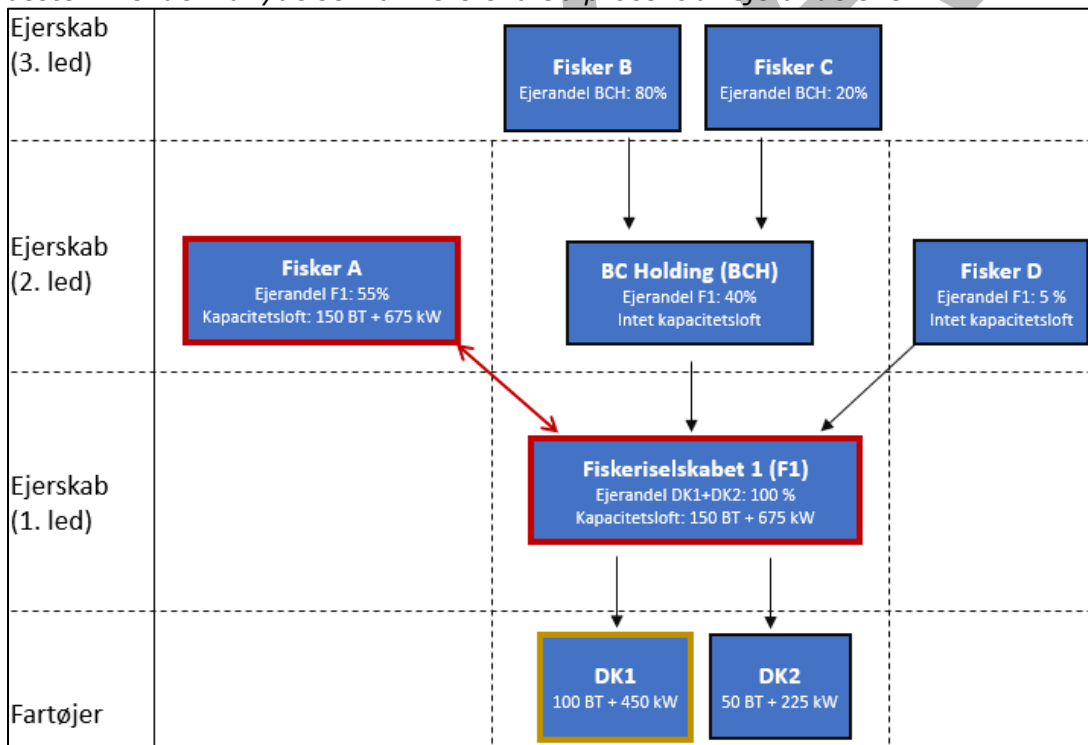

- Fiskeriselskabet 1 modtager compensation til fartøjet DK1, hvorefter F1 er omfattet af kapacitetsbetingelsen.
- Fisker A omfattes af kapacitetsbetingelsen som bagvedliggende ejer med bestemmende indflydelse over F1.
- F1's kapacitetsloft fastsættes på baggrund af fiskeriselskabets aktive kapacitet.
- Da Fisker A ikke ejer andre fartøjer fastsættes A's aktive kapacitet ligeledes på baggrund af fartøjerne i F1.

- Fisker B, C og D samt BC Holding er ikke omfattet af kapacitetsbetingelsen. Dog gælder det fortsat, at kompensationsmidlerne ikke må anvendes til at øge kapacitet. Dette gælder også for B, C, D og BCH i tilfælde af omstruktureringer.

Eksempel 1c) Fiskeriselskab med flere bagvedliggende ejere, hvor ejeren med bestemmende indflydelse (A) også har bestemmende indflydelse i andet selskab samt ejer et fartøj personligt.

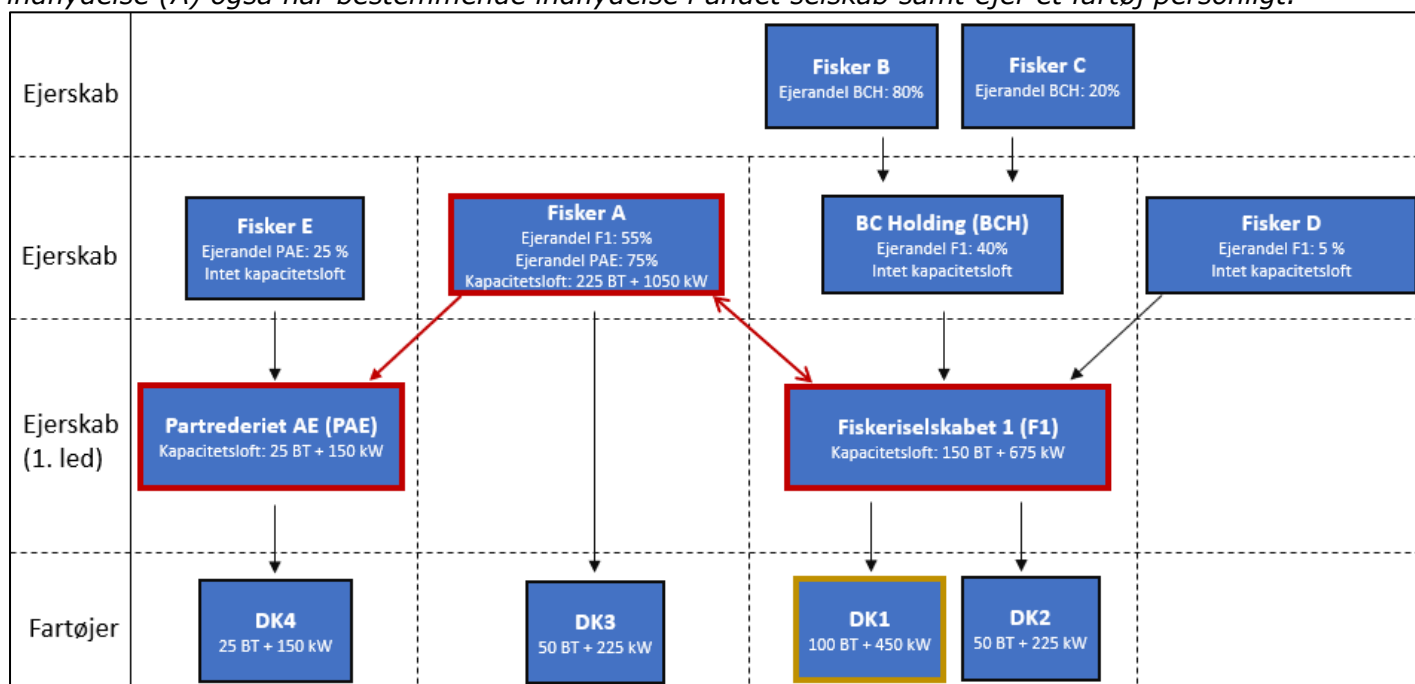

- Der er fortsat kun udbetalt kompensation for kvoteværditab til DK1.
- Partrederiet AE er omfattet af kapacitetsbetingelsen via Fisker A's bestemmende indflydelse over selskabet og som følge af Fisker A's bestemmende indflydelse over F1.
- Hvis kapaciteten eksempelvis øges på fartøjet DK4 uden at forøgelsen er omfattet af en undtagelse til kapacitetsbestemmelsen, vil det medføre en overskridelse kapacitetsloftet for PAE og Fisker A. Overskridelsen vil resultere i, at F1 skal tilbagebetale kompensationen for DK1, idet selskaberne er knyttet sammen via Fisker A's ejerskab af begge selskaber.
- Partrederiet AE er alene underlagt kapacitetsloftet, som følge af Fisker A's ejerskab. Hvis fisker A udtræder af PAE i perioden indtil tre år efter udbetaling, vil selskabet ikke længere være omfattet af kapacitetsbetingelsen, forudsat at Fiskeristyrelsen meddeles om salget. Hvis Fiskeristyrelsen ikke meddeles om salget, vil partrederiet fortsat være omfattet af kapacitetsbetingelsen.



**Eksempel 1d)** Fiskeriselskab med flere bagvedliggende ejere, hvoraf en minoritetsmedejer (D) uden bestemmende indflydelse i selskabet (F1), også ejer andet selskab (PDF) med bestemmende indflydelse

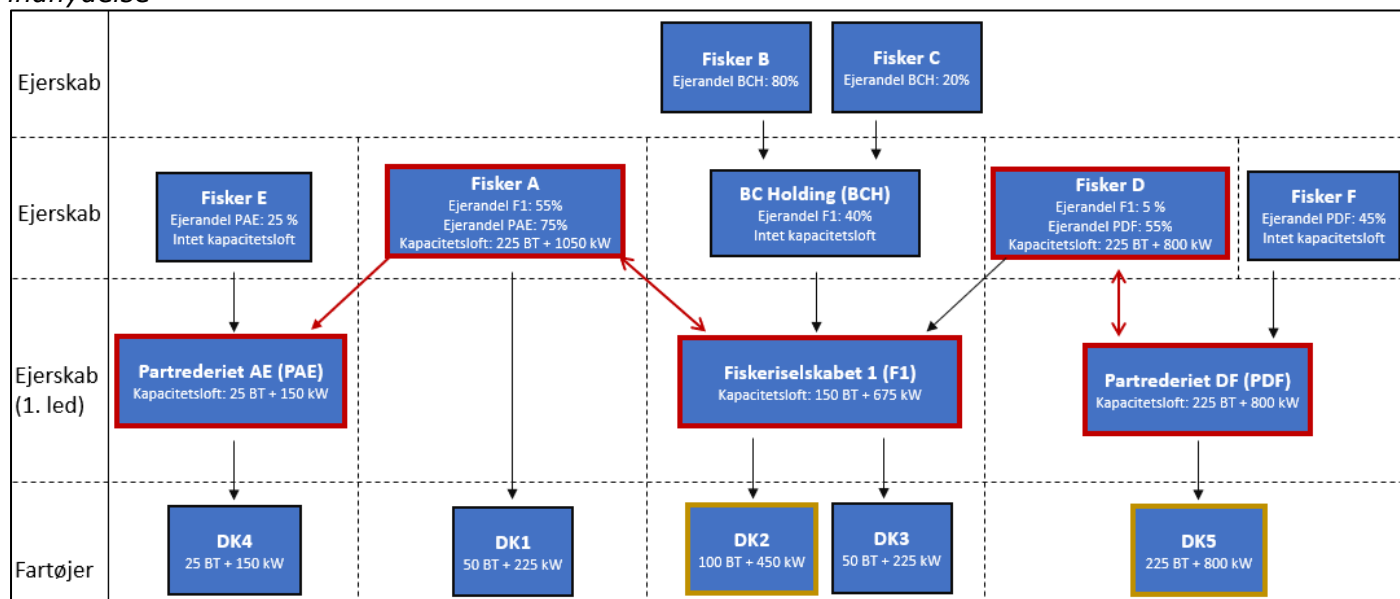

- Partrederiet PDF modtager kompensation for kvoteværditab til DK5, hvorefter PDF er omfattet af kapacitetsbetingelsen.
- Fisker D omfattes af kapacitetsbetingelsen som følge af bestemmende indflydelse på PDF (ikke via sit medejerskab i F1).
- Fisker D's kapacitetsloft fastsættes på baggrund af den flåde, som D har bestemmende indflydelse over, dvs. DK5.
- Ved en kapacitetsoverskridelse på DK4 (som beskrevet i eksempel 1c), vil PDF ikke blive omfattet af krav om tilbagebetaling af støtten, da virksomhederne ikke er knyttet sammen via ét individs bestemmende indflydelse over begge virksomheder.
- Ligeledes vil en overskridelse på DK5 ikke have konsekvenser for F1.

### Eksempel 2 – Handel med aktiv kapacitet

Modtagere af kompensation for kvoteværditab, kan øge deres aktive kapacitet, hvis den kapacitet hvormed der øges, stammer fra et andet fartøj, der har modtaget kompensation for kvoteværditab (jf. undtagelse 2), og sælges af et individ der er omfattet af kapacitetsbetingelsen.

Det skyldes, at den samlede fiskerikapacitet og fiskeritrykket blandt puljen af støttemodtagere ikke øges ved sådanne ændringer. I praksis vil det betyde, at købers individuelle kapacitetsloft øges, mens sælgers aktive kapacitetsloft sænkes forholdsmæssigt.

Derimod vil forøgelse af aktiv kapacitet, med kapacitet fra fartøjer der ikke har modtaget kompensation for kvoteværditab, medføre, at købers aktive kapacitet forøges, uden af vedkommendes kapacitetsloft samtidig hæves. Dette kan medføre, at kapacitetsloftet overskrides.

### Eksempel 2a) Kapacitetsloft og aktiv kapacitet

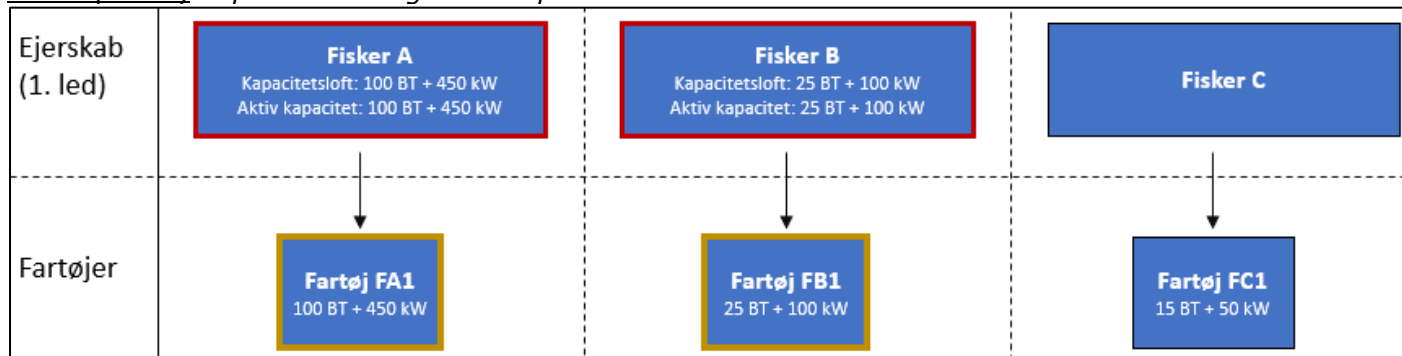

- Fisker A og Fisker B har modtaget mere en 30.000 EUR i kompensation for kvoteværditab på deres respektive fartøjer.
- Fisker C har ikke modtaget kompensation for kvoteværditab, og er derfor ikke omfattet af et kapacitetsloft for aktiv kapacitet.

### Eksempel 2b) Opkøb af fartøj, der har modtaget kompensation for kvoteværditab



- Fisker A ønsker at udvide sin fiskeflåde. Han opkøber derfor FB1 af Fisker B.
  - Ved købet forøges Fisker A's aktive kapacitet til 125 BT og 550 kW. A's kapacitetsloft hæves tilsvarende, idet der er modtaget kompensation for kvoteværditab til FB1.
  - Fisker B's aktive kapacitet og kapacitetsloft reduceres tilsvarende til 0 BT og 0 kW.
  - Fisker B er fortsat omfattet kapacitetsbetingelsen indtil tre år efter udbetaling.
  - Ved gennemførelsen af handlen bryder hverken A eller B med kapacitetsbetingelsen, idet handlen vedrører et fartøj hvortil der er udbetalt kompensation for kvoteværditab.
- 
- Det bemærkes, at det alene er fartøjer, hvortil der er modtaget støtte, og som ejes af et individ, der er omfattet af støttebetingelsen, der i handel vil medføre forøgelse af købers kapacitetsloft.

### Eksempel 2c) Opkøb af fartøj, der ikke har modtaget kompensation for kvoteværditab

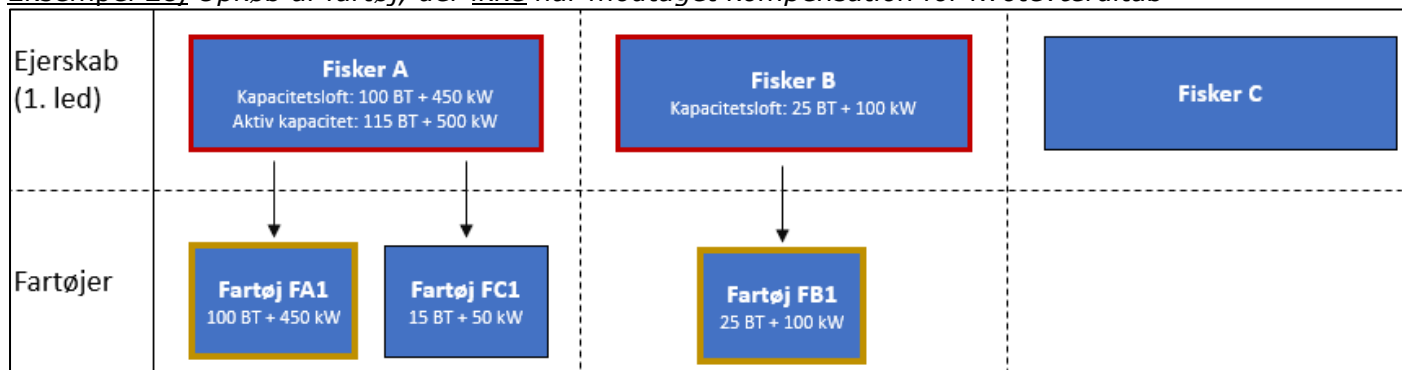

- Hvis Fisker A i stedet købte fartøjet FC1, ville købet alene medføre, at Fisker A's aktive kapacitet forøges til 115 BT og 500 kW.
- Fisker A's kapacitetsloft vil ikke blive forøget tilsvarende, idet der ikke er modtaget kompensation for kvoteværditab til FC1. A's Kapacitetsloft er derfor fortsat 100BT og 450kW.

- *Opkøb af FC1 vil altså medføre, at Fisker A overskrider sit kapacitetsloft og vil skulle tilbagebetale sin kompensation. Dette skyldes, at opkøbet de facto medfører en forøgelse af den aktive kapacitet blandt puljen af støttemodtagere af brexitstøtte. Det er ikke tilladt.*

**Eksempel 2d) Opkøb af fartøjer, hvortil der er modtaget støtte, af fisker, der ikke har modtaget støtte**



- *For Fisker C, der ikke er omfattet kapacitetsbetingelser, gælder der ingen begrænsninger i muligheden for at opkøbe fartøjer, hvortil der er udbetalt støtte.*
- *Opkøbet vil ikke medføre, at Fisker C omfattes af kapacitetsbetingelsen.*

**Eksempel 2e) Opkøb af fartøj med henblik på at anvende aktiv kapacitet til introduktion af nyt fartøj**

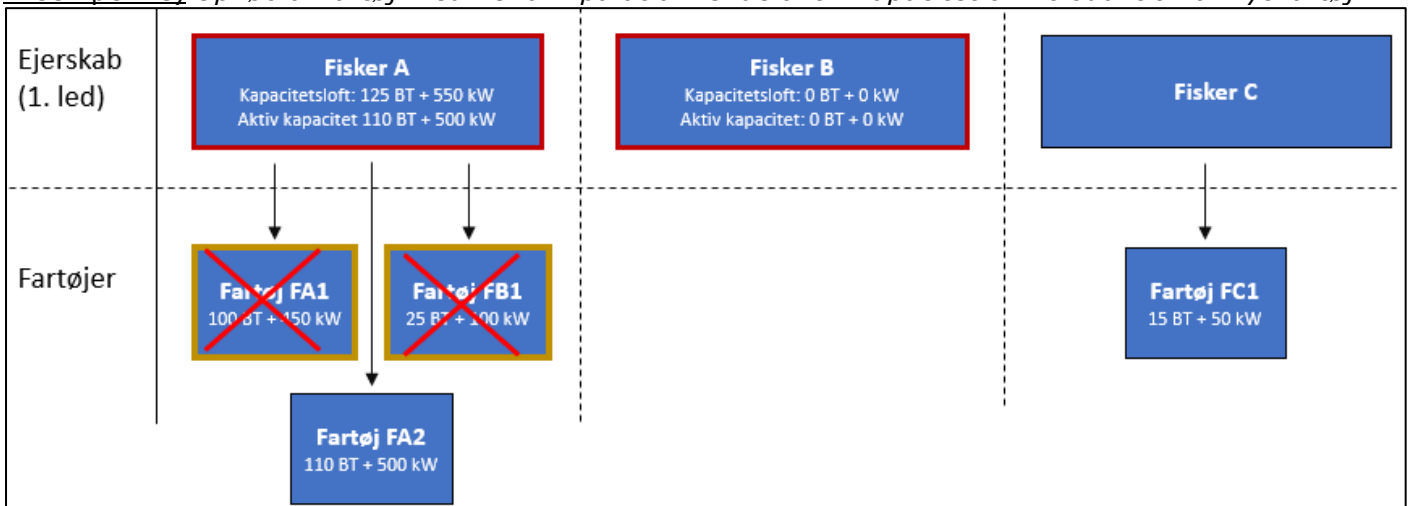

- *Fisker A ønsker at købe et nyt og større fartøj med 110BT og 500 kW (FA2).*
- *For at muliggøre sin udvidelse af aktiv kapacitet opkøber Fisker A fartøjet FB1 af fisker B. Efter købet udvides Fisker A's kapacitetsloft for aktiv kapacitet til 125 BT og 550 kW og Fisker B's kapacitetsloft reduceres tilsvarende.*
- *Herefter ophugger Fisker A fartøjerne FA1 og FB1.*
- *Kapaciteten fra fartøjerne anvendes til at introducere det nye fartøj FA2.*
- *Efter introduktion af det nye fartøj FA2 har Fisker A en aktiv kapacitet på 110 BT og 500 kW. Fisker A har altså fortsat luft op til sit kapacitetsloft (125 BT + 550 kW).*

### Eksempel 2e fortsat)

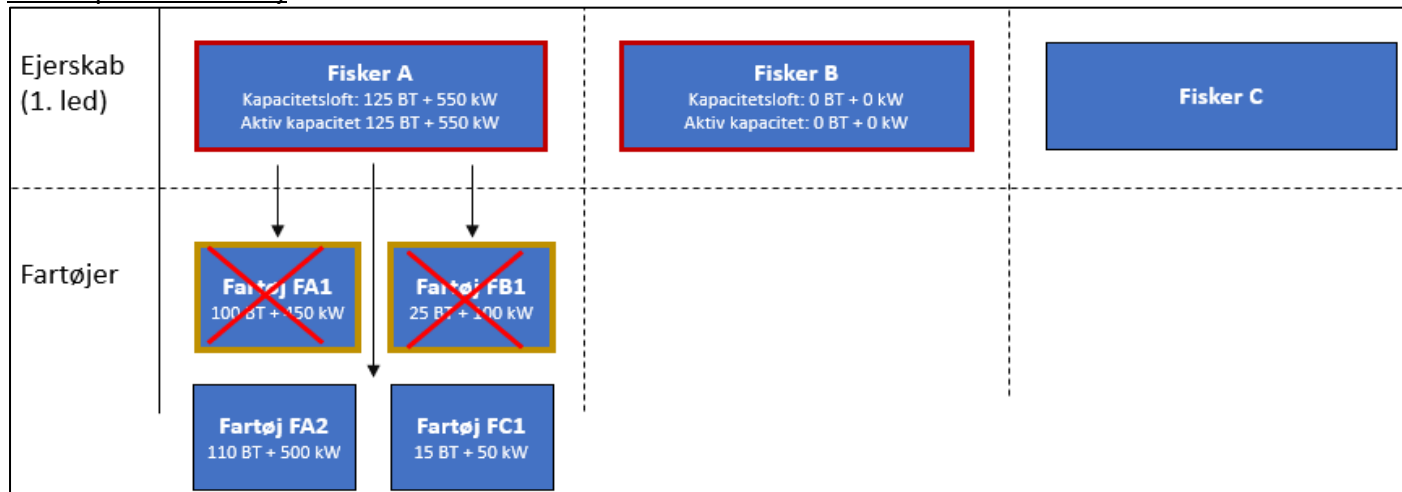

- Inden for kapacitetsloftet har Fisker A altså mulighed for fx at opkøbe FC1.
- Herved holder A sig fortsat indenfor sit kapacitetsloft.

--

- Hvis Fisker B forud for salget af FB1, havde gennemført en kapacitetsforøgelse, der eksempelvis var omfattet af undtagelsen vedrørende sikkerhed ombord, hvorefter FB1's kapacitet var øget til 30 BT og 100 kW, ville det i tilfælde af A's ophugning af fartøjet alene være den oprindelige aktive kapacitet, der kunne anvendes til introduktion af nyt fartøj (dvs. 25 BT + 100 kW).
- Dette skyldes, at det absolutte kapacitetsloft ikke må forøges udover undtagelserne.

### Eksempel 3 – Øvrige virksomhedsændringer

Støttemodtagere kan fortage visse strukturelle tilpasninger, så længe at det ikke medfører overskridelse af deres individuelle kapacitetsloft, eller at det ikke medfører en forøgelse af den samlede aktive kapacitet blandt alle modtagere af kompensation (>30.000 EUR).

Bestemmelserne er fastsat efter hensyn om, at kapacitetsbetingelsen ikke må kunne omgås ved at støttemodtagere kan foretage ændringer i ejerandele, opsplitting af virksomhed eller lignende, samt at reglerne skal være klare og gennemsigtige.

### Eksempel 3a) Fusioner, opkøb mv.

- Eksemplerne for handel med kapacitet finder også anvendelse i tilfælde af opkøb af virksomheder, fusioner mv.
- Det er muligt at fusionere to selskaber, der begge har modtaget kompensation for kvoteværditab. Herefter vil de to selskabers respektive kapacitetslofter blive lagt sammen. Dette gælder ved fusion under ét eksisterende selskaber og ved oprettelse af et nyt selskab.

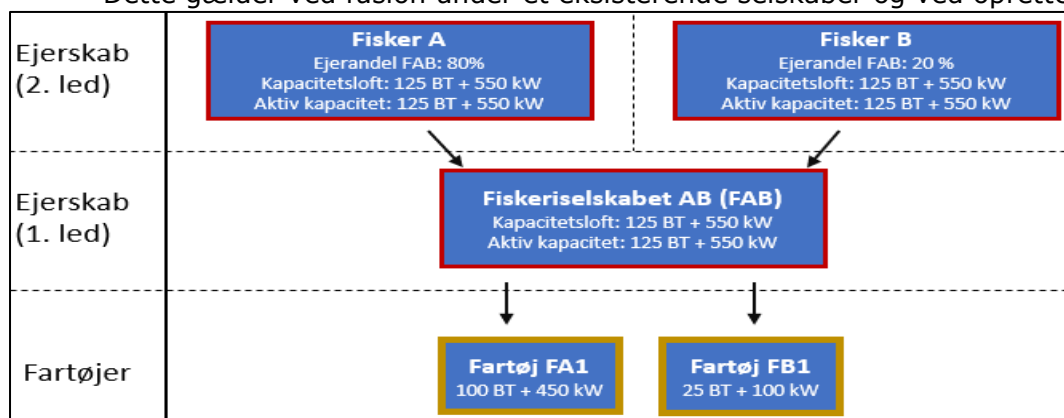

- I ovenstående eksempel (eksempel 2a fortsat) fusionerer A (100 BT, 450 kW) og B (25 BT og 100 kW) i selskabet FAB.
- Kapacitetsbetingelsen gælder for det nye selskab, samt for begge parter, der indgår i fusionen.

- Selvom Fisker B ikke længere er ejer med bestemmende indflydelse, er B fortsat omfattet af kapacitetsbetingelsen, idet det ikke er muligt at handle sig ud af en eksisterende betingelse.

Eksempel 3a fortsat)

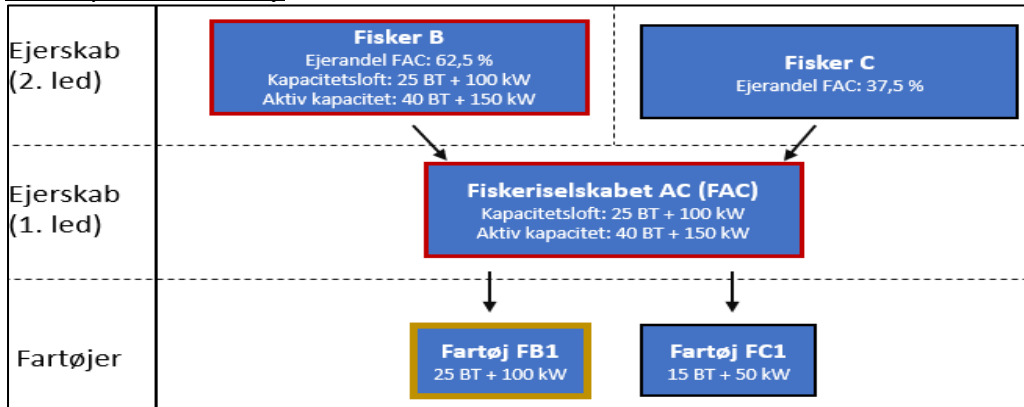

- En fusion mellem to selskaber, hvoraf det ene har modtaget kompensation for kvoteværditab og det andet ikke har modtaget kompensation for kvoteværditab, er alene muligt, hvis selskabet der har modtaget kompensation efter sammenlægningen ikke overstiger sit individuelle kapacitetsloft, eller hvis der er opkøbt tilsvarende relevant aktive kapacitet.
- I ovenstående eksempel medfører fusionen, at B overskrider sit kapacitetsloft og vil skulle tilbagebetale sin kompensation.

Eksempel 3b) Generationsskifte

- Reglerne for generationsskifte af en virksomhed følger reglerne for handel med fartøjer, som anført i eksemplerne 2b, 2c og 2d.
- Hvis det alene er parten, der overtager virksomheden, som er underlagt kapacitetsbetingelsen, vil generationsskiftet medføre en forøgelse af vedkommendes aktive kapacitet. Dette er ikke tilladt indtil tre år efter udbetaling, hvis det medfører en overskridelse af vedkommende individuelle kapacitetsloft.
- Hvis det derimod enten begge parter er omfattet af betingelsen eller at det alene er den afhængende part, der er underlagt kapacitetsbetingelsen, vil der udelukkende være tale om et skift i ejerskab, der i praksis ikke hæver den samlede fiskerikapacitet inden for gruppen af modtagere kompensation. Dette vil derfor være tilladt.

Eksempel 3c) Opsplitning af virksomhed

- Hvis en virksomhed, der er underlagt kapacitetsbetingelsen opsplittes, vil betingelsen gælde for alle de nye virksomheder, der opstår som følge af opsplitningen.

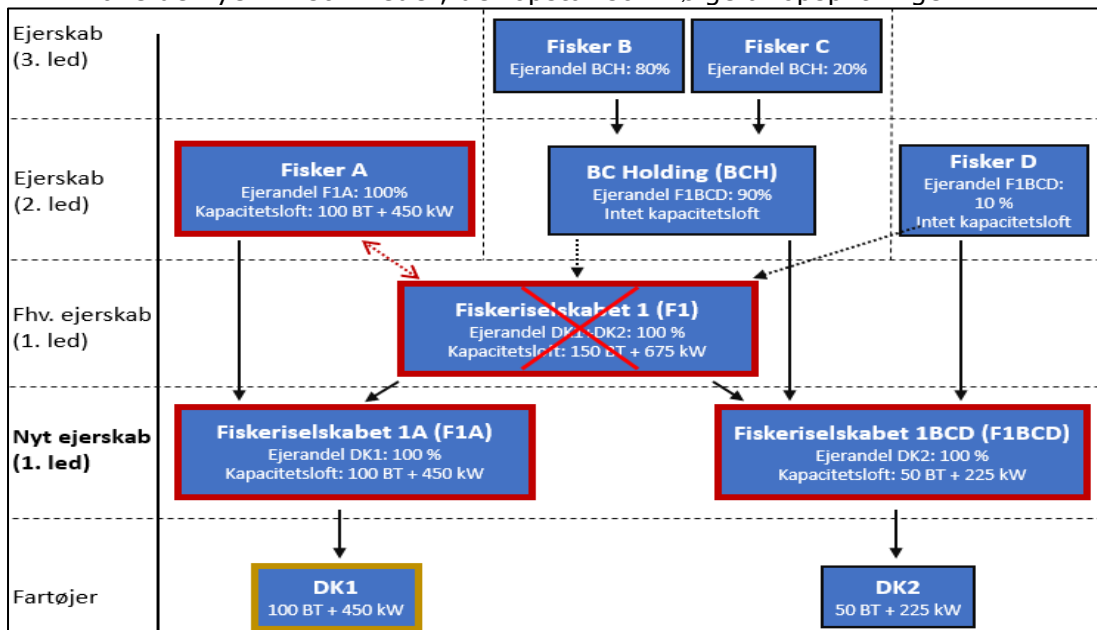

- I ovenstående eksempel (1b fortsat) opsplittes F1 til to selskaber.
- Begge nye selskaber er fortsat omfattet af kapacitetsbetingelsen.
- Kapacitetsloftet fordeles forholdsmæssigt mellem de nye virksomheder i hht. opsplitningen.
- Opsplitningen medfører ikke ændringer ift. hvilke bagvedliggende ejere, der er omfattet af betingelsen.

**Eksempel 3d) Registrering af ny virksomhed/nyt ejerskab**

- Hvis et individ, der er omfattet af kapacitetsbetingelsen, indtil tre år efter udbetaling registrerer en ny virksomhed eller indtræder i ejerkredsen af en virksomhed, vil virksomhedens samlede aktive kapacitet tilskrives individet uagtet vedkommendes ejerandel.

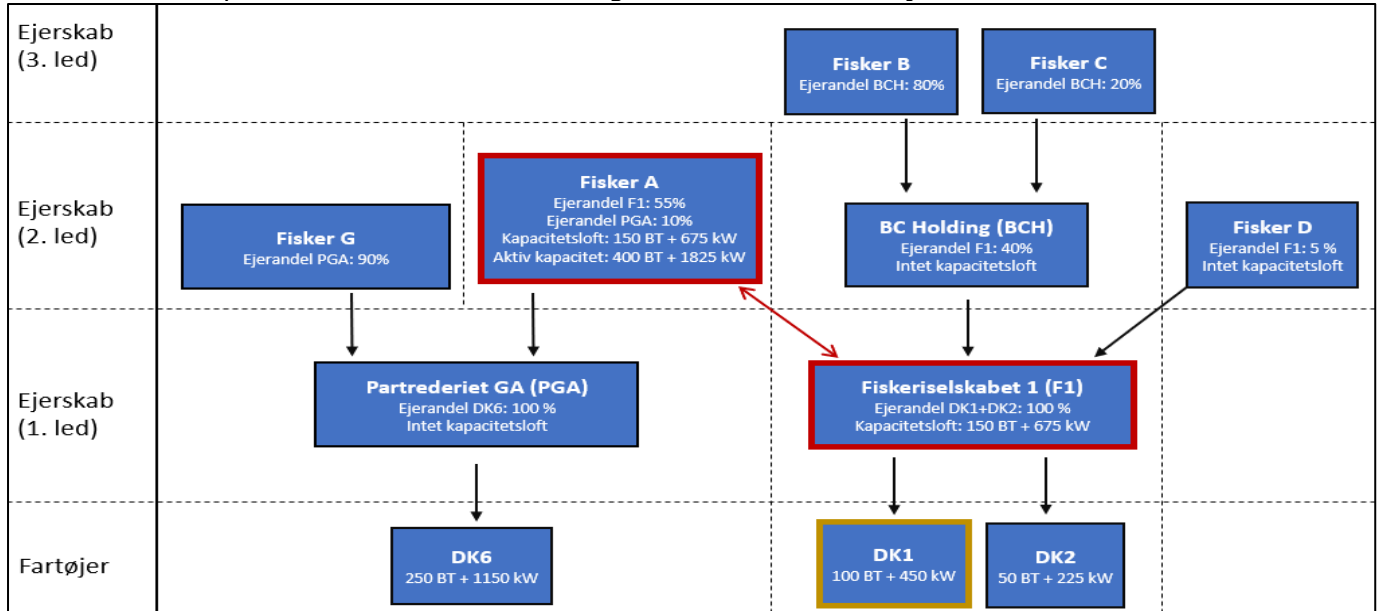

- I ovenstående eksempel (eksempel 1b fortsat) køber Fisker A 10% af Partrederiet GA.
- PGA er ikke omfattet af kapacitetsbetingelsen.
- Med købet øger fisker A i praksis sin kapacitet.
- Fisker A er omfattet af kapacitetsbetingelsen, og må ikke øge sin aktive kapacitet ud over loftet.
- Ved købet regnes al kapacitet fra PGA med i A's kapacitet. Herved overskrides A's kapacitetsloft.
- Overskridelsen medfører krav til F1 om tilbagebetaling af udbetalt kompensation.

**Eksempel 3e) Opkøb af virksomhed, der er underlagt kapacitetsbetingelse**

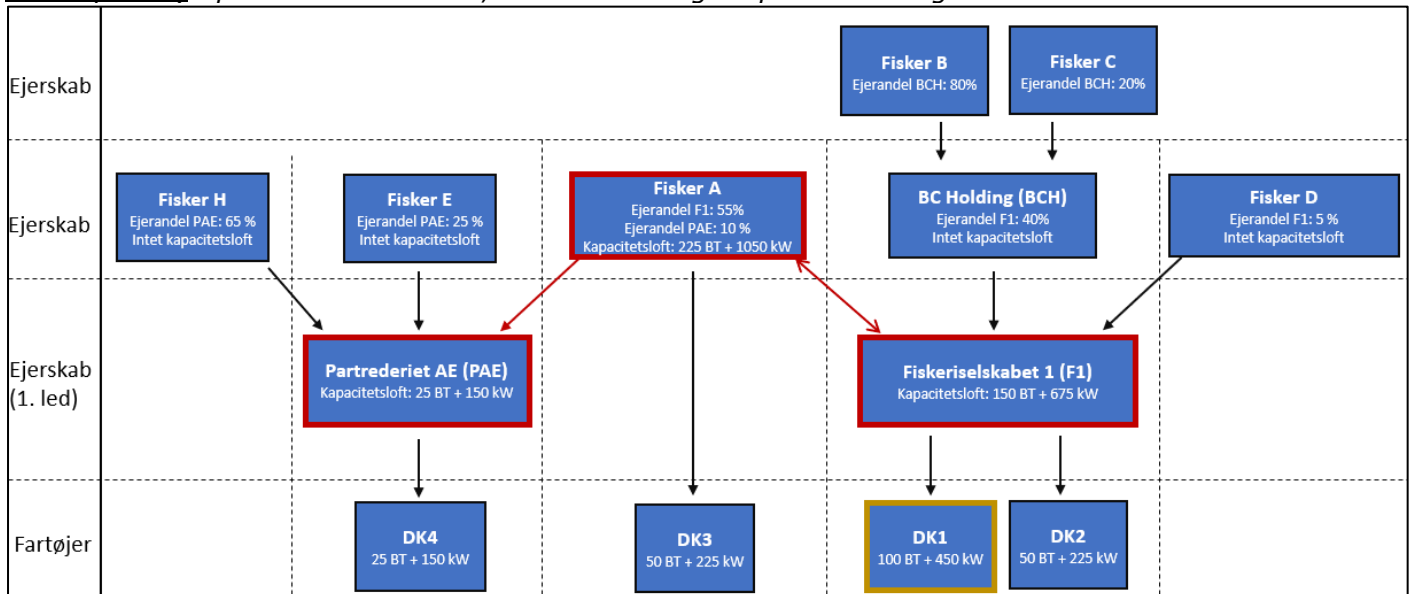

- I ovenstående eksempel (eksempel 1c fortsat) frasælger Fisker A sin majoritetsandel i Partrederiet AE til Fisker H.

- A forbliver minoritetsejer i PAE.
- A's fortsatte medejerskab betyder, at en evt. efterfølgende forøgelse af PAE's kapacitet, vil i praksis medføre en forøgelse af Fisker A's kapacitet. Dette er ikke tilladt.
- Ændringen i ejerandelen har ikke betydning for PAE's og A's respektive kapacitetslofter.
- Dog bemærkes, at Fisker A ikke længere besidder dispositionsretten over selskabet, hvilket medfører en risiko for, at der foretages kapacitetsforøgelse i selskabet, som kan have betydning for A's kompensation, uden at A har kontrol over dette.

Eksempel 3e fortsat) Fuldt opkøb

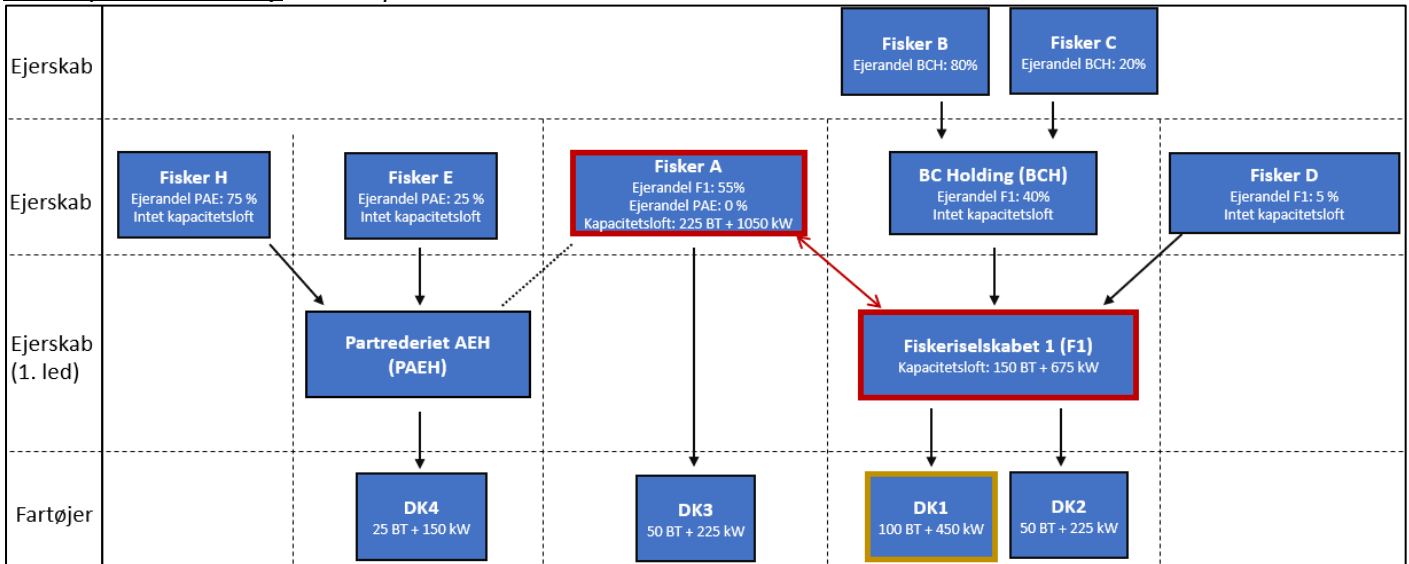

- Hvis A sælger hele sin ejerandel i PAE, vil en forøgelse af PAE's aktive kapacitet ikke længere have indflydelse på A's aktive kapacitet.
- Derfor kan PAE fritages fra at være omfattet af kapacitetsbetingelsen, forudsat at Fiskeristyrelsen oplyses om ændringen.
- Hvis Fiskeristyrelsen ikke oplyses om ændringen, vil PAE's kapacitet fortsat blive medregnet i A's aktive kapacitetsloft, herunder også i tilfælde af kapacitetsforøgelse.
- 
- Hvis der var modtaget kompensation for kvoteværditab til DK4, ville PAE fortsat være omfattet af kapacitetsbetingelsen indtil tre år efter udbetaling, uagtet A's udtræden af ejerkredsen.

**7.4 Støttebetingelse vedrørende udskiftning eller modernisering af motorer**

For støttemodtagere, der modtager mere end 30.000 EUR i kompensation for kvoteværditab gælder, at kompensationsmidlerne ikke må anvendes til at udskifte eller modernisere hoved- eller hjælpemotorer, med mindre udskiftningen eller moderniseringen er i overensstemmelse med betingelserne i artikel 18(2)(a) og (c) i EHFAF.

I henhold til artikel 18 (2)(a) kan støttemidler alene anvendes til at udskifte eller modernisere hoved- eller hjælpemotorer, hvis fartøjet tilhører et segment i balance.

I henhold til artikel 18 (2)(c) gælder det for fartøjer under 12 meter, at den nye eller moderniserede motor ikke må have større motorekraft i kW, end den eksisterende motor.

Øvrige bestemmelser i EHFAF artikel 18 finder ikke anvendelse på denne ordning, herunder eksempelvis krav til fartøjslængde (artikel 18(1)) og krav til emissionsreduktion (artikel 18(2)(d)).

--

Betingelsen vedrører alene støttemodtagers anvendelse af kompensationsmidlerne.

Hvis støttemodtager kan dokumentere, at vedkommende alene anvendt 'frie midler' til at udskifte eller modernisere en motor, skal vedkommende ikke efterleve artikel 18 (2)(a) og (c).

Det kan eksempelvis være et bankudskrift der viser, at ansøger havde et tilsvarende beløb på kontoen forud for udbetalingen af kompensation.

--

Ved ansøgning skal ansøger erklære, om kompensationsmidlerne vil blive anvendt til udskiftning eller modernisering af et fartøjs hoved- eller hjælpemotor.

Hvis ansøger erklærer, at kompensationsmidlerne vil blive anvendt til udskiftning eller modernisering af en motor i overensstemmelse med artikel 18 (2)(a) og (c), skal vedkommende orientere Fiskeristyrelsen om gennemførelsen heraf.

Hvis ansøger har erklæret, at kompensationsmidlerne ikke vil blive anvendt til udskiftning eller modernisering af et fartøjs hoved- eller hjælpemotor, men efterfølgende vælger at udskifte eller moderniserer en motor med anvendelse af kompensationsmidler, skal vedkommende ligeledes orientere Fiskeristyrelsen.

I orienteringen skal støttemodtager bekræfte, at artikel 18 (2)(a) og (c) efterleves, herunder anføre hvilket segment fartøjet tilhører.

Orienteringen skal ske umiddelbart efter gennemførelsen af udskiftningen/moderniseringen.

Orienteringen skal ske via funktionen "kontakt sagsbehandler" på [ansøgningsportalen TAS](#).

## 8. Kompensationens størrelse

### 8.1 Kompensation for kvoteværditab som følge af brexit

Under ordningen kompenseres det kvoteværditab på de individuelt ejede andele af de 12 FKA/IOK-kvoter, som direkte skyldes brexit jf. bilag 2.

Der kompenseres altså ikke for den generelle kvoteudvikling, men udelukkende for den reduktion, der følger af brexit-aftalens kvotereduktioner. Ligeledes kompenseres den nationale del af de respektive FKA/IOK-kvoter ikke (dvs. MAF, kystfiskertildelinger, lånefisk, rationsfiskeri ol.) da disse mængder ikke er individuelt ejet, og der derfor ikke forekommer et individuel kapitaltab.

Fiskeriet på disse nationale mængder kan kompenseres som tabt omsætning under ordningen for kompensation for første kvartal 2021.

For at en ansøger kan siges at have haft et kvoteværditab som følge af brexit, skal ansøger have ejet en promilleandel på en eller flere af de 12 TCA-reducerede kvoter pr. 31. december 2020.

Ansøgere vil blive kompenseret på baggrund af vedkommendes ejerandel pr. 31. december 2020. Der kan ikke modtages kompensation for promilleandele, der er købt efter 31. december 2020, da kvotereduktionen her har været kendt, og køber derfor ikke har haft et tab som følge af brexit.

Det er en forudsætning for støtte, at ansøger på ansøgningstidspunktet fortsat er aktiv erhvervsfisker. Dette gælder også, hvis ansøger, som følge af ophør gennem spaltning, fusion e.l., søger om kompensation på vegne af et ophørt selskab (se eventuelt punkt 6.4).

### 8.2 Opgørelse af kvoteværditab og kompensation

#### 8.2.1 Kvoteværditab per promilleandel

Fiskeristyrelsen kan udbetale kompensation for tabt kvoteværdi i henhold til nedenstående opgørelse af kvoteværditabet per promilleandel på de individuelt ejede FKA-/IOK-arter.



Kvote	Kvoteværditab pr. promille
0601 – Atlantoskandisk sild i ICES 2AB	39.800,49 kr.
0602 - Sild i Nordsøen og 0605 sild i Limfjorden	497.286,70 kr.
0606 - Makrel i Nordsøen, Skagerrak og Kattegat	39.799,75 kr.
1003 - Torsk i Nordsøen	182.510,47 kr.
1009 - Tunge i Nordsøen (EU-farvande)	6.091,18 kr.
1017 - Mørksej i Nordsøen, Skagerrak, Kattegat, Østersøen og Bælterne	56.220,25 kr.
1019 - Kuller i Nordsøen	6.413,25 kr.
1023 - Kulmule i Nordsøen (EU-farvande)	24.336,50 kr.
1024 - Pighvar og Slethvar i Nordsøen (EU-farvande)	2.582,26 kr.
1038 - Tobis i Nordsøen, Skagerrak og Kattegat	43.982,74 kr.
1039 – Blåhvilling i Nordsøen (EU-farvande)	11.439,33 kr.
1042 – Sperling IOK i Nordsøen (EU-farvande), Skagerrak og Kattegat	44.222,07 kr.

I opgørelsen af kvoteværditabet per art har indgået:

- 1) gennemsnitlig TAC-tildeling (i kg.) pr. kvote i perioden 2015-2018,
- 2) andel af samlet dansk kvote (i %) på de TCA-reducerede arter, der er uddelt til individuelt ejede FKA/IOK-kvoteardele i 2020,
- 3) kvotereduktion (i %) pr. kvote som følge af brexit, og
- 4) gennemsnitlig markedspris (i dkr.) pr. kvote i referenceperioden 2015-2018.

En udfoldet beregning af kvoteværditabet per promille kan findes i bilag 3.

### 8.2.2 Kompensationsrate

Under ordningen kompenseres kvoteværditab via en faldende kompensationsrate afhængigt af dit samlede kvoteværditab på det enkelte fartøj. Udmøntningen af kompensationen sker i overensstemmelse med følgende principper:

Kvoteværditab	Kompensationsrate (pct.)
<2 mio. kr.	100
2 – 7,5 mio. kr.	90
7,5 – 30 mio. kr.	80
> 30 mio. kr.	75

En fisker, der har et kvoteværditab på 35 mio. kr. vil altså modtage 100 pct. støtte for de første 2 mio. kr., 90 pct. for de næste 5,5 mio. kr., 80 pct. for de efterfølgende 22,5 mio. kr., og 75 pct. for de resterende 5 mio. kr.

### 8.2.3 Opgørelse af individuelle kvoteværditab

Fiskeristyrelsen opgør dit kvoteværditab som følge af brexit, på baggrund af de FKA-/IOK-kvoteardele du ejede, på det fartøj du søger om støtte til, den 31. december 2020.

Derefter udregnes din kompensation i henhold til ovennævnte kompensationsrater eventuelt med tillæg af grøn top-op (se nedenfor).

Der udbetales kun kompensation for kvoteværditab på individuelt ejede promilleandele.

Hvis du, på det fartøj du søger om støtte til, den 31. december 2020 havde promilleandele, som var uddelt på baggrund af lånefisk (låne-FKA og/eller låne-IOK jf. §§ 102-106 i Reguleringsbekendtgørelsen) vil du ikke kunne modtage kompensation for tabt kvote for de promilleandele du har lånt.

Du kan få udbetalt kompensation for tabt kvoteværdi, hvis din kompensation overstiger minimumsgrænsen for udbetalt kompensation på 10.000 kroner samt at du efterlever de øvrige støttebetingelser på ordningen (se afsnit 7).

## 8.2.4 Overholdelse af kvotekonzentrationsreglerne

Du kan kun modtage kompensation for tab på de kvoter, som du ejede i overensstemmelse med kvotekonzentrationsreglerne den 31. december 2020.

Kvotekonzentrationsreglerne fremgår af reguleringsbekendtgørelsen<sup>3</sup> og omfatter både de maksimale satser for selskabsandele, ejerandele og kvoteandele på enkeltlicenser, krydsregler mv. Med reguleringsbekendtgørelsen henvises der til den version, der er gældende på tidspunktet, der lægges til grund for beregningen af kompensationen.

Hvis du er omfattet af overgangsbestemmelserne eller har fået dispensation i henhold til reguleringsbekendtgørelsens §§ 52 og 53, vil din kompensation ikke blive påvirket.

Ved manglende overholdelse af kvotekonzentrationsreglerne på tidspunktet eller i perioden for opgørelsen af det støtteberettigede tab, kan Fiskeristyrelsen træffe afgørelse om forholdsmæssig reduktion af kompensation.

Såfremt Fiskeristyrelsen træffer afgørelse om, at en støttemodtager, efter udbetaling af kompensationen, ikke har overholdt kvotekonzentrationsreglerne den 31. december 2020, kan styrelsen træffe afgørelse om tilbagebetaling af den andel af kompensationen, der overskrider kvotekonzentrationsreglerne.

Afgørelse om manglende overholdelse af kvotekonzentrationsreglerne vil danne grundlag for et eventuelt tilbagebetalingskrav.

## 8.3 Grøn top-op

### 8.3.1 Tillæg af grøn top-op

Kompensationen for kvoteværditab skal bidrage til en tilpasning til den nye situation efter brexit. Med henblik på, at kompensationen også bidrager til en grøn og skånsom tilpasning til den nye situation, kan ansøgere med et kvoteværditab over 2 mio. kr. modtage kompensation i henhold til en forhøjet kompensationsrate (grøn top-op). Ansøgere med kvoteværditab under 2 mio. kr. har ikke mulighed for at modtage grøn top-op, da deres kompensationsrate i forvejen er på 100 pct.

Den grønne top-op udbetales som kompensation for ansøgers individuelle kvoteværditab. Den grønne top-op påregnes som et tillæg på 10 procentpoint til den gældende kompensationsrate (dog maksimalt 100 pct.).

Den grønne top-op er betinget af, at ansøger forpligter sig til, at anvende minimum 15 procent (dog 10 pct. hvis kvoteværditabet overstiger 30 mio. kroner) af sin samlede kompensation til indsatser, der kan bidrage til en grøn og skånsom tilpasning.

Hvis ansøger forpligter sig til at gennemføre grønne eller skånsomme indsatser i henhold til ovenstående betingelser, vil vedkommende få tillagt en grøn top-op på 10 procentpoint til den gældende kompensationsrate. Kompensationsraten kan dog ikke overstige 100 pct.

Ved tillæg af den grønne top-op vil kompensationen ske på følgende vis:

Kvoteværditab	Kompensationsrate uden grøn top-op (pct.)	Grøn top-op (pct.)	Kompensationsrate i alt (pct.)	Andel af <u>den samlede kompensation</u> , der skal anvendes til grønne investeringer (pct.)
<2 mio. kr.	100	-	100	-
2 – 7,5 mio. kr.	90	10	100	15
7,5 – 30 mio. kr.	80	10	90	15
> 30 mio. kr.	75	10	85	10

<sup>3</sup> Bekendtgørelse nr. 1586 af 22. december 2022 om regulering af fiskeriet

Du kan se nærmere vedrørende opgørelsen af den grønne top-op i beregningseksemplet i afsnit 8.4.3.

### 8.3.2 Grønne og/eller skånsomme indsatsområder

Den grønne top-op kan anvendes til en bred vifte af indsatser, der kan stimulere en grøn tilpasning af din virksomhed til den nye situation efter brexit. Indsatserne skal være fiskerirelateret.

Fiskeristyrelsen har udarbejdet en liste med fem overordnede indsatsområder, som vil kunne indgå i den grønne top-op.

Listen indeholder eksempler på konkrete indsatser, der i udgangspunktet kan betegnes som grønne og skånsomme. Den enkelte ansøger skal dog selv kunne begrunde, hvordan den enkelte indsats vil bidrage til en grøn tilpasning af vedkommendes virksomhed.

Listen indeholder desuden betingelser for, at udgifterne kan medregnes i opgørelsen af betingelsen for den grønne top-op på henholdsvis 15 eller 10 procent.

Listen med tilhørende betingelser kan findes på Fiskeristyrelsens hjemmeside.

### 8.3.3 Ansøgning om grøn top-op

Hvis du ønsker at søge om grøn top-op, skal du anføre dette i ansøgningsskemaet.

Derudover skal du udarbejde en handlingsplan (se nedenfor). Du kan finde en skabelon til udarbejdelse af ansøgningsskemaet på Fiskeristyrelsens hjemmeside.

På baggrund af handlingsplanen skal du i ansøgningsskemaet anføre det samlede budget, der planlægges anvendt under hver af de fem støttekategorier.

Alle udgifter skal angives ekskl. moms.

### 8.3.4 Udarbejdelse af handlingsplan

For at kunne modtage grøn top-op skal du udarbejde en handlingsplan, der beskriver hvordan indsatserne understøtter en grøn tilpasning af din virksomhed til brexit.

Handlingsplanen skal blandt andet indeholde:

- 1) En angivelse af hver enkelt indsats du planlægger at gennemføre under den grønne top-op.
- 2) Et budget for hver af de planlagte indsatser.
- 3) En beskrivelse af hvordan hver enkelt indsats vil bidrage til en grøn eller skånsom tilpasning af din virksomhed.
- 4) En erklæring om at den grønne top-op, ikke anvendes til ikkestøtteberettigede aktiviteter jf. artikel 13 i Europa-Parlamentets og Rådets forordning (EU) 2021/1139 af 7. juli 2021 om oprettelse af Den Europæiske Hav-, Fiskeri- og Akvakulturfond.

Hver indsats skal høre under ét af de fem overordnede indsatsområder. Som ansøger er det dit ansvar, at hver enkelt indsats efterlever betingelserne for at kunne medregnes i den grønne top-op. Dette indbefatter, at du skal kunne godtgøre, hvordan den enkelte indsats vil bidrage til en grøn tilpasning af din virksomhed. Dette skal beskrives i handlingsplanen, og handlingsplanen vil blive lagt til grund for efterfølgende kontrol.

Indsatser gennemført i henhold til betingelsen for den grønne top, skal efterleve kapacitetsbetingelsen (se afsnit 7.3).

Perioden for opgørelsen af betingelsen for den grønne top-op er 1. januar 2021 til 31. december 2024. Det betyder, at du i handlingsplanen både kan medregne grønne tilpasningsindsatser, du har gennemført fra brexits indtræden den 1. januar 2021 og frem til ansøgningstidspunktet og indsatser du planlægger at gennemføre inden 31. december 2024.

Du vil få udbetalt grøn top-op i henhold til det beløb som du i henhold til handlingsplanen forpligter dig til at anvende på grønne eller skånsomme indsatser.

Du er ikke forpligtet til at gennemføre indsatserne på netop det fartøj, som du søger om kompensation på baggrund af, men du skal kunne godtgøre, at kompensationen bidrager til en grøn tilpasning af netop din virksomhed. I handlingsplanen skal du angive hvilket fartøj den konkrete indsats vil blive gennemført på. Dette er nødvendigt, for at der kan gennemføres fysisk kontrol af den grønne top-op.

Handlingsplanen skal udfyldes og vedhæftes din ansøgning. Du kan finde en skabelon til udarbejdelse af din handlingsplan for grøn top-op på Fiskeristyrelsens hjemmeside.

#### Ikkestøtteberettigede indsatser

Under den grønne top-op kan der ikke medregnes udgifter til ikkestøtteberettigede indsatser i henhold til artikel 13 i EHFAF-forordningen (2021/1139). Dette omfatter følgende indsatser:

- a. Operationer, der forøger et fiskerfartøjs fiskerikapacitet, medmindre andet er fastsat i artikel 19
- b. Erhvervelse af udstyr, der øger et fiskerfartøjs evne til at spore fisk
- c. bygning, erhvervelse eller indførsel af fiskerfartøjer, medmindre andet er fastsat i artikel 17
- d. overførsel eller omflagning af fiskerfartøjer til tredjelande, herunder gennem oprettelse af joint ventures med partnere i tredjelande
- e. midlertidigt eller endeligt ophør med fiskeriaktiviteter, medmindre andet er fastsat i artikel 20 og 2
- f. undersøgende fiskeri
- g. overførsel af en virksomheds ejerskab
- h. direkte udsætning, medmindre det udtrykkeligt er en genudsætningsforanstaltning eller andre bevaringsforanstaltninger i en EU-retsakt eller i tilfælde af forsøg med udsætning
- i. Bygning af nye havne eller nye auktionshaller med undtagelse af nye landingssteder
- j. markedsinterventionsmekanismer, der sigter mod en midlertidig eller endelig tilbagetrækning af fiskevarer eller akvakulturprodukter fra markedet med det formål at begrænse udbuddet for at undgå prisfald eller for at presse priserne op, medmindre andet er fastsat i artikel 26, stk. 2
- k. Investeringer ombord på fiskerfartøjer, der er nødvendige for at opfylde kravene i henhold til gældende EU-ret på tidspunktet for indgivelse af ansøgningen om støtte
- l. investeringer ombord på fiskerfartøjer, der har udført fiskeriaktiviteter i mindre end 60 dage i de to kalenderår, der går forud for det år, hvor støtteansøgningen blev indgivet<sup>4</sup>
- m. udskiftning eller modernisering af en hoved- eller hjælpemotor på et fiskerfartøj, medmindre andet er fastsat i artikel 18.

#### Nødvendige udgifter

Hvis en specifik indsats omfatter nødvendige udgifter, kan du medregne udgiften i rimeligt omfang.

Ved nødvendige udgifter forstås udgifter, som er nødvendige at afholde, for at en given teknologi/indsats kan tages i anvendelse. Dette kan eksempelvis være udgifter til arbejdstimer og materialer til den montør, elektriker, smed e.l., der installerer teknologien ombord på fartøjet.

Udgifter til konsulentbistand, rådgivning eller lignende anses ikke som en nødvendig udgift. Eventuelle udgifter hertil vil altså skulle afholdes af ansøger selv.

Der kan maksimalt medregnes nødvendige udgifter, der svarer til 25 procent af det samlede budget (inkl. nødvendige udgifter). Opgørelsen sker for hver enkelt indsats. Hvis de nødvendige udgifter til en given indsats overstiger 25 procent vil merudgiften skulle afholdes af ansøger selv.

#### 8.3.5 Udbetaling af grøn top-op

Hvis din ansøgning godkendes, vil du få udbetalt hele dit kompensationsbeløb inklusiv den grønne top-op. Dette gælder også selvom du endnu ikke har gennemført de grønne og skånsomme indsatser, som du beskriver i din handlingsplan.

<sup>4</sup> Teksten er justeret i overensstemmelse med engelsk sprogversion, så det fremgår, at det ikke er 60 dage pr. år, men 60 dage i alt over to år.

Udbetalingen af kompensation er betinget af, at du gennemfører grønne indsatser i henhold til forpligtelsen om at anvende 15 eller 10 procent af den samlede kompensation inden udgangen af 2024.

Hvis du ikke gennemfører indsatser svarende til forpligtelsen vil du skulle tilbagebetale hele eller dele af den kompensation, du har fået udbetalt som grøn top-op.

Hvis du ansøger om grøn top-op, er det dit ansvar at sikre dig, at de indsatser du planlægger at gennemføre, hører under de overordnede støttekategorier samt efterlever betingelserne for støtte.

Det er eksempelvis dit ansvar, at der ikke gennemføres indsatser på et fartøj der har mindre end 60 havdage i 2021 og 2020, jf. ikkestøtteberettigede udgifter under artikel 13 stk. 1, l i EHFAF.

Da hele kompensationen udbetales ved ansøgning, skal du ikke afrapportere på indsatsernes gennemførelse.

Derimod skal du i forbindelse med fysik kontrol kunne dokumentere indsatsernes gennemførelse samt godtgøre, at de gennemførte indsatser efterlever betingelserne for at kunne medregnes i den grønne top-op.

### 8.3.6 Ændring af handlingsplan

Du er ikke forpligtet til, at gennemføre netop de indsatser, som du har anført i din handlingsplan i forbindelse med ansøgning.

Hvis du vælger at gennemføre andre grønne indsatser, end dem du har beskrevet i din handlingsplan i ansøgningen, skal du senest den 31. december 2024 indsende en opdateret handlingsplan til Fiskeristyrelsen. Dette gælder også, hvis du vælger kun at gennemføre dele af indsatserne og dermed skal tilbagebetale den ubrugte del af den grønne top-op. Du kan anvende samme skabelon til udarbejdelse af den opdaterede handlingsplan. Skabelonen kan findes på Fiskeristyrelsens hjemmeside.

Den opdaterede handlingsplan skal indsendes til Fiskeristyrelsen via [ansøgningsportalen TAS](#).

Du skal udarbejde en opdateret handlingsplan hvis:

- 1) Du gennemfører andre indsatser end dem du har beskrevet i din handlingsplan,
- 2) Hvis dine faktiske udgifter til den enkelte indsats afviger mere end 20 procent (+/-) fra det budget du har oplyst i handlingsplanen, eller
- 3) Hvis dine samlede faktiske udgifter er lavere end det samlede beløb, du har forpligtet dig til at anvende på tilpasning.

I den opdaterede handlingsplan skal du beskrive de faktisk gennemførte indsatser, afholdte udgifter, samt en beskrivelse af hvordan den/de faktisk gennemførte indsats(er) bidrager til tilpasning af din virksomhed til den nye situation efter brexit.

Du skal altså først indsende den opdaterede handlingsplan, når du har gennemført alle indsatserne.

Ændringen af handlingsplanen kan ikke medføre, at du få udbetalt en større kompensation.

Ligesom i den tidligere handlingsplan, skal indsatserne i den opdaterede handlingsplan holdes inden for rammerne af listen over grønne og skånsomme indsatser, og du skal kunne godtgøre, at indsatserne efterlever betingelserne og bidrager til en grøn tilpasning af din virksomhed til den nye situation efter brexit, herunder i tilfælde af fysisk kontrol.

### 8.3.7 Tilbagebetaling af grøn top-op

Hvis du ved udgangen af 2024 ikke har gennemført indsatserne som beskrevet i din handlingsplan, eller hvis påkrævet (jf. afsnit 8.3.6) ikke har indsendt en opdateret handlingsplan, vil du skulle tilbagebetale den grønne top-op.

Som støttemodtager er det dit ansvar at kunne dokumentere, at indsatserne under den grønne top-op er blevet gennemført, herunder også i tilfælde af fysisk kontrol. Dette gælder også, hvis du har solgt fartøjet. Hvis du ikke kan dokumentere, at indsatserne er blevet gennemført, vil den grønne top-op ligeledes skulle tilbagebetales.

Hvis du delvist har gennemført indsatser svarende til den grønne top-op, vil den grønne top-op blive reduceret svarende til den del af den grønne top-op, du ikke har anvendt.

#### 8.4 Beregningseksempel

I dette afsnit gennemgås beregningen af kvoteværditab, kompensation, grøn top-op samt betingelse for grøn top-op, for et fiktivt fiskeriselskab (A) med to fartøjer (DK1 og DK2).

Fiskeriselskabet A ejede fartøjerne DK1 og DK2 den 31. december 2020.

På ansøgningstidspunktet ejer Fiskeriselskabet A fartøjerne DK1 og DK3, og har solgt fartøjet DK2.

Fiskeriselskabet A kan søge om kompensation for kvoteværditab på fartøjerne DK1 og DK2, på baggrund af sit ejerskab den 31. december 2020, men kan ikke søge om kompensation for kvoteværditab på fartøjet DK3.

Fiskeriselskabet A ønsker at søge om kompensation for tabt kvoteværdi på begge fartøjer (DK1 og DK2) og skal altså indsende en ansøgning pr. fartøj.

##### 8.4.1 Eksempel på beregning af kvoteværditab

Kvoteværditabet opgøres for hver af de to fartøjer, på baggrund af de TCA-reducerede kvoter (promilleandele), der var ejet på det enkelte fartøj den 31. december 2020.

###### Eksempel på kvoteværditab på fartøjet DK1:

Kvote	0601 - Atlantoskandisk sild	0602 - Sild i Nordsøen	0606 - Makrel	1038 - Tobis	1039 - Blåhvilling	1042 - Sperling
Promilleandel (pr. 31/12 2020)	23,65	26,83	71,78	68,5	68,11	84,22
Kompensation pr. promilleandel	39.800,49 kr.	497.286,70 kr.	39.799,75 kr.	43.982,74 kr.	11.439,33 kr.	44.222,07 kr.
Kvoteværditab pr. art	941.281,61 kr.	13.342.202,08 kr.	2.856.826,36 kr.	3.012.817,51 kr.	779.132,75 kr.	3.724.382,78 kr.
<b>Kvoteværditab i alt</b>	<b>24.656.643,08 kr.</b>					

###### Kvoteværditab på fartøjet DK2:

Kvote	1003 - Torsk	1009 - Tunge	1017 - Mørksej	1019 - Kuller	1023 - Kulmule	1024 - Pighvar og Slethvar
Promilleandel (pr. 31/12 2020)	4,61	15,08	1,72	15,83	23,71	25,38
Kompensation pr. promilleandel	182.510,47 kr.	6.091,18 kr.	56.220,25 kr.	6.413,25 kr.	24.336,50 kr.	2.582,26 kr.
Kvoteværditab pr. art	841.373,28 kr.	91.854,96 kr.	96.698,82 kr.	101.521,69 kr.	577.018,50 kr.	65.537,76 kr.
<b>Kvoteværditab i alt</b>	<b>1.774.005,01 kr.</b>					

##### 8.4.2 Eksempel på beregning af kompensation

Da kvoteværditabet på DK2 er under 2 mio. kr., kan Fiskeriselskabet A modtage kompensation for 100 % af kvoteværditabet på fartøjet.

Da kvoteværditabet på DK1 er over 2 mio. kr. opgøres kompensationen for kvoteværditabet på baggrund af den faldende kompensationsrate.

*Kompensation på DK1 (uden grøn top-op):*

$$(2.000.000*1) + ((7.500.000-2.000.000)*0,9) + ((24.656.643,08-7.500.000)*0,8) = \underline{20.675.314,47 \text{ kr.}}$$

#### 8.4.3 Eksempel på beregning af grøn top-op

På fartøjet DK1 har Fiskeriselskabet A mulighed for at få udbetalt kompensation i henhold til en forhøjet kompensationsrate, hvis Fiskeriselskabet forpligter sig til at anvende en del af den samlede kompensation på indsatser, der skal fremme en grøn og skånsom tilpasning til den nye situation efter brexit.

*Kompensation på DK1 (med grøn top-op):*

$$(2.000.000*1) + ((7.500.000-2.000.000)*1) + ((24.656.643,08-7.500.000)*0,9) = \underline{22.940.978,78 \text{ kr.}}$$

Da fartøjet har et samlet kvoteværditab på ca. 24 mio. kr. skal Fiskeriselskabet A forpligte sig til at anvende 15% af det samlede kompensationsbeløb på grønne eller skånsomme indsatser. Dette svarer til:

$$22.940.978,78*0,15 = \underline{3.441.146,82 \text{ kr.}}$$

Fartøjet DK2 har ikke mulighed for at modtage grøn top-op, da kompensationsraten på fartøjet i forvejen er 100 %.

#### 8.4.4 Skabelon til beregning for din virksomhed

På Fiskeristyrelsens hjemmeside kan du finde en skabelon, der kan hjælpe dig med at lave beregningerne for din virksomhed.

Ved at indtaste de promilleandele du ejede den 31. december 2020, på det fartøj du søger om støtte til, kan du opgøre dit kvoteværditab, din kompensation, hvad du eventuelt vil kunne modtage i grøn top-op samt det beløb du skal forpligte dig til at bruge på grønne indsatser, for at kunne modtage grøn top-op.

Du skal indtaste de promilleandele, som du ejede den 31. december 2020, uagtet om du har købt eller solgt andele efterfølgende. Du kan ikke medregne låne-promiller. Du skal indtaste oplysningerne for hvert enkelt fartøj.

Bemærk, at beregningen er vejledende, og kan ikke lægges til grund for en berettiget forventning til størrelsen af en eventuel kompensation.

## 9. Afgørelse om kompensation eller afslag samt reduktion af kompensationsbeløb

### **9.1 Behandling af ansøgning**

Fiskeristyrelsen vurderer på baggrund af de indsendte oplysninger i ansøgningskemaet samt styrelsens egne oplysninger, om du er berettiget til kompensation.

Når Fiskeristyrelsen har behandlet din ansøgning og truffet afgørelse, sender vi afgørelsen til dig via ansøgningsportalen. Du vil få en e-mail om, at der er post til dig, som du skal logge ind og læse. Du skal have tilmeldt e-mail-notifikation på din profil for at modtage e-mails om post eller ændringer til din ansøgning (se afsnit 6).

Behandlingen af din ansøgning kan tage op til 3 måneder fra ansøgningsfristen, forudsat at sagen er fuldt oplyst.

Vi oplyser yderligere om den forventede sagsbehandlingstid på den konkrete ordning på vores hjemmeside fiskeristyrelsen.dk i Tilskudsguiden under tilskudsordningen.

## 9.2 Afgørelse om udbetaling

Hvis du opfylder betingelserne for kompensation, vil hele kompensationsbeløbet blive udbetalt. Du vil modtage et udbetalingsbrev, der beskriver de forhold, der er blevet lagt til grund for afgørelsen samt udbetalingen af kompensationsbeløbet.

Du skal være opmærksom på, at Fiskeristyrelsen kan fastsætte betingelser for støtten i udbetalingsbrevet.

## 9.3 Afgørelse om afslag

Hvis du får afslag på din ansøgning, sender Fiskeristyrelsen et afslagsbrev med begrundelser (inkl. henvisning til lovgrundlag) for afslaget samt en klagevejledning.

Vi kan give afslag til din ansøgning, hvis vi vurderer, at:

- Du ikke har afgivet de påkrævede oplysninger i ansøgningskemaet.
- Du ikke opfylder ordningens betingelser.

## 9.4 Reduktion af kompensationsbeløb

Hvis det samlede ansøgte kompensationsbeløb overstiger kompensationsrammen på 840,8 mio. kr., kan Fiskeristyrelsen forholdsmæssigt reducere dit kompensationsbeløb.

Reduceres et kompensationsbeløb til mindre end 10.000 kr. vil kompensationsbeløbet bortfalde, som følge af minimumsgrænsen for udbetalt kompensation.

## 9.5 Forældelse og renter

Fiskeristyrelsen beregner forældelse af eventuelle tilbagebetalingskrav efter de regler, der er fastsat i artikel 3 i forordning (EF) nr. 2988/95.

Fiskeristyrelsen pålægger desuden renter ved tilbagebetaling af støtte efter de regler, der er fastsat i artikel 4, stk. 2 i forordning (EF) nr. 2988/95.

# 10. Udbetaling af kompensation

Der udbetales kompensation i umiddelbar forlængelse af afgørelsen. Der skal ikke søges særskilt om udbetaling.

## 10.1 NemKonto

Fiskeristyrelsen overfører kompensationen til din NemKonto.

## 10.2 Indberetning af tilskud til Skattestyrelsen

Fiskeristyrelsen indberetter den udbetalte kompensation til skattemyndighederne. Med hensyn til afklaring af skattemæssige konsekvenser anbefaler vi, at du selv tager kontakt til Skattestyrelsen.

## 10.3 Midlertidig suspendering af udbetaling

Hvis ansøger tidligere har modtaget støtte, som EU-Kommissionen ved en tidligere afgørelse har fundet ulovlig og uforenelig med det indre marked, og ikke har efterkommet påbud om tilbagebetaling, kan Fiskeristyrelsen kræve en midlertidig suspendering af udbetaling af kompensation. Fiskeristyrelsen kan ligeledes genoptage udbetaling af kompensation, når ansøger kan dokumentere tilbagebetaling af støtten, som EU-Kommissionen ved en tidligere afgørelse har fundet ulovlig og uforenelig med det indre marked.



## 10.4 Tilbagebetaling af kompensation

Fiskeristyrelsen kan kræve hel eller delvis tilbagebetaling af kompensation, hvis:

- Ansøger har afgivet urigtige eller vildledende oplysninger eller har fortiet oplysninger af betydning for sagens afgørelse.
- Ansøger ikke sikrer, at Fiskeristyrelsen får adgang til de oplysninger, som ansøger har pligt til at afgive.
- Ansøger ikke overholder betingelserne for kompensation som fastsat i ordningens bekendtgørelse eller udbetalingsbrevet.
- Der træffes afgørelse om, at ansøger har overskredet kvotekonzentrationsreglerne den 31. december 2020.
- Ansøger i en periode på fem år efter udbetaling af støtte bliver uantagelig i henhold til Europa-Parlamentets og Rådets Forordning (EU) nr. 2021/1139, artikel 11.
- Ansøger i en periode på fem år efter udbetaling af støtte ikke opfylder reglerne i den fælles fiskeripolitik i medfør af artikel 1 og 2 i Europa-Parlamentets og Rådets forordning (EU) 2013/1380 af 11. december 2013 om den fælles fiskeripolitik.
- Støttemodtager, inklusiv bagvedliggende ejere med bestemmende indflydelse, udvider deres kapacitet i en periode på tre år efter udbetaling af kompensationen, udover hvad der er muligt inden for de nærmere fastsatte undtagelser, jf. beskrivelsen i afsnit 7.3 i denne vejledning.
- Støttemodtager ikke har gennemført handlingsplanen i ansøgningen senest d. 31. december 2024, eller hvis ansøger ikke har gennemført grønne indsatser som anført i en opdateret handlingsplan, som er indsendt til Fiskeristyrelsen senest d. 31. december 2024.
- Hvis de gennemførte grønne indsatser ikke lever op til betingelserne for tildeling af grøn top-op.
- Kompensationen eller specifikke indsatser link til brexit underkendes af EU-Kommissionen.

# 11. Klage

## 11.1 Indsendelse af klage via Miljø- og Fødevareklagenævnets klageportal

Du kan klage over Fiskeristyrelsens afgørelser under kompensationsordningen **senest 4 uger** fra den dag, du modtog afgørelsen. Klagen skal sendes via [Miljø- og Fødevareklagenævnets klageportal](#).

Modtager vi klagen for sent, vil den som udgangspunkt ikke blive behandlet.

For at indgive en klage, skal du logge ind på klageportalen med NemID/MitID. Du kan med fordel benytte [vejledningen til klageportalen](#), når du skal indgive en klage.

Efter du har oprettet din klage i klageportalen, sendes din klage automatisk først til Fiskeristyrelsen. Hvis Fiskeristyrelsen fastholder afgørelsen, sender Fiskeristyrelsen klagen videre til behandling hos Miljø- og Fødevareklagenævnet via klageportalen. Du får besked om videresendelsen i den mail, som du har angivet i klageportalen.

Afgørelser truffet af Miljø- og Fødevareklagenævnet kan ikke indbringes for anden offentlig myndighed.

Det er vigtigt, at du anvender den nye klageportal, hvis du vil klage. Miljø- og Fødevareklagenævnet afviser din klage, hvis du ikke anvender klageportalen, og du samtidig ikke er fritaget for at anvende klageportalen.

## 11.2 Fritagelse fra klageportalen

Du kan blive fritaget fra klageportalen ved at sende en anmodning om fritagelse til Miljø- og Fødevareklagenævnet. Du skal begrunde din anmodning om fritagelse for brug af klageportalen. Hvis du er fritaget for at bruge Digital Post af din kommune, bedes du oplyse dette i din anmodning. Nævnet afgør herefter, om du kan fritages for at bruge klageportalen. Se de nærmere betingelser for at blive fritaget på [nævnets hjemmeside](#).

Bemærk, at du skal sende din anmodning om fritagelse fra klageportalen **inden**, at du klager under denne ordning. Det tager nemlig tid at behandle din anmodning om fritagelse, og vi anbefaler derfor,

at du sender din anmodning hurtigst muligt. Derved kan du nå at klage i tide, når du eventuelt skal klage over afgørelsen under denne ordning.

### **11.3 Ønsker du, at en anden person skal klage på dine vegne?**

Hvis du ønsker, at en anden person skal klage på dine vegne i en klagesag, skal klagen oprettes i klageportalen med en stillingsfuldmagt eller med et skriftligt samtykke fra dig. Efter oprettelse af klagen modtager du en mail om, at du på klageportalen skal bekræfte, at du lader dig repræsentere. Se mere om repræsentantskab [Nævnenes Hus' hjemmeside](#).

## **12. Information om EU-bidraget**

### **12.1 Offentliggørelse på Fiskeristyrelsens hjemmeside**

Som led i Fiskeristyrelsens arbejde med at oplyse om effekt og resultater af EU-finansieringen offentliggør styrelsen oplysninger fra ansøgningskemaet på [Fiskeristyrelsens hjemmeside](#), herunder blandt andet om støttemodtagere, udbetalte kompensationsbeløb o.l.

### **12.2 Krav til skiltning**

Støttemodtagere, der modtager kompensation i henhold til den forhøjede kompensationsrate (grøn top-op), skal bl.a. ved brug af EU-logo informere offentligheden om, at indsatsen er iværksat med støtte fra EU. Det skal medvirke til at øge bevidstheden om de ændringer, der følger af brexit.

Det kan fx være ved at sætte et skilt i styrehuset på et fiskefartøj eller lignende.

Fiskeristyrelsen stiller et EU-logo til rådighed, hvor teksten "Finansieret af Den Europæiske Union" fremgår. Logoet kan downloades via dette link til [Fiskeristyrelsens hjemmeside](#).

Der henvises til Europa-Kommissionens håndteringsvejledning til modtagere af EU-finansiering "Brugen af EU-logoet i forbindelse med EU-programmer 2021-2027" for information om de tekniske karakteristika for brug af EU-logo<sup>5</sup>.

Støttemodtagere, der ikke modtager grøn top-op, er ikke forpligtet til at skilte med hvad midlerne bruges til.

## **13. Kontrol**

### **13.1 Administrativ kontrol**

Fiskeristyrelsen foretager administrativ kontrol i forbindelse med administrationen af denne ordning.

Til brug for kontrollen kan Fiskeristyrelsen indhente oplysninger fra andre offentlige myndigheder i nødvendigt omfang eller fra ansøger.

### **13.2 Kontrol og tilsyn med projekter**

Repræsentanter for Fiskeristyrelsen, Europa-Kommissionen, Den Europæiske Revisionsret, Rigsrevisionen eller det uafhængige revisionsorgan skal have adgang til at kontrollere alle relevante oplysninger om projektet. Denne kontrol kan finde sted i samme periode, som bilagene skal opbevares.

Ansøgere, der modtager grøn top-op bør være særligt opmærksomme på, at vedkommendes ansvar i forhold til at kunne dokumentere, at indsatserne under den grønne top-op er blevet gennemført, herunder også i tilfælde af fysisk kontrol. Dette gælder også, hvis vedkommende i mellemtiden har solgt fartøjet.

<sup>5</sup> Link: [https://ec.europa.eu/info/sites/default/files/eu-emblem-rules\\_da.pdf](https://ec.europa.eu/info/sites/default/files/eu-emblem-rules_da.pdf)

### 13.3 Bilagsopbevaring

Støttemodtager har ansvaret for at opbevare alle relevante oplysninger om ansøgningen, i fem år fra den 30. september 2024, hvor Erhvervsstyrelsen sender ansøgningen om et finansielt bidrag fra reserven til Europa-Kommissionen.

Oplysningerne skal opbevares i et særskilt regnskabssystem eller under en særskilt regnskabskode, så oplysningerne let kan fremskaffes.

Dokumentationskravet gælder uanset om støttemodtager udskifter eller ændrer elektroniske systemer i perioden (fx regnskabs- eller betalingssystem).

## 14. Straffebestemmelser og svig

Hvis reglerne i bekendtgørelsen ikke overholdes, kan du straffes efter straffelovens § 289a. Der kan pålægges selskaber mv. (juridiske personer) straffeansvar efter reglerne i straffelovens kapitel 5.

### **Svindel med kompensationsberettigelse eller brug af kompensation**

Fiskeristyrelsen kontrollerer ansøgninger om kompensation for svig.

Svig defineres i denne sammenhæng som en forsætlig handling, der påvirker retten til kompensation eller omfanget af kompensation. Det kan være ukorrekte erklæringer eller dokumenter, tilsidesættelse af en oplysningspligt eller anvendelse af midler til andet formål, end de var bevilget til.

Omgåelse af betingelserne for kompensation - herunder når ansøgeren kunstigt opdeler sin virksomhed eller bedrift for at få adgang til kompensation - betragtes også som svig.

Svig medfører, at kompensationen helt eller delvist bortfalder og kan desuden medføre udelukkelse fra mulighed for kompensation, bøde eller i alvorlige tilfælde fængselsstraf<sup>6</sup>.

## 15. Fiskeristyrelsens brug af data

Oplysninger indsendt af ansøger vil blive brugt af Fiskeristyrelsen til sagsbehandling, administration, tilskudsudbetaling, informations- og oplysningsindsatser og kontrol.

I forbindelse med kontrol har Fiskeristyrelsen mulighed for at indhente oplysninger hos andre offentlige myndigheder i fornødent omfang, herunder med henblik på samkøring og sammenstilling af oplysningerne. Behandlingen af oplysningerne vil ske i overensstemmelse med databeskyttelsesforordningens (EU) 2016/679 og databeskyttelseslovens regler. Oplysninger vil kun blive indhentet, i det omfang det er relevant for den konkrete afgørelse.

Fiskeristyrelsen er dataansvarlig, og oplysninger om projektet vil blive brugt til bl.a. sagsbehandling, administration, tilskudsudbetaling og kontrol. Derfor skal du være opmærksom på følgende:

- Oplysningerne kan behandles af danske og europæiske revisions- og undersøgelsesorganer for at værne om EU's finansielle interesser. Endvidere kan de blive brugt til statistik, forskning, planlægning og evaluering.
- At oplysninger om navn, evt. firmanavn, adresse, projekttitel samt størrelse af kompensationsbeløb vil blive offentliggjort på vores hjemmeside.
- At alle kan anmode om aktindsigt i sager, der behandles af den offentlige forvaltning efter offentlighedsloven, og at der kun er få oplysninger/dokumenter, som er undtaget fra pligten til udlevering efter offentlighedsloven.

<sup>6</sup>) §289a i Straffeloven (LBK nr. 976 af 17. september 2019).

Efter databeskyttelsesforordningen har du bl.a. mulighed for:

- At bede om indsigt i, hvilke oplysninger der behandles i forbindelse med projektet, jf. databeskyttelsesforordningens artikel 15.
- At få berigtiget eller slettet oplysninger, der er urigtige eller vildledende, eller på anden måde er behandlet i strid med lovgivningen, jf. databeskyttelsesforordningens artikel 16 og artikel 17.

## 16. Lovgrundlag

De gældende regler af betydning for kompensationsordningen fremgår af:

### 16.1 Danske regler

- [Henvisning til ændringsbekendtgørelse indsættes. Offentlig høring af bekendtgørelsen kan finde [via dette link](#)]
- Bekendtgørelse nr. [1586](#) af 22. december 2022 om regulering af fiskeriet (reguleringsbekendtgørelsen).
- Bekendtgørelse nr. [261](#) af 21. marts 2019 af lov om fiskeri og fiskeopdræt (fiskeriloven).
- Aktstykke nr. [262](#) af 11. maj 2022, tiltrådt af Finansudvalget den 19. maj 2022.

### 16.2 EU-regler

- [Henvisning til statsstøttegodkendelsen indsættes]
- Europa-Parlamentets og Rådets forordning (EU) nr. [2021/1755](#) af 6. oktober 2021 om oprettelse af brexittilpasningsreserven.
- Europa-Parlamentets og Rådets forordning (EU) [2021/1139](#) af 7. juli 2021 om oprettelse af Den Europæiske Hav-, Fiskeri- og Akvakulturfond og om ændring af forordning (EU) 2017/1004.
- Europa Parlamentets og Rådets forordning (EU, Euratom) [2018/1046](#) af 18. juli 2018 om de finansielle regler vedrørende Unionens almindelige budget, om ændring af forordning (EU) nr. 1296/2013, (EU) nr. 1301/2013, (EU) nr. 1303/2013, (EU) nr. 1304/2013, (EU) nr. 1309/2013, (EU) nr. 1316/2013, (EU) nr. 223/2014, (EU) nr. 283/2014 og afgørelse nr. 541/2014/EU og om ophævelse af forordning (EU, Euratom) nr. 966/2012
- EUROPA-KOMMISSIONEN MEDDELELSE FRA KOMMISSIONEN Rammebestemmelser for statsstøtte til redning og omstrukturering af kriseramte ikke-finansielle virksomheder (2014/C 249/01).
- Europa-Parlamentets og Rådets forordning (EU) nr. [1380/2013](#) af 11. december 2013 om den fælles fiskeripolitik, ændring af Rådets forordning (EF) nr. 1954/2003 og (EF) nr. 1224/2009 og ophævelse af Rådets forordning (EF) nr. 2371/2002 og (EF) nr. 639/2004 samt Rådets afgørelse 2004/585/EF
- Kommissionens delegerede forordning (EU) [2022/2181](#) af 29. juni 2022 om supplerende regler til Europa-Parlamentets og Rådets forordning (EU) 2021/1139 om oprettelse af Den Europæiske Hav-, Fiskeri- og Akvakulturfond for så vidt angår startdatoer og varigheden af de perioder, hvor støtteansøgninger er uantagelige
- Europa-Parlamentets og Rådets direktiv (EU) [2017/1371](#) af 5. juli 2017 om strafferetlig bekæmpelse af svig rettet mod Den Europæiske Unions finansielle interesser.

- Rådets forordning (EF) nr. [1224/2009](#) af 20. november 2009 om oprettelse af en EF-kontrolordning med henblik på at sikre overholdelse af reglerne i den fælles fiskeripolitik, om ændring af forordning (EF) nr. 847/96, (EF) nr. 2371/2002, (EF) nr. 811/2004, (EF) nr. 768/2005, (EF) nr. 2115/2005, (EF) nr. 2166/2005, (EF) nr. 388/2006, (EF) nr. 509/2007, (EF) nr. 676/2007, (EF) nr. 1098/2007, (EF) nr. 1300/2008, (EF) nr. 1342/2008 og om ophævelse af forordning (EØF) nr. 2847/93, (EF) nr. 1627/94 og (EF) nr. 1966/2006
- Rådets forordning (EF) nr. [1005/2008](#) af 29. september 2008 om en EF-ordning, der skal forebygge, afværge og standse ulovligt, urapporteret og ureguleret fiskeri, om ændring af forordning (EØF) nr. 2847/93, (EF) nr. 1936/2001 og (EF) nr. 601/2004 og om ophævelse af forordning (EF) nr. 1093/94 og (EF) nr. 1447/1999
- EUROPA-PARLAMENTETS OG RÅDETS FORORDNING (EU) [2016/679](#) af 27. april 2016 om beskyttelse af fysiske personer i forbindelse med behandling af personoplysninger og om fri udveksling af sådanne oplysninger og om ophævelse af direktiv 95/46/EF (generel forordning om databeskyttelse)

## 17. Yderligere oplysninger

Denne vejledning findes på [vores hjemmeside](#) i [Tilskudsguide](#) under Kompensation for kvoteværditab som følge af brexit.

Du er velkommen til at kontakte os, hvis du har spørgsmål på tlf. 33 95 80 00 eller [tilskud@fiskeristyrelsen.dk](mailto:tilskud@fiskeristyrelsen.dk).

# Bilag 1 – Sådan udfyldes ansøgningskemaet

*[Indsættes]*

UDKAST

## Bilag 2 – TCA-reducerede arter

### FKA/IOK-kvoter:

Kvote	TAC-kode og kvoteområde
0601 – Atlantoskandisk sild	HER/1/2-
0602 - Sild i Nordsøen	HER/4AB.
0605 - Sild i Limfjorden	HER/4AB.
0606 - Makrel i Nordsøen, Skagerrak og Kattegat	MAC/2A34.
1003 - Torsk i Nordsøen	COD/2A3AX4
1009 - Tunge i Nordsøen (EU-farvande)	SOL/24-C.
1017 - Mørksej i Nordsøen, Skagerrak, Kattegat, Østersøen og Bælterne	POK/2C3A4
1019 - Kuller i Nordsøen.	HAD/2AC4.
1023 - Kulmule i Nordsøen (EU-farvande)	HKE/2AC4-C
1024 - Pighvar og Slethvar i Nordsøen (EU-farvande)	T-B/2A4C-4
1038 - Tobis i Nordsøen, Skagerrak og Kattegat	SAN/2A3A4.
1039 – Blåhvilling EU farvand i Nordsøen	WHB/1X14
1042 – Sperling IOK i Nordsøen (EU-farvande), Skagerrak og Kattegat	NOP/2A3A4.

### Kvoter, der ikke reguleres som FKA eller IOK (nationale kvoter):

Kvote	TAC-kode og kvoteområde
Havtaske i EU 2a og Nordsøen	ANF/2AC4-C
Sild i 4c, 7d	HER/4CXB7D
Hestemakrel 4b, 4c og 7d	JAX/4BC7D
Rødtunge og skærising i 2a, 4	L/W/2AC4-C
Lange i EU 4	LIN/04-C
Lange i 6,7,8,9,10,12 og 14	LIN/6X14.
Brisling i 7d, 7e	SPR/7DE.
Rokker i 2a, 4	SRX/2AC4-C
Hvilling 2a, 4	WHG/2AC4.

# Bilag 3 - Beregning af kvoteværditab per promilleandel

Kvote	Uddelte promilleandele til FKA/IOK (uden lånefisk) (Pr. 31/12 2020)	Samlet DK-kvotetildeling i kg. (GNS. 2015-2018)	Andel af samlet DK-kvote, uddelt til FKA/IOK i 2020 <sup>1</sup>	GNS. Kvote i kg uddelt til FKA/IOK [Samlet DK-kvotetildeling i kg. * andel af samlet dk-kvote uddelt til FKA/IOK ]	Kvotereduktion som følge af brexit <sup>2</sup>	Kvotepris (GNS. 2015-2018) <sup>3</sup>	Kvoteværditab i alt på FKA/IOK-kvoter [GNS. Kvote i kg uddelt til FKA/IOK * Kvotereduktion som følge af brexit * Kvotepris]	Kompensation pr. individuelt ejet promilleandel [Kvoteværditab i alt på FKA/IOK-kvoter /Uddelte promilleandele til FKA/IOK]
0601 - Atlantoskandisk sild i ICES 2AB	949,998	8.969.000,00	95,0000%	8.520.550,00	7,48%	59,31 kr.	37.810.386,81 kr.	39.800,49 kr.
0602 - Sild i Nordsøen (inkl. licens 0605 - Sild i Limfjorden)	929,567	89.937.750,00	92,0274%	82.767.399,92	11,88%	47,00 kr.	462.261.303,09 kr.	497.286,70 kr.
0606 - Makrel i Nordsøen, Skagerrak og Kattegat	962,25	20.509.250,00	94,8991%	19.463.088,67	1,33%	148,25 kr.	38.297.313,47 kr.	39.799,75 kr.
1003 - Torsk i Nordsøen	1022,3	6.163.750,00	85,9464%	5.297.520,55	18,63%	189,08 kr.	190.202.306,39 kr.	182.510,47 kr.
1009 - Tunge i Nordsøen (EU-farvande)	1012,73	542.250,00	80,1011%	434.348,06	13,04%	108,95 kr.	6.168.718,29 kr.	6.091,18 kr.
1017 - Mørksej i Nordsøen, Skagerrak, Kattegat, Østersøen og Bælterne	1048,75	3.479.000,00	92,6114%	3.221.949,67	10,93%	167,43 kr.	59.744.298,48 kr.	56.220,25 kr.
1019 - Kuller i Nordsøen	1003,93	1.792.750,00	49,6962%	890.928,69	28,74%	25,14 kr.	6.438.450,58 kr.	6.413,25 kr.
1023 - Kulmule i Nordsøen (EU-farvande)	1004,41	2.061.500,00	79,3662%	1.636.133,22	42,54%	35,12 kr.	24.443.827,65 kr.	24.336,50 kr.
1024 - Pighvar og Slethvar i Nordsøen (EU-farvande)	1018,93	828.750,00	83,5386%	692.326,03	5,29%	71,88 kr.	2.631.142,29 kr.	2.582,26 kr.
1038 - Tobis i Nordsøen, Skagerrak og Kattegat	1002,27	268.416.000,00	88,0458%	236.329.102,03	1,14%	16,36 kr.	44.082.578,20 kr.	43.982,74 kr.
1039 - Blåhvilling EU farvand i Nordsøen	997,83	45.476.250,00	99,7883%	45.379.996,73	1,45%	17,41 kr.	11.414.506,39 kr.	11.439,33 kr.
1042 - Sperling IOK i Nordsøen (EU-farvande), Skagerrak og Kattegat	953,63	113.382.500,00	80,0000%	90.706.000,00	24,53%	1,90 kr.	42.171.493,10 kr.	44.222,07 kr.

- 1) Tildelingen til FKA/IOK er opgjort som initialtildeling +/- over- eller underbookning og uden lånefisk.
- 2) Kvotereduktionen som følge af brexit er opgjort som et simpelt gennemsnit af den gradvise indfasning af kvotereduktionerne over 15 år.
- 3) Kvotepriserne er opgjort som et gennemsnit af oplyste priser i årene 2015-2018, pba. gennemsnit pr. år. På choke-species arterne torsk og mørksej omfatter kvoteprisen et faktortillæg af til den gennemsnitlige markedspris. Tillægget er fastsat til 90% af den beregnede choke species faktor, jf. EU-Kommissionens statsstøttegodkendelse af ordningen.



UDKAST

**Ministeriet for Fødevarer, Landbrug og Fiskeri**

Slotsholmsgade 12

1216 København K

Tlf.: 38 10 60 00

[fvm@fvm.dk](mailto:fvm@fvm.dk)

[www.fvm.dk](http://www.fvm.dk)

**Fiskeristyrelsen**

Nyropsgade 30

1780 København V

Tlf.: 72 18 56 00

[mail@fiskeristyrelsen.dk](mailto:mail@fiskeristyrelsen.dk)

[www.fiskeristyrelsen.dk](http://www.fiskeristyrelsen.dk)