

Bekendtgørelse om regulering af fiskeriet¹⁾

I medfør af § 10, stk. 1 og 2, § 10 d, §§ 10 g-10 i, § 10 j, stk. 1 og 2, § 16, stk. 4, § 16 b, stk. 3, § 20, § 30, § 32, stk. 1, § 34, stk. 1 og 4, § 35, stk. 2, § 36, stk. 1, § 37, stk. 1, § 38, stk. 2, § 110, stk. 2 og 3, § 112, stk. 1, § 112 a, stk. 2 og 3, § 112 b, § 117, stk. 2, § 121, stk. 2, § 122, stk. 4, § 124, stk. 1, og § 130, stk. 2, i lov om fiskeri og fiskeopdræt (fiskeriloven), jf. lovbekendtgørelse nr. 261 af 21. marts 2019, som ændret ved lov nr. 558 af 7. maj 2019, ~~og~~ lov nr. 559 af 7. maj 2019 og lov nr. 844 af 10. maj 2021, fastsættes:

Kapitel 1

Generel regulering

Anvendelsesområde

§ 1. Bekendtgørelsen omfatter aktiviteter i forbindelse med erhvervmæssigt fiskeri, samt danske fiskeres og dansk indregistrerede fiskerfartøjers erhvervmæssige udnyttelse af fisk i alle farvande. Bekendtgørelsen omfatter desuden landinger, omsætning m.v. i Danmark, der stammer fra udenlandske indregistrerede fiskerfartøjer.

Ændring af vilkår for fiskeriet

§ 2. Fiskeristyrelsen kan i overensstemmelse med bilag 6 udsende meddelelse om regler for fiskeriet, herunder indstilling af og ændrede vilkår for nærmere angivne fiskerier. Ikrafttrædelsestidspunktet fremgår af meddelelsen.

§ 3. Når de samlede tilladte fangstmængder af en fiskeart eller den fiskeriindsats m.v., der er tildelt Danmark i henhold til Den Europæiske Unions forordninger, eller der er afsat til en bestemt periode, fartøjskategori m.v., er opfisket eller opbrugt, eller dette skønnes nært forestående, indstiller Fiskeristyrelsen det pågældende fiskeri. Meddelelse herom udsendes i overensstemmelse med bilag 6.

Stk. 2. Der kan i meddelelsen fastsættes særlige vilkår for fiskeriet efter tidspunktet for udsendelsen af meddelelsen, herunder at kun fartøjer, der har påbegyndt en fangstrejse, kan fiske, efter at meddelelsen er oplæst over Lyngby Radio.

Stk. 3. Forbud mod at medbringe fisk fra det pågældende fiskeri træder i kraft 2 døgn efter tidspunktet for fiskeriforbuddets ikrafttræden, medmindre der er fastsat andet i meddelelsen.

§ 4. Fiskeristyrelsen kan efter høring af Erhvervsfiskeriudvalget, og i lyset af størrelsen af de mængder, der er til rådighed, fangst, forsynings- og afsætningsituationen for de mængder, der landes i en given periode, og forbruget af fangstindsats, fastsætte ændrede regler for fiskeriet. Der udsendes meddelelse om vilkårene i overensstemmelse med bilag 6.

Stk. 2. Der kan blandt andet fastsættes ændringer vedrørende følgende:

- 1) De disponible mængder for bestemte perioder.
- 2) Rationer eller antal havdage, kW-dage m.v. i bestemt angivne fiskerier.
- 3) Overgang til krav om særlig tilladelse i bestemte fiskerier.
- 4) Krav om, at fiskeriet forbeholdes nærmere angivne typer eller grupper af fartøjer.
- 5) Krav om, at fiskeri og landing foregår på særlige vilkår, herunder i nærmere angivne geografiske områder.
- 6) Anvendelse af fangsten.
- 7) Indstilling af bestemte angivne fiskerier.

- 8) Krav om, at landing i en periode begrænses som led i en fiskeplan, der skal medvirke til, at de landede mængder løbende kan afsættes.
- 9) Ændrede vilkår for allerede udstedte tilladelser.
- 10) Vilkår for tildelingen af fiskerimuligheder for Fiskefonden og kW-fonden til enkeltfartøjer.

Generelle bestemmelser

§ 5. Fiskeristyrelsen kan efter ansøgning meddele dispensation fra og træffe afgørelser om fiskerimuligheder m.v. for grupper af fartøjer eller enkelte fartøjer under hensyn til særlige forhold.

Stk. 2. En afgørelse efter denne bekendtgørelse kan betinges af overholdelse af vilkår, herunder om omfanget af fiskeriaktivitet, personlig deltagelse i fiskeriet, begrænsning i mulighederne for at overføre kvoteandele til andre fartøjer samt deltagelse i puljefiskeri. Hvis et vilkår, der er stillet som betingelse for tildeling af kvoteandele eller årsmængder, ikke overholdes, kan Fiskeristyrelsen overføre de tildelte kvoteandele til Fiskefonden.

§ 6. I det omfang, der i beregningsgrundlaget i forbindelse med tildeling af rettigheder lægges vægt på landinger fra et fartøj, fradrages landinger, der kan henføres til ulovligt fiskeri, som er konstateret ved

- 1) endelig dom,
- 2) vedtaget bødeforlæg,
- 3) vedtaget konfiskationsforlæg, eller
- 4) endelig afgørelse om administrativ tilbagekaldelse af fiskeritilladelse i henhold til § 37, stk. 2 og 3, i fiskeriloven.

Stk. 2. Fiskeristyrelsen kan senere foretage fradrag i tildelte FKA og IOK i det omfang, at landinger, der indgår i beregningsgrundlaget, efter tildelingen konstateres at kunne henføres til ulovligt fiskeri ifølge afgørelser, herunder bøde og konfiskationsforlæg, som er nævnt i stk. 1.

Stk. 3. I det omfang der foretages fradrag i kvoteandele, foretages samtidig tilsvarende fradrag i udmeldte årsmængder.

Stk. 4. Fradrag efter stk. 1-3 kan foretages, uanset om fartøjet har skiftet ejer, kvoteandelene er overført, eller fartøjet er udgået som registreret fiskerifartøj, efter at det ulovlige fiskeri har fundet sted.

Stk. 5. Fradragene kvoteandele og årsmængder indgår i Fiskefonden.

§ 7. Et fartøjs ejerkreds kan disponere over fartøjets kvoteandele og de dertil knyttede årsmængder efter de regler, der gælder for FKA og IOK.

Stk. 2. Kvoteandelene og de dertil knyttede årsmængder må kun anvendes af fartøjer, der er registreret i Fiskeristyrelsens fartøjsregister, jf. § 39 i fiskeriloven. Kvoteandele må kun overdrages til personer, der er berettiget til at udøve erhvervsmæssigt fiskeri, jf. § 14 i fiskeriloven, eller selskaber, der er berettiget til at udøve erhvervsmæssigt fiskeri, jf. § 16 i fiskeriloven.

Stk. 3. Hvis der er mere end en ejer af et fartøj, udpeger og anmelder ejerkredsen over for Fiskeristyrelsen en fuldmægtig, som er bemyndiget til på hele ejerkredsens vegne at give og modtage bindende meddelelser i forhold til styrelsen.

Stk. 4. Hvis der sker ændringer i ejerkredsen, skal det over for Fiskeristyrelsen oplyses, om der er udpeget en ny fuldmægtig. Indtil Fiskeristyrelsen har modtaget meddelelse fra ejerkredsen om udskiftning af fuldmægtigen, er den person, der er udpeget som fuldmægtig, fortsat legitimeret til at give og modtage meddelelser i forhold til styrelsen.

§ 8. Farvandene Nordsøen, Den Engelske Kanal, Skagerrak, Kattegat samt Østersøen og Bælterne med ICES underområder afgrænses i bilag 1.

§ 9. Uanset hvilke reguleringsformer, der anvendes, er alle angivne mængder af fisk i denne bekendtgørelse, i meddelelser i overensstemmelse med bilag 6 samt i tilladelser udstedt i medfør af bekendtgørelsen, angivet i levende vægt. For laks opgøres mængder dog i styk (antal laks).

Stk. 2. Hvis fisken landes med en anden behandlingsgrad end levende vægt, anvendes de i bilag 4 anførte omregningsfaktorer for omregning til levende vægt. Landing af fisk i en behandlingsgrad, der ikke er anført behandlingsgrad for i bilag 4, må kun finde sted efter forudgående tilladelse fra Fiskeristyrelsen.

Stk. 3. For laks, der fiskes i Østersøen og Bælterne, skal fangsten angives i fartøjets logbog både i styk (antal laks) og i levende vægt. I tilladelser til fiskeriet kan også stilles krav om opdeling og angivelse af fangsten i størrelseskategorier.

§ 10. Retten til at råde over FKA og IOK kan opsiges med 16 års varsel. Opsigelse vil blive fastsat ved bekendtgørelse samt meddelt ejerne af de fartøjer for hvilke, det er noteret i Fiskeristyrelsen, at fartøjet disponerer over kvoteandele.

Stk. 2. Dispositioner over tildelte FKA og IOK, udøvelse af fiskeriet og tildelinger af fiskerirettigheder i det enkelte år skal være i overensstemmelse med de til enhver tid gældende regler, som udstedes i perioden af Den Europæiske Union og af danske myndigheder.

Offentligt tilgængelige oplysninger om FKA og IOK m.m.

§ 11. Fiskeristyrelsen fører i henhold til § 112 a, stk. 1, i fiskeriloven et offentligt tilgængeligt edb-register over

- 1) overdragelige kvoteandele (FKA og IOK), jf. § 37, stk. 1, i fiskeriloven, og
- 2) beregnede kvoteandele, jf. § 78.

Stk. 2. Oplysninger i Fiskeristyrelsens registre over indehavere af kW-tilladelser samt det til enhver tid værende forbrug af årsmængder er offentligt tilgængelige.

§ 12. Samtidig med oplysning om overdragelse af kvoteandele skal fartøjsejeren eller kontaktpersonen indberette salgsprisen for de IOK, der overdrages, jf. bilag 7. Salgsprisen indgår i de offentligt tilgængelige registre, jf. § 11.

Definitioner

§ 13. I denne bekendtgørelse forstås ved:

- 1) Arter omfattet af flerårige planer: For Østersøen arter angivet i Europa-Parlamentets og Rådets forordning (EU) 2016/1139 af 6. juli 2016, for Nordsøen, Skagerrak og Kattegat arter angivet i Europa-Parlamentets og Rådets forordning (EU) 2018/973 af 4. juli 2018 og for nordvestlige farvande arter angivet i Europa-Parlamentets og Rådets forordning (EU) 2019/472 af 19. marts 2019.
- 2) Atlantoskandisk sild: Sild i ICES-underområde I, II, V og XIV.
- 3) Beregningsgrundlaget: Landinger i bestemte dele af referenceperioden, der henføres til et konkret fartøj og de mængder, som det i øvrigt er besluttet at indlægge i beregningsgrundlaget ved tildeling af andele af den enkelte kvote eller fangstindsats.
- 4) Bestemmende indflydelse: Mulighed for gennem økonomiske mellemværender direkte eller indirekte at påvirke økonomiske eller driftsmæssige dispositioner foretaget af en person eller et selskab, jf. § 3, nr. 8, i fiskeriloven.
- 5) Bruttoomsætning: Den værdi af landingerne for et fartøj, der er registreret i Fiskeristyrelsens registre.
- 6) Disponibel kapacitet: Bruttotonnage målt i BT og motoreffekt målt i kW, som kan henføres til et bestemt fartøj, der er slettet i Søfartsstyrelsens registre og i Fiskeristyrelsens fartøjsregister, og som kan genanvendes helt eller delvist til indsættelse af et registreret fiskerfartøj eller kapacitetsudvidende modernisering.
- 7) Ejerandele: De samlede andele i promille af de kvoter, som afsættes til fordeling som FKA eller IOK, som en person råder over via helt eller delvist ejerskab af fiskefartøjer, helt eller delvist

ejerskab af selskaber som ejer fiskefartøjer, eller via helt eller delvist ejerskab af selskaber, som ejer selskaber, der ejer fiskefartøjer.

8) En halv kalendermåned: Perioden fra den 1. til og med den 15. i en måned eller fra den 16. til og med månedens udløb.

9) EU-farvande: De områder, der er omfattet af EU-medlemslandenes fiskeriterritorium.

10) Erhvervsfiskeriudvalget: Udvalget for Erhvervsfiskeri, jf. § 6, i fiskeriloven.

11) Fangstrejse: [Sejlads](#) [Sejlads med et fiskefartøj i forbindelse med udøvelse af -erhvervsfiskeri.](#) En fangstrejsets varighed regnes fra tidspunktet, hvor fartøjet forlader havn, til tidspunktet for fartøjets ankomst til havn.

12) Fartøjejereren: Et fartøjs samlede ejerkreds, som denne fremgår af Søfartsstyrelsens registre og Fiskeristyrelsens fartøjsregister.

13) Fartøjskategorier: FKA-fartøj, FKA-kystfiskerfartøj, MAF-fartøj eller Øvrigt Fartøj.

14) Fartøjskvoteandele (FKA): Kvoteandele, der kan fiskes, medbringes og landes af et konkret fartøj, og som et fartøjs samlede ejerkreds kan overføre helt, eller under visse betingelser delvist, til andre fartøjer.

15) Fartøjets længde: Fartøjets længde overalt, og for fartøjer, hvor fartøjets længde overalt ikke er opgjort, fartøjets kendingslængde. Længden overalt eller kendingslængden skal være i overensstemmelse med registreringen i Fiskeristyrelsens fartøjsregister.

16) Fiskefonden: Reserveandele af kvoterne, der permanent eller i det enkelte år holdes uden for tildelingen som FKA eller IOK.

17) Fiske, medbringe og lande: Enhver fiskeriaktivitet fra fangstredskaber udsættes i vandet, til fisken er landet.

18) Fiskeriindsats: Et fartøjs fiskeri, sejlads og andre fiskerirelaterede aktiviteter under nærmere angivne vilkår.

19) FKA-fartøj: Et fartøj, der i 2006 af Fødevarer-, Landbrugs- og Fiskeriministeriet er indplaceret som FKA-fartøj med ret til at fiske visse kvoter med FKA, eller som har fået overført FKA, og hvor Fiskeristyrelsen har bekræftet overførslen.

20) FKA-FE fartøj: Et fartøj, der på baggrund af, at en eller flere førstegangsetablerede er ejer eller medejer af fartøjet, har opnået Fiskeristyrelsens godkendelse af, at fartøjet for en periode har status som FKA-fartøj på særlige vilkår.

21) FKA-kystfiskerfartøj: Et fartøj, der er tilmeldt den tidsubegrænsede kystfiskerordning. Fartøjets FKA-andele, årsmængder, kW og bt. bindes i den tidsubegrænsede kystfiskerordning, og kan ved overdragelse kun anvendes i den tidsubegrænsede kystfiskerordning.

22) FKA-kystfiskerkapacitet: Disponibel kapacitet, der kan henføres til et FKA-kystfiskerfartøj.

23) Foreningskystfiskerfartøj: Et fartøj, der drives af en forening, som er godkendt i henhold til fiskerilovens § 16 b, stk. 1.

24) Havdage: Antal døgn i et givent kalenderår, hvor et fartøj er til havs i forbindelse med en fangstrejse. Havdage udregnes som antal timer fra afrejse til ankomst divideret med 24, og herefter oprundet til nærmeste antal hele døgn. En kontinuerlig fangstrejseperiode fortsætter så længe der er mindre end 24 timer fra ankomst til næste afsejling.

25) Individuelle kvotebytter: Overførelse af retten til at anvende årsmængder til fartøjer fra andre EU-lande imod overførelse af fangstmængder, der stilles til rådighed for bestemte dansk indregistrerede enkeltfartøjer.

26) Individuelle overdragelige kvoteandele (IOK): Kvoteandele, der kan fiskes, medbringes og landes af et konkret fartøj, og som et fartøjs samlede ejerkreds kan overføre helt eller delvist til et eller flere fartøjer.

27) Industrifisk: Fisk, der landes til andre formål end konsum.

28) Industrifiskeri: Fiskeri, hvor et fartøj fisker, medbringer eller lander fisk til andre formål end konsum.

29) Kalenderuge: En uge, der påbegyndes midnat natten mellem søndag og mandag.

- 30) Kalendermåned: Perioden fra den 1. til månedens udløb.
- 31) Kvote: Den mængde af en bestand i et nærmere angivet farvandsområde, som står til rådighed for dansk fiskeri i et kvoteår. I en kvotemængde kan også indgå mængder som er til rådighed for dansk fiskeri baseret på muligheden for at overføre kvotemængder fra et år til et andet, jf. Europa-Parlamentets og Rådets forordning (EU) nr. 1380/2013 af 11. december 2013 om den fælles fiskeripolitik samt Rådets forordning (EF) nr. 847/96 af 6. maj 1996 om supplerende betingelser for forvaltningen af TAC og kvoter fra år til år.
- 32) Kvoteandele: De andele i promille, som et fartøj er tildelt eller har fået overført af den del af en given dansk kvote, der afsættes til fordeling som FKA eller IOK. Kvoteandele danner grundlag for tildeling af årsmængde af dele af kvoterne i de enkelte år.
- 33) Kvoteselskab: Et erhvervsfiskerselskab, som ejes af mindst 7 erhvervsfiskere med A-status, hvor samtlige af disse erhvervsfiskere hver især ejer mindre end 50 % af selskabet.
- 34) Kvoteår: Den periode, hvor en kvote står til rådighed for dansk fiskeri.
- 35) Kystfiskerfartøj: Et fartøj, der opfylder betingelserne i denne bekendtgørelse for at indgå i den tidsbegrænsede kystfiskerordning jf. kapitel 7, og som er optaget i ordningen.
- 36) KW-dage: Det antal dage, som et fartøj må være til havs ganget med den effekt i kW, som er registreret i Fiskeristyrelsens fartøjsregister for fartøjet.
- 37) Landinger, som ligger til grund for tildeling af fangstrettigheder: Mængder af fisk af de forskellige kvoter i levende vægt, for laks dog i styk, som er indrapporteret til Fiskeristyrelsen som landet af det enkelte fartøj og registreret i Fiskeristyrelsens registre.
- 38) Laug: Et erhvervsfiskerselskab, som ejes af mindst 7 erhvervsfiskere med A-status, og hvor samtlige medejere ejer en lige stor del af selskabet.
- 39) MAF-fartøj: Et fartøj, der i 2006 af Fødevarer-, Landbrugs- og Fiskeriministeriet er indplaceret som Mindre Aktivt Fartøj, eller som har opnået godkendelse som MAF-fartøj senere, fordi det erstatter et MAF-fartøj.
- 40) MAF-ekstra fartøj: Et MAF-fartøj, der gennem overførelse af årsmængde fra et eller flere FKA-fartøjer, har adgang til ekstra fangstmængder.
- 41) MAF-kapacitet: Disponibel kapacitet, der kan henføres til MAF-fartøj.
- 42) Medejere: Person, der ejer en andel af et fartøj eller er aktionær, anpartshaver eller lignende i et selskab, som ejer et fartøj, jf. § 16 i fiskeriloven.
- 43) Motorkraft: Den motoreffekt, der er anført af Søfartsstyrelsen i fartøjets farttilladelse eller tilsynsbog, og som ikke efterfølgende er ændret.
- 44) Omladning: Hel eller delvis afgivelse af fangsten fra et fiskerfartøj eller dets fangstredskab til et andet fartøj. Der sker ikke omladning ved afgivelse af fangst mellem to fartøjer, som udøver parfiskeri, eller hvis en fangst afgives direkte fra et fangstredskab til et andet dansk fartøj, der også lovligt kan deltage i det pågældende fiskeri.
- 45) Parfiskeri: Fiskeri, som udøves fra to fartøjer, som i forbindelse hermed anvender og trækker samme fangstredskab.
- 46) Puljefiskeri: Fiskeri, der udøves i fællesskab mellem selvstændige erhvervsfiskere eller erhvervsfiskerselskaber med fartøjer, som de er ejere eller medejere af, således at en deltager med sit fartøj kan benytte de fangstrettigheder, som er tilknyttet en anden puljedeltagers fartøj, jf. § 3, nr. 2, i fiskeriloven.
- 47) Rationsfiskeri: Fiskeri på en fastsat fællesmængde, som flere fartøjer har adgang til i en nærmere angivet periode på baggrund af det enkelte fartøjs indplacering eller en tilladelse.
- 48) Referenceår: Fiskeri med et fartøj i et forudgående år, som danner grundlag for tildeling af fangstrettigheder eller en fiskeriindsats.
- 49) Regulerede arter: Arter, hvor der er fastsat en højst tilladt fangstmængde til det enkelte fartøj i en given periode.
- 50) Samlede årsmængder: årsmængder, tildelt på baggrund af fartøjets promilleandele (initialkvote og mængder tildelt fra fiskefonden).

51) Selskabsandele: De samlede andele i promille af de kvoter, som afsættes til fordeling som FKA eller IOK, som et selskab råder over via helt eller delvist ejerskab af fiskefartøjer, helt eller delvist ejerskab af selskaber som ejer fiskefartøjer, eller via helt eller delvist ejerskab af selskaber, som ejer selskaber, der ejer fiskefartøjer.

52) Søpakning: Vejning og pakning af fangsten ombord efter markedsnormer med henblik på salg.

53) Søfartsstyrelsens registre: Skibsregistrets særregistre over fiskerfartøjer og Skibsregistrets Fartøjsfortegnelse.

54) Tonnage: Bruttotonnage, som er knyttet til et fartøj, der er registreret som fiskerfartøj, eller som er knyttet til disponibel kapacitet.

55) Vestkvoten: Kvoter af bestemte arter i Østersøen og Bælterne, ICES-underområder 22-24.

56) Østkvoten: Kvoter af bestemte arter i Østersøen, ICES-underområder 25-32 (EU-farvande).

57) Øvrigt Fartøj: Et fartøj, der i 2006 af Fødevare-, Landbrugs- og Fiskeriministeriet er indplaceret som Øvrigt Fartøj, eller et fartøj, der indsættes som registreret fiskerfartøj senere, uden at fartøjet får FKA-status eller MAF-status. Et FKA eller MAF-fartøj kan desuden efter afgørelse af Fiskeristyrelsen eller regler herom ændre status til Øvrigt Fartøj.

58) Årsmængde: Mængde for et kvoteår af de enkelte kvoter, som må fiskes, medbringes og landes af et konkret fartøj.

Tilladelser

§ 14. Fiskeri kan gøres betinget af en tilladelse. Tilladelser udstedes af Fiskeristyrelsen i overensstemmelse med bilag 3. Oplysning om hvilke tilladelser, der er udstedt til et fartøj, er offentligt tilgængelig.

Stk. 2. En tilladelse for et fartøj kan omfatte nærmere vilkår for udøvelse af fiskeriet, jf. bilag 3.

Stk. 3. Uanset efter hvilken reguleringsform et fiskeri udøves, kan indstilling af fiskeri, jf. § 3, stk. 1, forhøjelse eller reduktion i tildelte fangstmængder eller højst tilladte indsats samt ændring af vilkårene for tilladelsen, omfatte fiskeri i henhold til allerede udstedte tilladelser.

Stk. 4. Ved beslutning om udstedelse af og indholdet af tilladelser, herunder antallet af tilladelser i det enkelte fiskeri, lægger Fiskeristyrelsen vægt på de hensyn, der er nævnt i § 34, stk. 2, i fiskeriloven, herunder på forsyningssituationen og rationel udnyttelse af de mængder, der er til rådighed på et givent tidspunkt. I tilfælde, hvor der skal foretages udvælgelse blandt ansøgere, kan Fiskeristyrelsen foretage en prioritering, hvor der bl.a. kan tages hensyn til ansøgernes afhængighed af det pågældende fiskeri og mulighed for at afsætte fangsten til konsum.

§ 15. Fiskeristyrelsen kan, jf. § 37, stk. 2, i fiskeriloven, tilbagekalde en tilladelse, hvis indehaveren har gjort sig skyldig i grov eller gentagen overtrædelse af de vilkår, der er fastsat i tilladelsen.

Stk. 2. Det skal indgå i vilkårene for en tilladelse, at tilladelsen kan inddrages, når vilkårene for en anden tilladelse til samme fartøj overtrædes på en måde, der griber ind i bestanden for den fiskeart, som tilladelsen vedrører.

§ 16. Tilladelse udstedes efter ansøgning fra fartøjsejeren i overensstemmelse med bilag 2 til berettigede fartøjer. Dog udstedes ved begyndelsen af et kalenderår uden ansøgning tilladelse til at fiske, medbringe og lande årsmængder på grundlag af FKA og IOK, som er tilknyttet et fartøj, og som kan uddeles på det pågældende tidspunkt.

§ 17. Fiskeristyrelsen kan ved meddelelse udstedt i overensstemmelse med bilag 6 fastlægge, at fiskeri, som er betinget af en tilladelse, indtil en nærmere angiven dato kan udøves, uden at tilladelsen er udstedt. Enhver mængde, der fanges og landes med fartøjet efter den 1. januar i et givent år, vil fragå i de mængder, der kan fanges og landes med fartøjet i tilladelsesperioden i henhold til den tilladelse, der senere udstedes.

§ 18. Uanset efter hvilken reguleringsform et fiskeri udøves, er det en betingelse for at fiske, medbringe og lande i følgende fiskerier, at fartøjets ejer har en særlig tilladelse til at udøve dette med fartøjet:

- 1) Torsk i Østersøen og Bælterne.
- 2) Sild i Østersøen og Bælterne.
- 3) Brisling i Østersøen og Bælterne.
- 4) Laks i Østersøen og Bælterne.
- 5) Industrifiskeri i alle farvande.
- 6) Brisling i Limfjorden.

Stk. 2. I perioden fra 1. januar indtil 18. januar i et givent år må fiskeri i Østersøen og industrifiskeri dog udøves, selv om der ikke er udstedt tilladelse i henhold til stk. 1, hvis fartøjet havde tilladelse til det pågældende fiskeri den 31. december i det forudgående år, eller fartøjsejeren har søgt om, at der udstedes tilladelse for det pågældende år.

§ 19. Tilladelserne i § 18, stk. 1, gælder hele kalenderåret, medmindre de inddrages, eller fartøjsejeren framelder dem. Tilladelserne i § 18, stk. 1, nr. 1-4, skal i løbet af året frameldes midlertidigt, inden der påbegyndes fiskeri i andre farvande med fartøjet. Hvis en tilladelse er frameldt, skal der ske ny tilmelding, før der påbegyndes fiskeri med fartøjet i Østersøen.

Stk. 2. Fartøjer under 12 meter skal have en særlig tilladelse til at udøve fiskeri i ICES underområde 23, når disse er udstyret med enten trawltromle, wirespil eller davider til trawlskovle, så de kan anvendes til trawlfiskeri.

Stk. 3. Tilmelding og framelding efter stk. 1 skal ske senest kl. 16.00 dagen før, fiskeriet i eller uden for Østersøen kan påbegyndes fra midnat. Tilmelding og framelding afgives i henhold til reglerne i bilag 2.

Meldinger

§ 20. Inden afsejling fra havn skal fartøjsføreren for fartøjer under 12 meter, der fører logbog, afgive melding herom til Fiskeristyrelsen, jf. dog stk. 4.

Stk. 2. Melding, jf. stk. 1, skal indeholde oplysninger om i hvilke områder, der skal fiskes.

Stk. 3. Fartøjer omfattet af reglerne om elektronisk rapportering af logbogsdata skal afgive melding, jf. stk. 1, via det elektroniske logbogssystem. Fartøjer, der ikke er omfattet af det elektroniske logbogssystem skal afgive melding, jf. stk. 1, via Fiskeristyrelsens hjemmeside.

Stk. 4. Fartøjer, som har et fungerende Automatisk Identifikations System (AIS), er ikke omfattet af stk. 1, forudsat at fartøjsejeren indberetter fartøjets maritime identifikationsnummer (MMSI) til Fiskeristyrelsen på e-mail fmc@fiskeristyrelsen.dk.

§ 21. Fartøjer over 12 meters længde, der fører elektronisk logbog, skal melde ankomst til havn, når fartøjet medbringer mere end 50 kg af en art, der er omfattet af en flerårig plan, eller når fartøjet medbringer sild, makrel, blåhvilling eller hestemakrel, jf. dog stk. 4.

Stk. 2. Alle øvrige fartøjer, der er omfattet af krav om føring af logbog, skal melde ankomst til havn, når fartøjet medbringer mere end 300 kg af en art, der er omfattet af en flerårig plan, eller fartøjet medbringer sild, makrel, blåhvilling eller hestemakrel, jf. dog stk. 3-4.

Stk. 3. Uanset stk. 1 og 2, skal melding om ankomst til havn efter fiskeri i Østersøen for fartøjer, der er omfattet af krav om føring af logbog ske, når der medbringes mere end 250 kg torsk eller mere end 2.000 kg pelagiske arter, jf. dog stk. 4.

Stk. 4. Når fartøjer medbringer eller lander industrifisk, skal der ske melding af ankomst og losning i overensstemmelse med bilag 5a.

Stk. 5. Medbringer fartøjet laks og havørred fanget i Østersøen skal fartøjet melde ankomst til havn, når fartøjet samlet medbringer 10 stykker eller derover.

Stk. 6. Medbringer fartøjet ål skal fartøjet melde ankomst, når fartøjet ilandbringer 100 kg eller derover pr. kalenderdøgn.

Stk. 7. Ved krav om melding om ankomst til havn eller ilandbringelse efter stk. 1-6 skal dette ske i overensstemmelse med bilag 5a eller vilkår i tilladelsen. I fiskerier, hvor der ikke er regler om losningspligt i forbindelse med ankomst til havn, gælder, at enhver ankomst skal meldes, uanset om der påtænkes losning eller ej. I meldingen skal angives lossetidspunktet, såfremt dette afviger fra ankomsttidspunktet.

Stk. 8. Reglerne i stk. 7 gælder både dansk og udenlandsk indregistrerede fiskerfartøjer, der ankommer til dansk havn. Medmindre der i henhold til Den Europæiske Unions retsakter er fastsat længere tidsfrister for melding om ankomst end angivet i bilag 5a, skal tidsfristerne i bilag 5a overholdes af dansk indregistrerede fiskerfartøjer.

Stk. 9. Mængden af fisk udtrykt i levende vægt pr. art, som oplyses ved meldingen, skal svare til de mængder, der er registreret i logbogen ved ankomst til havn.

Stk. 10. Virksomheder må ikke modtage industrifisk fra dansk og udenlandsk registrerede fartøjer, hvis der ikke er foretaget melding inden ankomst og losning, jf. bilag 5a.

Stk. 11. Fartøjsføreren er undtaget fra pligten til at foretage melding til Fiskeristyrelsen, hvis anden person foretager den forudgående melding om landing og losning på fartøjsførerenes vegne i overensstemmelse med bilag 5a.

Stk. 12. Fartøjsføreren skal i alle tilfælde, hvor der er pligt til melding om ankomst og losning forud for ankomst, påføre logbogen det i bilag 5a nævnte kvitteringsnummer. Ankomst og losning må ikke finde sted inden det anmeldte tidspunkt.

§ 22. Fiskeristyrelsen kan i overensstemmelse med bilag 6 eller ved vilkår i tilladelser for nærmere angivne fiskerier fastsætte, at der inden indsejling i det farvand, hvor fiskeriet finder sted, og inden udsejlingen fra dette farvand, skal foretages melding i overensstemmelse med bilag 5b.

Stk. 2. Ved enhver udsejling fra et farvandsområde til et andet farvandsområde skal den elektroniske logbog opdateres og sendes til Fiskeristyrelsen inden udsejling fra farvandsområdet, når fartøjet forlader et farvand, hvor det har fisket, jf. dog stk. 3.

Stk. 3. Ved udsejling fra østlige og vestlige Østersø skal melding om farvandsskifte ske som angivet i fartøjets tilladelse vedrørende fiskeri efter torsk i Østersøen.

Omladning

§ 23. Omladning må kun finde sted efter forud indhentet tilladelse fra Fiskeristyrelsen.

Stk. 2. Ansøgningen om omladning skal indeholde følgende oplysninger:

- 1) Position og tidspunkt for omladningen eller afgivelsen af fisken.
- 2) Art og mængde, der er omfattet.
- 3) Fartøjsnavn.
- 4) Havnekendingsnummer.
- 5) Radiokaldesignal og nationalitet på det afgivende og det modtagende fartøj.
- 6) Svaradresse (e-post eller telefonnummer).

Stk. 3. Ud over de i stk. 2 nævnte oplysninger kan Fiskeristyrelsen kræve yderligere oplysninger, når dette er nødvendigt for at vurdere de konkrete forhold omkring omladningen samt for at fastsætte vilkår for en tilladelse hertil.

Stk. 4. Hvis omladning sker efter direkte påbud fra den norske kystvagt, skal oplysningerne i stk. 2 sendes pr. fax eller e-post på adressen fmc@fiskeristyrelsen.dk til Fiskeristyrelsen, inden omladningen foretages.

Kapitel 2

Generelle begrænsninger

Fiskeri- og landingsbegrænsninger

§ 24. I alle tilfælde, hvor der ved tilladelse er tildelt et fartøj en årsmængde eller en rationsmængde, må den samlede landede mængde ikke overstige den tildelte mængde efter opgørelse af den sidste fangstrejse. Dette gælder både for det enkelte fartøj og de samlede landinger i det par- og puljefiskeri, som fartøjet deltager i. Dette gælder, uanset at der ifølge reglerne for logbogsføring er tilladt en tolerance for overslaget af de mængder, der er om bord.

Stk. 2. Hvis der i sidste træk på en fangstrejse imidlertid fiskes mere end den mængde, der resterer i henhold til tilladelsen, skal fartøjsføreren umiddelbart efter fangsten foretage anmeldelse heraf til Fiskeristyrelsen. Anmeldelse skal gives enten telefonisk på 7218 5609 eller via e-post på adressen fmc@fiskeristyrelsen.dk. Anmeldelsen skal indeholde oplysninger om fartøjets havnekendingsbogstaver og -nummer, art og mængde af fisk om bord, den mængde, der er fisket ud over den i tilladelsen angivne fangstmængde samt farvand, hvor fiskeriet er foregået. Ved anmeldelsen modtager fartøjsføreren et registreringsnummer, som straks skal indføres i logbogen. Fartøjsføreren eller dennes fuldmægtig skal desuden snarest muligt og senest 5 dage efter landing indsende dokumentation til Fiskeristyrelsen for, at fartøjet har erhvervet kvoteandel eller årsmængde for den del af fangsten, der på fangsttidspunktet var fisket ud over den tilladte fangstmængde.

Parfiskeri

§ 25. Ved parfiskeri er begge fartøjsførere ansvarlige for, at hele fiskeriet er lovligt, dvs. at der fiskes, medbringes og landes i overensstemmelse med fiskerilovgivningen.

§ 26. Ved parfiskeri må den samlede mængde fisk, der fiskes, medbringes og landes, ikke overstige summen af, hvad det er tilladt at fiske, medbringe og lande med begge de fartøjer, der deltager i parfiskeriet.

Stk. 2. Parfiskeri må kun udøves af fartøjer, der er indplaceret i samme fartøjskategori. Fiskeristyrelsen har mulighed for at give dispensation til fartøjer, der ønsker at udøve parfiskeri med et fartøj indregistreret i et andet EU-land. Fartøjer, der indgår i en pulje, må ikke udøve parfiskeri med fartøjer uden for puljen på kvoter, der indgår i puljen. Fiskeristyrelsen kan dog efter ansøgning meddele tilladelse til, at et fartøj driver parfiskeri med et fartøj uden for puljefiskeriet på de kvoter, som fremgår af § 117, stk. 2.

Fartøjs- og redskabsbegrænsninger og regler for fiskeri og landing af torsk m.m.

§ 27. Det er forbudt at anvende et fartøj til erhvervsmæssigt fiskeri i ICES-underområde 22 i Østersøen og Bælterne, hvis fartøjets motorekraft overstiger 221 kW/300 HK. Det er desuden forbudt, at fartøjet har en længde overalt på 17 meter eller derover, og samtidig må længden udtrykt i meter gange bredden udtrykt i meter ikke overstige 100.

Stk. 2. Fartøjer, for hvilke der i 2007 på grundlag af § 28, stk. 2, i dagældende bekendtgørelse nr. 1535 af 18. december 2006 blev givet tilladelse hertil, kan anvendes i underområde 22, selvom fartøjet er større end de grænser, der er angivet i stk. 1, 2. pkt.

Stk. 3. Tilladelse, jf. stk. 2, er udelukkende udstedt til de fartøjer, som identificeret ved EU-identifikationsnummer opfylder betingelserne. Der kan ikke udstedes tilladelse til andre fartøjer, f.eks. på grund af fartøjsudskiftning.

§ 28. I tilladelser til fiskeri efter sild og brisling i Østersøen og Bælterne kan der indføres forbud mod at anvende fartøjer, hvis motorekraft overstiger 588 kW/800 HK, når fiskeriet foregår inden for 12 sømil af den tyske basislinje.

§ 29. I ICES-underområde 23 i Østersøen og Bælterne er det forbudt at fiske med snurrevod. Undtaget er dog fiskeri med snurrevod i området beliggende mere end 3 sømil fra land og afgrænset mod nord af linjen fra Gilbjerg Hoved til Kullen Fyr og mod syd af linjen fra Ellekilde Hage til Lerberget.

§ 30. Fartøjer under 12 meter udstyret med enten trawltromle, wirespil eller davider til trawlskovle, således at disse kan anvendes til trawlfiskeri, og som skal have en tilladelse til at fiske i ICES underområde 23, jf. § 19, stk. 2, skal være monteret med udstyr til elektronisk registrering af data om fartøjets fiskeriaktiviteter. Udstyret skal kunne opsamle, lagre og afsende oplysninger om fartøjets position, kurs, fart med angivelse af tidspunkt, samt af sensordata, herunder rotation på spil og tromle.

Stk. 2. Enhver form for udstyr, herunder spil og tromle, der anvendes til udsætning af redskaber, skal være forsynet med en sensor, der registrerer, når udstyret anvendes.

Stk. 3. Det i stk. 1 nævnte udstyr til elektronisk registrering skal mindst hvert 10. sekund indsamle de i stk. 1 nævnte data.

Stk. 4. De i stk. 1 nævnte data skal minimum en gang i døgnet sendes elektronisk til Fiskeristyrelsens web-service (WSDL) "NES MUSSELS WS" i de dataformater, som fremgår af Fiskeristyrelsens hjemmeside www.fiskeristyrelsen.dk.

Stk. 5. Et fartøj må ikke forlade en havn, hvis det i stk. 1 nævnte udstyr ikke fungerer.

Stk. 6. Hvis fartøjensførereren under fiskeri konstaterer, at det i stk. 1 nævnte udstyr til elektronisk registrering ikke fungerer, skal den pågældende sørge for

- 1) at Fiskeristyrelsen straks kontaktes og meddele, at der er funktionsfejl på udstyret, på Fiskeristyrelsens Fiskerimoniterings center på telefon 72 18 56 09,
- 2) at fiskeriet straks indstilles,
- 3) at alle redskaber straks tages om bord, og
- 4) at fartøjet sejles i havn.

§ 31. Kun fartøjer, hvis ejere har en tilladelse udstedt i henhold til § 14, må fiske, medbringe og lande fisk, når fartøjet om bord har automatisk klassifikationsudstyr til sortering af fisk og kan indfryse fisk om bord.

§ 32. Fartøjer, der i Kattegat fisker med bundtrawl (redskabskode: OTB, OTT, OT, TBN, TBS, TB og PTB), som skal foregå med maskestørrelser på 70 mm og derover, og som ikke deltager i et godkendt projekt med elektronisk monitorering i henhold til art. 19, stk. 2 i forordning (EU) 2021/92 af 28. januar 2021, skal anvende de redskaber, der fremgår i bilag 13.

Stk. 2. Fartøjer, der fisker med bundtrawl, som deltager i et godkendt projekt med elektronisk monitorering i henhold til art. 19, stk. 2 i forordning (EU) 2021/92 af 28. januar 2021, samt fartøjer, der fisker med snurrevod, må ikke ved fiskeri med trawl og/eller andet slæbende redskab i Kattegat anvende redskaber med maskestørrelser på under 90 mm, jf. dog stk. 3 og 4. Redskabet skal være påmonteret en af de typer fangstposer, der er beskrevet i bilag 11 eller bilag 13.

Stk. 3. Uanset stk. 2, kan der i perioden fra 1. oktober til 31. december anvendes sorteringspanel, som nærmere beskrevet i bilag 10, samt i bilag 12, punkt 3. Dog er perioden for fartøjer, der fisker med snurrevod, fra 1. august til 31. oktober.

Stk. 4. Fartøjer på en længde under 10 meter overalt kan anvende sorteringspaneler, jf. stk. 1-3, som er placeret i den spidse del af trawlrøds-kabet. Når sorteringspanelet er placeret i den spidse del af trawlrøds-kabet, kan der anvendes en to-panel fangstpose, hvor top og bundsektion er lige brede. Ved anvendelse af et selektionspanel bestående af 270 mm diamantmasker skal panelet bestå af seks åbne masker.

Stk. 5. Uanset stk. 2, kan anvendes de selektive redskaber, der er beskrevet i bekendtgørelse nr. 979 af 21. juni 2020 om forbud mod visse former for fiskeri i nærmere afgrænsede områder i Kattegat og nordlige del af Øresund, § 4, jf. bilag 4.

§ 33. Ved fiskeri i Skagerrak med trawl, snurrevod og/eller andet slæbende redskab skal redskaberne være udformet i overensstemmelse med bestemmelserne i stk. 2-6.

Stk. 2. Ved målrettet fiskeri af dybvandsrejer skal

- 1) anvendes diamantmaske med mindste maskestørrelse på 35 mm,
- 2) anvendes en rektangulær sorteringsrist med en maksimal afstand mellem tremmerne på 19 mm, hvor ristens tremmer er parallelle med ristens længdeakse, og
- 3) trawlens overpanel indeholder et fiskeudslip foran sorteringsristens overkant.

Stk. 3. Fartøjer, der fisker i henhold til stk. 2 og som har passende kvoter af de arter, som redskabet kan forventes at fange, kan ved fiskeudslippet montere en tunnel/opsamlingspose, der er beskrevet i bilag 12, for at tilbageholde større fisk.

Stk. 4. Ved målrettet fiskeri af jomfruhummer skal anvendes en sorteringsrist og redskab konstrueret, som beskrevet i bilag 12, nr. 2.

Stk. 5. Ved blandet demersalt fiskeri skal anvendes diamantmaske på mindst 120 mm på fangstposen og forlængerstykket, dog minimum på 8 meter af fangstredskabet.

Stk. 6. Uanset stk. 5, kan der fiskes med trawl eller andet slæbende redskab med en maskestørrelse på minimum 90 mm, hvis der anvendes et af de i bilag 12 beskrevne paneler.

Stk. 7. Fartøjer på en længde under 10 meter overalt kan anvende sorteringspaneler, jf. stk. 6, som er placeret i den spidse del af trawlredskabet. Når sorteringspanelet er placeret i den spidse del af trawlredskabet, kan der anvendes en to-panel fangstpose, hvor top og bundsektion er lige brede. Ved anvendelse af et selektionspanel bestående af 270 mm diamantmasker skal panelet bestå af seks åbne masker.

§ 34. Landinger i Danmark af mere end 10.000 kg sild, makrel og hestemakrel eller en kombination deraf, som er fanget i de i nr. 1-3 opregnede områder, må kun foretages i Thyborøn, Hanstholm, Hirtshals, Hvide Sande, Skagen, Grenå, Glyngøre, Strandby og Gilleleje:

- 1) Sild som er fanget i ICES-område I, II, IIIa, IV, Vb, VI og VII.
- 2) Makrel som er fanget i ICES-område IIa, IIIa, IV, Vb, VI, VII, VIII, IX, X, XII og XIV.
- 3) Hestemakrel som er fanget i ICES-område IIa, IV, Vb, VI, VII, VIII, IX, X, XII og XIV.

Kapitel 3

Fartøjskategorier og forskellige reguleringsformer

Fartøjskategorier

§ 35. I forhold til reguleringen er fartøjer, der er optaget i Fiskeristyrelsens fartøjsregister, indplaceret i følgende fartøjskategorier:

- 1) FKA-fartøjer.
- 2) FKA-kystfiskerfartøjer.
- 3) MAF-fartøjer.
- 4) Øvrige Fartøjer.

Stk. 2. Et fartøj, der registreres i Fiskeristyrelsens fartøjsregister, indplaceres som Øvrigt Fartøj. Dette gælder, uanset om fartøjet som identificeret ved EU-identifikationsnummer tidligere har været registreret i Fiskeristyrelsens fartøjsregister med status som FKA- eller MAF-fartøj.

Stk. 3. Et Øvrigt Fartøj kan få status som

- 1) FKA-fartøj, hvis der overføres FKA til fartøjet, jf. § 36, stk. 2,
- 2) FKA-kystfiskerfartøj, hvis det erstatter et andet FKA-kystfiskerfartøj og indføres med kapacitet fra et FKA-kystfiskerfartøj, jf. § 37, stk. 2,
- 3) MAF-fartøj, hvis det erstatter et andet MAF-fartøj og indføres med MAF-kapacitet med tilladelse fra Fiskeristyrelsen efter §§ 39 og 40, eller
- 4) FKA-FE fartøj, jf. § 100.

FKA-fartøjer

§ 36. Et FKA-fartøj bevarer sin status som FKA-fartøj, uanset ejerskifte og uanset om samtlige FKA overføres til andre fartøjer, indtil fartøjet slettes i Fiskeristyrelsens fartøjsregister.

Stk. 2. Et fartøj kan kun opnå status af FKA-fartøj, hvis der overføres FKA til fartøjet, og Fiskeristyrelsen bekræfter overførelsen. Et fartøj bliver ikke et FKA-fartøj, selvom det er indført med disponibel kapacitet fra et FKA-fartøj, medmindre der overføres FKA til fartøjet.

FKA-kystfiskerfartøjer

§ 37. Et FKA-kystfiskerfartøj bevarer sin status som FKA-kystfiskerfartøj, uanset ejerskifte og uanset om samtlige FKA overføres til andre FKA-kystfiskerfartøjer indtil fartøjet slettes i Fiskeristyrelsens fartøjsregister.

Stk. 2. Et FKA-fartøj kan kun opnå status af FKA-kystfiskerfartøj, hvis ejeren tilmelder fartøjet den tidsubegrænsede kystfiskerordning. Et fartøj der er indført med disponibel kapacitet fra et FKA-kystfiskerfartøj, ændrer status til FKA kystfiskerfartøj, og kan kun udøve fiskeri i henhold til reglerne for den tidsubegrænsede kystfiskerordning.

MAF-fartøjer

§ 38. Et MAF-fartøj ændrer status til Øvrigt Fartøj, hvis der registreres ejerskifte i Fiskeristyrelsens fartøjsregister til en eller flere nye ejere, der i 2006 eller senere var eller fortsat er ejere eller medejere af FKA-fartøjer, dog med undtagelse af førstegangsetablerede ejere eller medejere af et FKA-FE fartøj.

Stk. 2. Hvis der foretages modernisering eller anden ændring af et MAF-fartøj, uden at betingelserne i § 41 er opfyldt, ændrer fartøjet status til Øvrigt Fartøj.

§ 39. Efter ansøgning kan Fiskeristyrelsen tillade, at et MAF-fartøj udskiftes, jf. § 40, eller moderniseres, jf. § 41. Der kan kun meddeles tilladelse til forøgelse af bruttotonnage og motorkraft, hvis hele forøgelsen stammer fra udgåede MAF-fartøjer.

Stk. 2. MAF-fartøjet ændrer status til Øvrigt Fartøj, hvis der i MAF-fartøjets ejerkreds indgår en person eller et selskab, der i 2006 eller senere var ejer eller medejer af et fartøj, der er indplaceret som FKA-fartøj, dog med undtagelse af førstegangsetablerede ejere eller medejere af et FKA-FE fartøj.

§ 40. For at et fartøj i forbindelse med fartøjsudskiftning kan opnå MAF-status, skal nedenstående betingelser opfyldes:

- 1) Der skal udgå et MAF-fartøj, hvorfra det nye MAF-fartøjs bruttotonnage og motorkraft stammer.
- 2) MAF-fartøjet må som følge af udskiftningen maksimalt have en længde, der indplacerer fartøjet i samme rationsmæssige længdekategori, som det fartøj det erstatter.

Stk. 2. For at et fartøj kan indplaceres som MAF-fartøj på baggrund af opkøbt disponibel MAF-kapacitet, skal fartøjsejeren opkøbe hele den disponible kapacitet fra det udgåede MAF-fartøj.

§ 41. For at et MAF-fartøj i forbindelse med modernisering eller anden ændring, hvortil der kræves tilladelse i henhold til den til enhver tid gældende bekendtgørelse om fartøjer, der anvendes til erhvervsmæssigt fiskeri i saltvand, fortsat kan bevare sin MAF-status, skal nedenstående betingelser opfyldes:

- 1) Hele bruttotonnagen og motorkraften, der anvendes i forbindelse med tilladelsen til modernisering eller anden ændring, skal stamme fra MAF-fartøjer.
- 2) MAF-fartøjet må som følge af moderniseringen eller ændringen maksimalt have en længde, der indplacerer fartøjet i samme rationsmæssige længdekategori, som det havde inden moderniseringen.

Oversigt over kvoter fordelt på reguleringsformer

§ 42. Følgende kvoter reguleres enten med FKA eller rationsfiskeri:

- 1) Torsk i Nordsøen.
- 2) Torsk i Kattegat.
- 3) Torsk i Skagerrak.
- 4) Torsk i Østersøen og Bælterne, ICES-underområder 22-24.
- 5) Torsk i Østersøen, ICES-underområder 25-32 (EU-farvande).
- 6) Tunge i Skagerrak, Kattegat samt Østersøen og Bælterne.
- 7) Tunge i Nordsøen (EU-farvande).
- 8) Rødspætte i Nordsøen.
- 9) Rødspætte i Kattegat.
- 10) Rødspætte i Skagerrak.
- 11) Rødspætte i Østersøen og Bælterne.
- 12) Jomfruhummer i Skagerrak, Kattegat samt Østersøen og Bælterne.
- 13) Jomfruhummer i Nordsøen (EU-farvande).
- 14) Jomfruhummer i Nordsøen (norsk zone).
- 15) Mørksej i Nordsøen, Skagerrak og Kattegat.
- 16) Kuller i Skagerrak og Kattegat.
- 17) Kuller i Nordsøen.
- 18) Dybvandsrejer i Skagerrak og Kattegat.
- 19) Dybvandsrejer i Nordsøen (EU-farvande).
- 20) Dybvandsrejer i Nordsøen (norsk zone).
- 21) Kulmule i Nordsøen (EU-farvande).
- 22) Pighvar og slethvar i Nordsøen (EU-farvande).
- 23) Havtaske i Nordsøen (norsk zone).
- 24) Laks i Østersøen og Bælterne (EU-farvande).

Stk. 2. Følgende kvoter reguleres med IOK eller rationsfiskeri:

- 1) Sild i Nordsøen.
- 2) Sild i Skagerrak og Kattegat.
- 3) Sild i Østersøen og Bælterne (EU-farvande).
- 4) Brisling i Skagerrak og Kattegat.
- 5) Brisling i Nordsøen (EU-farvand).
- 6) Brisling i Østersøen og Bælterne (EU-farvande).
- 7) Makrel i alle farvande.
- 8) Tobis i Nordsøen (EU-farvande og norsk zone) samt Skagerrak og Kattegat (EU-farvande).
- 9) Blåhvilling i EU-farvande og internationale farvande.
- 10) Sperling i Nordsøen (EU-farvande) samt Skagerrak og Kattegat.

Stk. 3. Følgende kvoter reguleres med IOK:

- 1) Atlantoskandisk sild (nord for 62° N).
- 2) Hestemakrel i ICES områderne IIa, IVa, Vb, VI, VIIa-c og e-k, VIIa, b, d og e, XII og XIV.
- 3) Blåhvilling i færøsk zone.
- 4) Havgalt i EU-farvande og internationale farvande i ICES-områderne VI, VII og VIII.

Stk. 4. Øvrige kvoter, der står til rådighed for danske fartøjer, herunder kvoter i tredjelandes fiskerizoner og i internationalt farvand, reguleres med rationsfiskeri.

Kapitel 4

Generelle regler om tildeling på grundlag af kvoteandele (FKA og IOK) og overførelse af årsmængder

Opdeling af kvoterne

§ 43. For de kvoter, der er omfattet af FKA, jf. § 42, stk. 1, samt for kvoterne for sild og brisling i Østersøen og brisling i Skagerrak og Kattegat og brisling i Nordsøen, afsættes følgende andele og ekstra mængder før tildelingen af årsmængde på baggrund af fartøjskvoteandele pr. den 1. januar første dag i et givent kvoteår:

- 1) Andele til Fiskefonden.
- 2) Andele af de kvoter, hvor kvoten hidtil ikke har været opfisket, jf. § 67.
- 3) Andele til rationsfiskeri til MAF-fartøjer, jf. stk. 2.
- 4) Ekstra mængder af torsk, tunge, rødspætter, jomfruhummer, mørksej, pig- og slethvar, brisling i Østersøen, sild i vestlige Østersø og sild i østlige Østersø til kystfiskerfartøjer, jf. §§ 87-80 og 89-90.
- 5) Andele til landing af uundgåelige bifangster for fartøjer, der ikke har FKA på disse arter, jf. § 45, stk. 2.
- 6) Andele af torsk og sild i Østersøen til fiskeri på rationsvilkår for fartøjer, der udelukkende udøver fiskeri med bundgarn hele året. Der afsættes 1,3 % af initialkvoten for den samlede kvote af torsk i Østersøen (øst- og vestkvoten) og 2,5 % af de samlede kvoter af sild i Østersøen og Bælterne (øst- og vestkvote).

Stk. 2. Til MAF-fartøjer, jf. stk. 1, nr. 3, afsættes følgende andele af de kvoter, der er nævnt i § 42, stk. 1 og 2:

- 1) 3,176 % af torsk i Nordsøen.
- 2) 7,880 % af torsk i Skagerrak.
- 3) 9,552 % af torsk i Kattegat.
- 4) 4,632 % af torsk i Østersøen og Bælterne, ICES-underområder 22-24.
- 5) 1,605 % af torsk i Østersøen, ICES-underområder 25-32.
- 6) 1,987 % af tunge i Nordsøen.
- 7) 10,454 % af tunge i Skagerrak, Kattegat samt Østersøen og Bælterne.
- 8) 0,749 % af rødspætte i Nordsøen.
- 9) 6,023 % af rødspætte i Østersøen og Bælterne.
- 10) 4,759 % af rødspætte i Kattegat.
- 11) 2,154 % af rødspætte i Skagerrak.
- 12) 0,153 % af jomfruhummer i Skagerrak, Kattegat samt Østersøen og Bælterne.
- 13) 0,006 % af jomfruhummer i Nordsøen.
- 14) 0,075 % af kulmule i Nordsøen.
- 15) 0,030 % af kuller i Nordsøen.
- 16) 0,340 % af kuller i Skagerrak og Kattegat.
- 17) 0,063 % af mørksej i Nordsøen, Skagerrak og Kattegat.
- 18) 0,570 % af pighvar og slethvar i Nordsøen.
- 19) 0,004 % af dybvandsrejer i Skagerrak og Kattegat.
- 20) 0,886 % af laks i Østersøen og Bælterne (EU-farvande).
- 21) 0,224 % af sild i Østersøen og Bælterne (EU-farvande).
- 22) 0,012 % af brisling i Østersøen og Bælterne (EU-farvande).

§ 44. Før tildeling af årsmængder reduceres de danske kvoter med de mængder, der som følge af eventuelt overfiskeri af en kvote i det forudgående år, må forventes at blive fradraget den danske kvote i det pågældende år.

Stk. 2. Reduktion i individuelle årsmængder tildelt på basis af IOK kan ske i forbindelse med et fartøjs overskridelse af dets årsmængde, jf. § 55, stk. 2.

§ 45. Ved tildeling af kvoteandele i promille er der nedrundet til 2 decimaler.

Stk. 2. De promilleandele, der som følge af nedrundingen efter stk. 1, ikke er tildelt konkrete fartøjer, stilles i lyset af fangst- og kvotesituationen til rådighed for fiskeri af uundgåelige bifangster for fartøjer, der ikke har ret til at fiske på disse arter. Regler herom kan i lyset af fangst- og kvotesituationen udstedes i medfør af bilag 6.

§ 46. Hvis de danske kvoter forøges eller reduceres i løbet af året, fordeles ændringerne som udgangspunkt proportionalt til de forskellige reguleringsformer. Dette gælder dog ikke, hvis ændringerne sker som følge af individuelle kvotebytter med andre lande.

Årsmængdefiskeri på grundlag af kvoteandele

§ 47. Fartøjer, der er tildelt kvoteandele, må fiske, medbringe og lande den årsmængde, som fremgår af tilladelse udstedt af Fiskeristyrelsen. Fiskeristyrelsen udsteder tilladelse til, at der med fartøjet må fiskes, medbringes og landes årsmængder af de kvoter, i forhold til de kvoteandele, som fartøjet disponerer over på tidspunktet for udmeldingen. Hvis der fra årets start på grundlag af EU-reglerne er tildelt medlemslandene rådighedsmængde af de enkelte kvoter, der ikke dækker hele året, udstedes mængder i forhold til de mængder, Danmark til enhver tid har adgang til.

~~Stk. 2. Under forudsætning af, at den samlede danske kvote ikke er opbrugt, kan Fiskeristyrelsen udstede tilladelse til, at fartøjer, der pr. 1. maj 2021 deltager i et nationalt projekt om elektronisk monitorering henhold til art. 15, stk. 2, i Rådets forordning (EU) 2021/92 af 28. januar 2021, i kvoteåret 2021 hver kan overstige deres tildelte årsmængder og eventuelle øvrige mængder af torsk i Kattegat med 313 kg. En tilladelse bortfalder, såfremt et fartøj vælger at forlade projektet.~~

§ 48. Et fartøj, hvorpå der er placeret FKA eller IOK, eller både FKA og IOK, skal have fisket og landet årsmængder, svarende til 25 % af landingsværdien af årsmængder, der er tildelt på baggrund af de promilleandele, som fartøjet rådede over ved kvoteårets udløb, jf. dog §§ 50 og 51, eller have haft ~~100-60~~ havdage. I beregningen af de 25 % af landingsværdien kan også indgå årsmængder, som er overdraget fra andre fartøjer, jf. §§ 57-59, samt via puljerne, jf. § 117, samt mængder der er fisket på rationsvilkår, jf. § 67, § 90, § 132, stk. 2, § 141, § 145, stk. 2 samt § 176.

~~Stk. 2. Stk. 1 omfatter ikke fartøjer, som hvis har samlede årsmængder, tildelt på baggrund af de promilleandele, som fartøjet rådede over ved kvoteårets afslutning, op til en værdi af 250.000 kr. - der er tildelt på baggrund af de promilleandele, som fartøjet rådede over ved kvoteårets udløb ikke overstiger 250.000 kr., er ikke omfattet af stk. 1.~~

~~Stk. 3.2.~~ Aktivitetskravet opgøres pr. 31. december. For kvoter med forskudt kvoteår medregnes landingsværdier og værdien af årsmængder for hele det pågældende kvoteår i det kalenderår, hvor kvoteåret afsluttes.

~~Stk. 4.3.~~ Årsmængder, som overføres fra et kvoteår til et andet for et fartøj, jf. § 55, medtages ikke i opgørelsen af hvorvidt fartøjet har opfyldt aktivitetskravet, jf. stk. 1.

~~Stk. 5.4.~~ Årsmængder, som registreres på et dansk indregistreret fiskefartøj, som følge af et eller flere individuelle kvotebytter, medtages ikke i opgørelsen af hvorvidt fartøjet har opfyldt aktivitetskravet, jf. stk. 1.

~~Stk. 6.5.~~ Beregning af værdien af et fartøjs årsmængder, jf. stk. 1-2, sker på baggrund af de gennemsnitlige afregningspriser fra det forudgående kalenderår. De gennemsnitlige afregningspriser findes på Fiskeristyrelsens hjemmeside.

§ 49. Et fartøj, der ikke lever op til aktivitetskravet, jf. § 48, stk. 1, vil det efterfølgende kvoteår få nedsat tildelingen af dets årsmængde i begyndelsen af året med en andel svarende til afvigelsen i procentpoint fra efterlevelse af aktivitetskravet for så vidt angår afvigelsen for landede årsmængder. De årsmængder, som ikke tildeles fartøjet, som følge af ikke at have levet op til aktivitetskravet, jf. § 48, stk. 1, overføres til Fiskefonden, jf. § 61.

Stk. 2. Nedsættelse af tildeling af årsmængde, jf. stk. 1, fortsættes og akkumuleres indtil fartøjet efterlever aktivitetskravet, jf. § 48, stk. 1.

Stk. 3. Den procentvise nedsættelse af tildelingen af årsmængde, jf. stk. 1, foretages ligeligt på alle kvoter med andelen svarende til afvigelsen i procentpoint fra efterlevelse af aktivitetskravet.

§ 50. Fartøjer, der indskiftes som følge af fartøjsudskiftning, jf. reglerne om fartøjsudskiftning i bekendtgørelse om fartøjer, der anvendes til erhvervsmæssigt fiskeri i saltvand, overtager den opgørelse af landinger, som det udskiftede fartøj har landet for at efterleve aktivitetskravet, samt det udskiftede fartøjs forbrug af havdage, jf. § 48, stk. 1.

Stk. 2. I forbindelse med dokumentation for efterlevelse af aktivitetskravet, jf. stk. 1, skal fartøjsejeren ligeledes dokumentere, at der er givet tilladelse til fartøjsudskiftning, og at fartøjsudskiftningen er gennemført og registreret i Søfartsstyrelsens Skibsregister.

§ 51. En fartøjsejer, der på grund af havari, fiskeristop, fiskerirelateret uddannelse, fartøjsførerens sygdom el.lign. eller varetagelse af tillidspost i fiskeriets organisationer eller som følge af modernisering ikke har været i stand til at fiske og lande årsmængder, jf. § 48, stk. 1, kan ansøge Fiskeristyrelsen om dispensation fra § 48, stk. 1, i det pågældende kalenderår. For så vidt angår fiskerirelateret uddannelse, kan der ansøges om dispensation forud for kalenderåret.

Stk. 2. Dispensation, jf. stk. 1, kan gives for ét kalenderår.

Stk. 3. Ansøger skal dokumentere hvilke årsmængder, det ikke har været muligt at fiske.

Stk. 4. Fiskeristyrelsen kan stille krav om dokumentation for manglende mulighed for efterlevelse af betingelserne i § 48, stk. 1.

Stk. 5. Ansøgning, jf. stk. 1, skal være Fiskeristyrelsen i hænde senest den 1. februar året efter begivenheden, der forhindrede fiskeri.

§ 52. Fartøjer ejet af et kvoteselskab eller laug, kan efter ansøgning til Fiskeristyrelsen opnå tilladelse til ikke at opfylde aktivitetskravet, jf. § 48, stk. 1, og udlejeloftet, jf. § 117, stk. 5 ~~for et kalenderår/kvotearår~~. Ansøgningen skal være Fiskeristyrelsen i hænde senest den ~~3+15. marts-januari det kalenderår, hvor aktivitetskravet, jf. § 48, stk. 1, første gang skal efterleves.~~

Stk. 2. ~~Tilladelse, jf. stk. 1, er gældende indtil den eventuelt tilbagekaldes, jf. stk. 7. Det er en betingelse for at opnå tilladelse, jf. stk. 1, at følgende krav er opfyldt:~~

- ~~1) Kvoteselskabet eller laug, som ejer fartøjet, må ikke ejes, helt eller delvist, direkte eller indirekte, af fysiske personer, som overskrider lofterne for ejerandele, jf. §§ 69-71 og § 74, jf. dog stk. 10-og.~~
- ~~2) Kvoteselskabet eller laug, som ejer fartøjet, må ikke ejes, helt eller delvist, direkte eller indirekte, af fysiske personer, som overskrider lofterne for ejerandele i §12, stk. 1 i bekendtgørelse nr. 1108 af 30. maj 2021, jf. dog stk. 10~~
- ~~3) Mindst 50% af de samlede landinger foretaget af fartøjer, som skal have overdraget årsmængder fra kvoteselskabet eller laugets fartøj, skal være landet i hjemregionen, hvori kvoteselskabet eller laugets fartøj skal tilhøre, jf. stk. 4, nr. 3, i det foregående kalenderår. Region forstås i denne sammenhæng som enten Region Hovedstaden, Region Sjælland, Region Syddanmark, Regions Midtjylland eller Region Nordjylland.~~
- ~~4) Mindst 50 % af de samlede landinger foretaget af fartøjer, som har fået overdraget årsmængder fra kvoteselskabet eller laugets fartøj, skal landes i hjemregionen hvori kvoteselskabets eller laugets fartøj tilhører. Region forstås i denne sammenhæng som enten Region Hovedstaden, Region Sjælland, Region Syddanmark, Region Midtjylland eller Region Nordjylland.~~

~~Stk. 3. Tilladelse, jf. stk. 1, er gældende indtil den eventuelt inddrages, jf. stk. 8.~~

Stk. ~~4~~3. Ansøgning om tilladelse skal indeholde følgende:

- ~~1) Dokumentation for at erhvervsfiskerselskabet medvirker til at sikre, at kvoterne fastholdes lokalt. Kopi af kvoteselskabet eller laugets vedtægter og ejerbog.~~
- ~~2) Redegørelse for at erhvervsfiskerselskabet sikrer bedre finansieringsvilkår for ejerne.~~

~~23)~~ EU-identifikationsnummer på de af ejerkredsens fartøjer som årsmængderne skal overføres til, ~~og-~~

~~3) Dokumentation for at kvoteselskabet eller laug~~et~~ tilhører en bestemt region opfylder kravet om lokal tilknytning, jf. stk. 2, nr. 2.-~~

~~Stk. 54.~~ Fartøjer, der har tilladelse, jf. stk. 1, kan overføre årsmængder til ~~fartøjer ejet af kvoteselskabet eller laugets ejere. Aktivitetskravet, jf. § 48, stk. 1, overtages af de fartøjer, som årsmængderne overføres til.~~

~~selskabsejernes egne fartøjer ud over udlejloftet på 75 %. Aktivitetskravet, jf. § 48, stk. 1, overtages af de fartøjer, som årsmængderne overføres til.~~

~~Stk. 65.~~ Overførte årsmængder, jf. stk. 54, kan videreoverføres fra fartøjer ejet af kvoteselskabets ~~eller laugets~~ ejere. Aktivitetskravet, jf. § 48, stk. 1, for de overførte årsmængder overtages af fartøjet, som årsmængderne overføres til. Det vil fortsat være muligt at opfylde aktivitetskravet ved et forbrug på mindst ~~400-60~~ havdage, jf. § 48, stk. 1, uanset at der er overført årsmængder til fartøjet.

~~Stk. 67.~~ Et fartøj, der har tilladelse, jf. stk. 1, kan ~~udleje overføre~~ årsmængder ~~direkte fra erhvervsfiskerselskabets fartøj/fartøjer~~ til fartøjer, der ikke er ejet af ~~kvoteselskabet eller laugets~~ ejere forudsat, at mindst 25 % af årsmængderne er overført til fartøjer ejet af ~~kvoteselskabet eller laugets~~ ejere. Aktivitetskravet, jf. § 48, stk. 1, overtages af det modtagende fartøj.

~~Stk. 8.~~ Mindst 50 % af de samlede landinger foretaget af fartøjer, som har fået overdraget årsmængder fra kvoteselskabet eller laugets fartøj, skal landes i hjemregionen hvori kvoteselskabets eller laugets fartøj tilhører. Region forstås i denne sammenhæng som enten Region Hovedstaden, Region Sjælland, Region Syddanmark, Region Midtjylland eller Region Nordjylland.

~~Stk. 987.~~ ~~Kvoteselskaber eller laug~~, hvis fartøj har tilladelse, jf. stk. 1, skal senest den 15. februar indsende dokumentation til Fiskeristyrelsen for, at betingelserne i stk. ~~5-874 og 5~~ er opfyldt i det forudgående ~~kalenderår ved at fremsende en oversigt over fartøjets overførte årsmængder det forudgående kvoteår godkendt af puljebestyreren fra den pulje, som fartøjet er tilmeldt.~~ Såfremt betingelserne ikke er opfyldt, dokumentationen ikke er modtaget i Fiskeristyrelsen eller er mangelfuld, kan tilladelsen ~~tilbagekaldes inddrages med virkning fra 1. januar i kalenderåret.~~

~~Stk. 1098.~~ Ved ~~tilbagekaldelse inddragelse~~ af tilladelse, jf. stk. 987, kan der først på ny ansøges om tilladelse det efterfølgende år.

~~Stk. 110.~~ Fartøjer, som har fået tilladelse, jf. stk. 1, før den 1. januar 2022, som ejes, helt eller delvist, direkte eller indirekte, af personer, som overskrider lofterne for ejerandele, jf. stk. 2, nr. 1 kan bevare denne tilladelse frem til ~~1. januar 2023-31. december 2025~~. Herefter bortfalder tilladelsen, hvis fartøjet fortsat ejes, helt eller delvist, direkte eller indirekte, af personer, som overskrider lofterne for ejerandele, jf. stk. 2, nr. 1

§ 53. Kvoteselskaber eller laug, ~~hvis fartøj har tilladelse~~, jf. § 52, stk. 1, kan ansøge Fiskeristyrelsen om dispensation fra koncentrationsloftet for selskaber ~~og fartøjer~~, jf. §§ 69 og 70, og krydsreglen, jf. § 71. ~~Ansøgningen skal være Fiskeristyrelsen i hænde senest den 31-15. marts januar i det kalenderår, hvor koncentrationsloftet og krydsreglen skal efterleves.~~

~~Stk. 2.~~ Det er en betingelse for at opnå tilladelse ~~efter, jf. stk. 1, at kvoteselskabet eller laug~~et~~ lever op til de kravene i, som fremgår af § 52, stk. 2 og 8, og at den dokumentationen efter, som fremgår af § 52, stk. 4, skal indsendes godkendes af Fiskeristyrelsen.~~

~~Stk. 32.~~ ~~Kvoteselskaber eller laug~~, der har dispensation, jf. stk. 1, opretholder denne dispensation så længe ~~kvoteselskabet eller laugets~~ fartøj har tilladelse, jf. § 52, stk. 1.

§ 54. I perioden fra den 1. januar til den 18. januar i et givent år kan fartøjer, der disponerer over kvoteandele, uanset § 47, udøve fiskeri på de pågældende kvoter, selv om fartøjsejeren endnu ikke har

modtaget tilladelse med årsmængder fra Fiskeristyrelsen. Fiskeriet skal foregå inden for de mængder af kvoterne, som kvoteandelene giver adgang til. Hvis særlige forhold gør sig gældende, kan det meddeles i overensstemmelse med bilag 6, at fiskeriet fortsættes på grundlag af tilladelsen for det forudgående år også efter den 18. januar i det følgende år.

Stk. 2. Ved tildelingen af årsmængde vil Fiskeristyrelsen kunne reservere andele af kvoterne som reserve, bl.a. under hensyn til mulige justeringer af kvoterne. De reserverede andele uddeles som tillæg til årsmængderne, såfremt kvoterne ikke reduceres.

§ 55. I det omfang, der i medfør af EU-lovgivningen bliver mulighed for at videreføre uopfiskede mængder af de enkelte kvoter fra det pågældende år til det følgende år, kan der via meddelelse udsendt i medfør af bilag 6 fastsættes regler, der tillader, at uopfiskede mængder, der er uddelt på grundlag af kvoteandele, som et fartøj råder over ved udgangen af det pågældende år, videreføres, så mængden kan fiskes af det samme fartøj i det følgende år.

Stk. 2. I det omfang, der i medfør af EU-lovgivningen bliver mulighed for at fiske på dele af årsmængderne for det følgende år allerede i det pågældende år, kan der via meddelelse udsendt i medfør af bilag 6 fastsættes regler, der tillader, at fartøjer efter forudgående godkendelse i Fiskeristyrelsen overskrider deres årsmængde i det pågældende år. Denne mængde modregnes forlods i fartøjets mængde for det følgende år, uanset om fartøjet har skiftet ejer.

§ 56. Hvis den danske kvote reduceres efter udstedelse af tilladelse til at fiske årsmængder, eller et fiskeri i øvrigt indstilles, før de tildelte årsmængder er opfisket, kan Fiskeristyrelsen udstede justerede tilladelser, hvor årsmængderne reduceres i et sådant omfang, at overfiskeri af den danske kvote modvirkes mest muligt. Uopfiskede mængder inddrages i forhold til de kvoteandele, som det enkelte fartøj eller pulje disponerer over på det tidspunkt, hvor kvoten reduceres. Fartøjer, der ikke får mulighed for at lande en mængde af den endelige kvote, der svarer til fartøjets kvoteandel, kan året efter tildeles en større årsmængde.

Stk. 2. Efter eventuel forhøjelse af den danske kvote kan der ligeledes udstedes nye tilladelser til at fiske, medbringe og lande årsmængder.

Stk. 3. Der kan indføres et midlertidigt forbud i fiskeriet med henblik på udstedelse af nye årsmængdetilladelser, jf. stk. 1 og 2. Forbud i fiskeriet for den pågældende kvote meddeles i overensstemmelse med bilag 6.

Overførelse af årsmængder til andre fartøjer

§ 57. For de årsmængder, der er uddelt på grundlag af FKA, kan et fartøjs samlede ejerkreds i det pågældende år overdrage retten til at fiske op til 25 % af værdien af fartøjets samlede årsmængde af disse kvoter til andre fartøjer, jf. stk. 2. For de kvoter, der er omfattet af § 42, stk. 1, kan der kun ske overførelse af årsmængder til fartøjer, der er indplaceret som FKA-fartøjer eller til MAF-fartøjer i overensstemmelse med § 160.

Stk. 2. Opgørelsen af størrelsen af den årsmængde, der højst kan overføres, jf. stk. 1, foretages i forhold til den årsmængde, som det afgivende fartøj råder over af de pågældende kvoter på tidspunktet for overdragelsen. Værdien af de overførte mængder beregnes i medfør af § 113, stk. 3. Der kan gives tilladelse til, at de årsmængder på IOK for sild og brisling i Østersøen, brisling i Skagerrak og Kattegat samt brisling i Nordsøen, som et fartøj råder over, kan medtages ved beregningen.

Stk. 3. Uanset stk. 1 kan Fiskeristyrelsen give tilladelse til, at et fartøj i tilfælde af havari eller sygdom kan overdrage en mængde, der er større end den mængde, der er nævnt i stk. 1 i det pågældende år.

§ 58. For de årsmængder, der er uddelt på grundlag af IOK, kan et fartøjs samlede ejerkreds i det pågældende år overdrage retten til at fiske op til 25 % af værdien af fartøjets samlede årsmængde af disse r-på-disse-kvoter til andre fartøjer, jf. stk. 2.

Stk. 2. Opgørelsen af størrelsen af de årsmængder, der højst kan overføres, [jf. stk. 1](#), foretages i forhold til den årsmængde, som det afgivende fartøj råder over [af de pågældende kvoter](#) på tidspunktet for overdragelsen. [Værdien af de overførte mængder beregnes i medfør af § 113, stk. 3.](#)

Stk. 3. Fartøjer, der helt eller delvist er ejet af personer eller selskaber, der er ejer af mere end 1 % af de samlede danske IOK, må kun [leje-overdrage](#) årsmængder af FKA-arter til dækning af uundgåelige bifangster. Der må ikke [lejes-overdrages](#) mængder af FKA-arter ud over de mængder af bifangst, der fremgår af fartøjets afregninger.

§ 59. Uanset § 58, stk. 1, kan Fiskeristyrelsen give tilladelse til, at et fartøj i tilfælde af havari eller sygdom kan overdrage en mængde, der svarer til en større mængde end 25 %, samt overdrage den resterende del af fartøjets årsmængde af sild tildelt fra generationsskiftepuljen i det pågældende år.

Stk. 2. Uanset § 58, stk. 1, kan et fartøjs samlede ejerkreds, når der er ansøgt om tilladelse til fartøjsudskiftning, overdrage retten til at fiske fartøjets samlede årsmængder til et andet fartøj, i perioden fra fartøjet er slettet af Fiskeristyrelsens fartøjsregister, til det erstattes af et andet fartøj, dog højst 18 måneder.

§ 60. For fartøjer, som deltager i et puljefiskeri, og som ønsker at overdrage årsmængder til fartøjer uden for puljefiskeriet, jf. §§ 58 og 59, skal der sammen med anmodningen om overdragelse af årsmængder indsendes en oversigt over de mængder, som på ansøgningstidspunktet er blevet overdraget fra fartøjet til andre fartøjer internt i puljefiskeriet.

Kapitel 5

Formål og andele til Fiskefonden og rationsfiskeri for FKA-arter for FKA-fartøjer

Kvoteandele, der afsættes til andre formål forud for tildeling af årsmængder af FKA og IOK

§ 61. Fiskefonden kan varetage følgende formål:

- 1) Gennemførelse af kvotebytte med andre lande.
- 2) Udvikling af fiskeriet.
- 3) Fremme af førstegangsetablerede og yngre fiskeres deltagelse i fiskeriet, jf. kapitel 8.
- 4) Dækning af uundgåelige bifangster i det omfang, der fastsættes regler herfor.
- 5) Dækning af eventuelt overfiskeri.
- 6) Øvrige formål, for hvilke der fastlægges regler, herunder øgede fiskerimuligheder til mindre øsamfund, jf. § 68.

Stk. 2. Regler for tildeling af fiskerimuligheder i medfør af stk. 1 fastlægges efter høring af Erhvervsfiskeriudvalget, i det omfang reglerne ikke er fastlagt i bekendtgørelsen. Reglerne offentliggøres i overensstemmelse med bilag 6.

Stk. 3. Af de kvoteandele, der er afsat i Fiskefonden, udstedes årsmængder i forhold til de forøgelse af kvoteandele, der i tidligere år er tildelt fartøjer på baggrund af Fiskefonden, og som fortsat er gældende, jf. § 63.

§ 62. Forud for tildeling af kvoteandele afsættes følgende promilleandele og mængder af de danske kvoter til Fiskefonden:

- 1) 45 ‰ torsk i Nordsøen.
- 2) 55 ‰ af torsk i Kattegat.
- 3) 55 ‰ af torsk i Skagerrak.
- 4) 30 ‰ af torsk i Østersøen og Bælterne, ICES-underområder 22-24.
- 5) 353 ‰ af torsk i Østersøen, ICES-underområder 25-32 (EU-farvande).
- 6) 80 ‰ af tunge i Skagerrak, Kattegat samt Østersøen og Bælterne.
- 7) 35 ‰ af tunge i Nordsøen (EU-farvande).

- 8) 40 % af rødspætte i Nordsøen.
- 9) 85 % af rødspætte i Kattegat.
- 10) 65 % af rødspætte i Skagerrak.
- 11) 55 % af rødspætte i Østersøen og Bælterne.
- 12) 100 % af jomfruhummer i Skagerrak, Kattegat samt Østersøen og Bælterne + 50 tons.
- 13) 60 % af jomfruhummer i Nordsøen (EU-farvande).
- 14) 90 % af jomfruhummer i Nordsøen (norsk zone).
- 15) 70 % af mørksej i Nordsøen, Skagerrak og Kattegat.
- 16) 80 % af kuller i Skagerrak og Kattegat.
- 17) 460 % af kuller i Nordsøen.
- 18) 70 % af dybvandsrejer i Skagerrak og Kattegat.
- 19) 50 % af dybvandsrejer i Nordsøen (EU-farvande).
- 20) 50 % af dybvandsrejer i Nordsøen (norsk zone).
- 21) 55 % af kulmule i Nordsøen (EU-farvande).
- 22) 40 % af pighvar og slethvar i Nordsøen + 100 tons.
- 23) 25 % af havtaske i Nordsøen (norsk zone).
- 24) 120 % af brisling i Nordsøen (EU-farvande).
- 25) 70 % af brisling i Skagerrak og Kattegat.
- 26) 70 % af brisling i Østersøen og Bælterne.
- 27) 70 % af sild i Østersøen og Bælterne.
- 28) 173 % af laks i Østersøen og Bælterne.

Stk. 2. Ikke fordelte årsmængder, der har baggrund i de kvoteandele, der indgår i Fiskefonden, kan i løbet af kvoteåret tildeles forholdsmæssigt til fartøjer med kvoteandele eller til de øvrige formål, der er nævnt i § 61.

§ 63. Af de samlede andele til Fiskefonden, der er afsat i § 62, anvendes fra årets start promilleandele beregnet i henhold til stk. 2, i forbindelse med udstedelse af årsmængder til de fartøjer, der i tidligere år har fået forøget kvoteandele fra Fiskefonden.

Stk. 2. De anvendte promilleandele, jf. stk. 1, beregnes som summen af samtlige promilleandele uddelt til fiskefartøjer pr. den 1. januar på en given kvote, hvorfra der fratrækkes 1000 promilleandele.

§ 64. Ud over de andele, der er afsat i henhold til § 62, kan bl.a. under hensyn til usikkerheden om de endelige danske kvoter afsættes andele af hver kvote som reserve ved uddelingen af årsmængder pr. den 1. januar i et givent år.

Stk. 2. Ændring af de andele af kvoterne, der er afsat i § 62, kan meddeles i overensstemmelse med bilag 6.

Stk. 3. Efter rådgivning fra Erhvervsfiskeriudvalget tages mindst en gang i kvartalet stilling til, om der skal frigives mængder fra Fiskefonden.

Stk. 4. Årsmængder, som fartøjerne meddeler Fiskeristyrelsen, at de ikke ønsker at fiske det pågældende år, indgår i Fiskefonden.

§ 65. De mængder, der er afsat til reserve af sild og makrel og øvrige kvoter omfattet af IOK, kan anvendes til dispositioner inden for de formål, der er nævnt i § 61.

§ 66. Af de afsatte promiller til Fiskefonden af torsk i den østlige Østersø på 353 %, jf. § 62, stk. 1, nr. 5, anvendes 303 %, til fleksibilitets- og bytteårsmængde og 50 % til øvrige formål i Fiskefonden, jf. § 61, stk. 1.

Andele af kvoter, der ikke hidtil har været fisket op eller i øvrigt er reserveret.

§ 67. Af følgende kvoter, der er omfattet af § 42, stk. 1, som ikke hidtil har været opfisket, afsættes, ud over reserveandele til Fiskefonden m.v., følgende promilleandele af de danske kvoter, der holdes uden for tildelingen af årsmængder til fartøjer med kvoteandele. Andelene anvendes som angivet i stk. 2:

- 1) 200 ‰ af rødspætte i Østersøen.
- 2) 100 ‰ af rødspætte i Kattegat.
- 3) 100 ‰ af rødspætte i Skagerrak.
- 4) 500 ‰ af kuller i Skagerrak.
- 5) 750 ‰ af dybvandsrejer i Nordsøen (EU-farvande).
- 6) 519 ‰ af laks i Østersøen.
- 7) 50 ‰ af tunge i Nordsøen (EU-farvande).
- 8) 100 ‰ af kulmule i Nordsøen (EU-farvande).
- 9) 100 ‰ af pighvar og slethvar i Nordsøen.

Stk. 2. De andele af de enkelte kvoter, der afsættes i medfør af stk. 1, kan stilles til rådighed for rationsfiskeri eller indgå i Fiskefonden. Vilklarene for rationsfiskeri fastlægges ved meddelelse i overensstemmelse med bilag 6, jf. kapitel 17, herunder hvilke fartøjskategorier, der har adgang til at deltage i fiskeriet.

Øvrige formål

§ 68. Der kan via Fiskefonden i begrænset omfang etableres mulighed for, at fartøjsejere, der efter § 19 i fiskeriloven får tilladelse til at udøve bierhvervsfiskeri, får mulighed for at deltage i rationsfiskeri.

Stk. 2. Fiskeristyrelsen kan tildele ekstra fangstmængder af torsk og brisling til fartøjer med basishavn på Agersø, Fejø, Sejerø, Omø og Årø, og som har haft dette siden 1. januar 2005. Det er dog tilladt at foretage en fartøjsudskiftning uden dermed at miste muligheden for tildeling af ekstra fangstmængder. Fartøjerne skal opfylde betingelserne i stk. 3-8. Der kan tildeles ekstra fangstmængder inden for en samlet mængde af 60 tons torsk og 100 tons brisling.

Stk. 3. Fartøjerne, jf. stk. 2, skal ifølge Fiskeristyrelsens fangstregistreringer i hvert af årene fra 2005 og frem, have landet konsumfisk svarende til mindst 80 % af værdien af fartøjets samlede konsumlandinger på den ø, hvor fartøjet har basishavn. Fartøjerne skal råde over en fartøjskvoteandel af enten torsk i underområde 22-24 eller brisling i underområde 22-32 i Østersøen og Bælterne.

Stk. 4. Hvis der for et berettiget fartøj, jf. stk. 2 og 3, ifølge Fiskeristyrelsens fangstregistreringer resterer mindre end 500 kg af fartøjets tildelte årsmængde af en af ovennævnte kvoter, kan Fiskeristyrelsen efter ansøgning første gang den 1. marts og indtil 15. september i samme år uddele tillægsmængder af henholdsvis torsk eller brisling. Uddeling sker løbende i tildelingsperioden, så længe der er mængder til rådighed. Fiskeristyrelsen kan dog i lyset af antallet af indkomne ansøgninger i forhold til de mængder, der er til rådighed, beslutte, at tildelingen sker samlet. Der kan for et fartøj ansøges på ny, hvis den tildelte tillægsmængde er opfisket inden 15. juli.

Stk. 5. Der kan i perioden som udgangspunkt højst tildeles samme fartøj 4 tons torsk og 30 tons brisling i medfør af stk. 2. I det omfang, der ved udløbet af ansøgningsfristen den 15. september fortsat er mængder til rådighed, er der dog ingen øvre grænse for, hvilke mængder der kan tildeles samme fartøj. Hvis et fartøj indgår i en pulje, kan der kun ske tildeling af tillægsmængde, hvis der for hvert af fartøjerne i puljen højst resterer 500 kg af den årsmængde, der søges tillægsmængde for.

Stk. 6. Hvis der efter den 15. september er mængder, der ikke er fordelt, indgår disse i Fiskefonden med henblik på de øvrige formål.

Stk. 7. Tillægsmængder af torsk, jf. stk. 2, skal landes på den ø, hvor fartøjet har basishavn. Tillægsmængden må kun fiskes, medbringes og landes med det fartøj, som mængden er tildelt.

Stk. 8. Hvis fartøjsejeren, jf. stk. 2, skønner, at en tillægsmængde ikke kan opfiskes, skal dette meddeles Fiskeristyrelsen, og mængden tilbageføres Fiskefonden. Hvis dette ikke sker så tidligt, at mængden kan stilles til rådighed for andre fartøjer i det pågældende år, vil fartøjet i de følgende år ikke

være berettiget til at modtage tillægsmængde, uanset fartøjet opfylder de betingelser, der fastsættes for det enkelte år.

Kapitel 6

Generelle regler om maksimale kvotekoncentrationer og afvikling af ejerandele og kvoteandele

Kvotekoncentration på FKA-arter

§ 69. Personers eller selskabers samlede ejerandele og selskabsandele af FKA må ikke overstige 4 % af de samlede danske FKA eksklusiv laks i Østersøen.

Stk. 2. FKA placeret på et fartøj, må ikke overstige 4 % af de samlede danske FKA eksklusiv laks i Østersøen.

Stk. 3. Personers eller selskabers ejerandele og selskabsandele eller fartøjers kvoteandele af FKA, må ikke overstige de maksimale satser for ejerandele eller selskabsandele, som fremgår af bilag 14.

Stk. 4. I beregningen af personers og selskabers ejerandele og selskabsandele, jf. stk. 1 og 3, og i beregningen af fartøjers kvoteandele, jf. stk. 2, medregnes

- 1) ejerandele, jf. § 13, nr. 7, og selskabsandele, jf. § 13, nr. 51, kvoteandele, jf. § 13, nr. 32,
- 2) kvoteandele tildelt på basis af låne-FKA, jf. §§ 102-106 og
- 3) kvoteandele, som tilskrives til personen eller selskabet efter § 78.

Stk. 5. Ændres de disponible danske kvoter fra ét fangstår til et andet, og en persons, et selskabs eller et fartøjs samlede årsmængde af FKA uagtsomt af denne grund kommer til at overstige 4 %, jf. stk. 1 og 2, må personen eller selskabet ikke tilkøbe FKA, og skal afhænde kvoteandele svarende til overskridelsen. Tilsvarende må der ikke tilkøbes FKA til et fartøj, og der skal fra fartøjet afhændes de overskydende FKA.

Stk. 6. Køber personens eller selskabets aftalepart i et indberettet økonomisk mellemværende efter § 76, yderligere FKA efter indberetningen, således at personen eller selskabet af denne grund, som følge af tilskrivning af yderligere kvoteandele efter § 78, kommer til at overstige 4 %, jf. stk. 1, må personen eller selskabet ikke tilkøbe FKA, og skal afhænde kvoteandele svarende til overskridelsen, jf. dog § 73, stk. 4.

Stk. 7. Ved kvoteoverskridelser omfattet af stk. 5 og 6, skal kvoteandele, der svarer til overskridelsen, senest være afhændet med udgangen af det efterfølgende år.

Stk. 8. Personers og selskabers samlede ejerandele og selskabsandele af FKA jf. stk. 1, beregnes ud fra et gennemsnit af de foregående 3 års endelige danske kvoter reguleret med FKA, jf. bilag 15.

Stk. 9. Personer, selskaber og fartøjer, der pr. den 21. november 2018 overskred FKA-loftet i stk. 1-3, skal senest den 31. december 2025 overholde kravene i stk. 1-3, jf. dog stk. 11.

Stk. 10. Personer og selskaber omfattet af stk. 9, må i perioden frem til 31. december 2025 kun erhverve yderligere FKA, hvis personen eller selskabet på tidspunktet for erhvervelsen overholder kravene i stk. 1 og 3, jf. dog stk. 12. Ligeledes må der kun erhverves kvoteandele til et fartøj omfattet af stk. 9, hvis fartøjet på tidspunktet for erhvervelsen overholder kravene i stk. 2 og 3.

Stk. 11. Personer og selskaber, der pr. den 1. juli 2021 overskred FKA-loftet i stk. 1 og 3, på grund af tilskrivning af kvoteandele efter § 78, skal senest den 30. juni 2028 overholde kravene i stk. 1 og 3.

Stk. 12. Personer og selskaber omfattet af stk. 11, må i perioden frem til den 30. juni 2028 kun erhverve yderligere FKA, hvis personen eller selskabet på tidspunktet for erhvervelsen overholder kravene i stk. 1 og 3.

Stk. 13. Kvoteandele, der ikke er afhændet rettidigt, jf. stk. 5 og 6, stk. 9 og stk. 11, vil blive inddraget af Fiskeristyrelsen og tilfalde Fiskefonden.

Kvotekoncentration på IOK-arter

§ 70. Personers og selskabers samlede ejerandele og selskabsandele af IOK må ikke overstige 10 % af de samlede danske IOK.

Stk. 2. De samlede IOK, der er på et fartøj, må ikke overstige 10 % af de samlede danske IOK.

Stk. 3. Personers ellers selskabers ejerandele eller selskabsandele af IOK, eller fartøjers kvoteandele af IOK, må ikke overstige de maksimale satser for ejerandele, selskabsandele eller kvoteandele, som fremgår af bilag 14.

Stk. 4. I beregningen af personers og selskabers ejerandele og selskabsandele, jf. stk. 1 og 3, og i beregningen af fartøjers kvoteandele, jf. stk. 2, medregnes

- 1) ejerandele, jf. § 13, nr. 7, og selskabsandele, jf. § 13, nr. 51, kvoteandele, jf. § 13, nr. 32,
- 2) kvoteandele tildelt på basis af låne-IOK, jf. §§ 102-106, og
- 3) kvoteandele, som tilskrives personen eller selskabet efter § 78.

Stk. 5. Ved individuelle kvotebytter af ”makrel i vestlige farvande” tillægges den modtagne mængde af ”makrel i vestlige farvande (MAC/2CX14-)” inklusiv eventuel kvotefleks til kvoten for ”makrel i Nordsøen EU-zone (MAC/2A34)” i beregningen af ejerandele og selskabsandele, jf. stk. 1.

Stk. 6. Ændres de disponible danske kvoter fra et fangstår til et andet, og en persons, et selskabs eller et fartøjs samlede årsmængde af IOK som følge heraf overstiger 10 %, jf. stk. 1 og 2, må personen eller selskabet ikke tilkøbe IOK, og skal samtidig afhænde kvoteandele svarende til overskridelsen. Tilsvarende må der ikke tilkøbes IOK til et fartøj, og der skal fra fartøjet afhændes de overskydende IOK.

Stk. 7. Køber personens eller selskabets aftalepart i et indberettet økonomisk mellemværende efter § 76, yderligere IOK efter indberetningen, således at personen eller selskabet, som følge af tilskrivning af yderligere kvoteandele efter § 78, kommer til at overstige 10 %, jf. stk. 1, må personen eller selskabet ikke tilkøbe IOK, og skal afhænde kvoteandele svarende til overskridelsen, jf. dog § 73, stk. 4.

Stk. 8. Ved kvoteoverskridelser omfattet af stk. 6 skal kvoteandele, der svarer til overskridelsen, senest være afhændet med udgangen af det efterfølgende år.

Stk. 9. Personers og selskabers samlede ejerandele og selskabsandele af IOK, jf. stk. 1, beregnes ud fra et gennemsnit af de foregående 3 års endelige kvoter reguleret med IOK, jf. bilag 15.

Stk. 10. Personer, selskaber og fartøjer, der pr. den 21. november 2018 overskred IOK-loftet, jf. stk. 1-3, skal senest den 31. december 2025 overholde kravene i stk. 1-3, jf. dog stk. 12.

Stk. 11. Personer og selskaber omfattet af stk. 10, må i perioden frem til den 31. december 2025 kun erhverve yderligere IOK, hvis personen eller selskabet på tidspunktet for erhvervelsen overholder kravene i stk. 1 og 3, jf. dog stk. 13. Ligeledes må der kun erhverves kvoteandele til et fartøj omfattet af stk. 10, hvis fartøjet på tidspunktet for erhvervelsen overholder kravene i stk. 2 og 3.

Stk. 12. Personer og selskaber, der pr. den 1. juli 2021 overskred IOK-loftet i stk. 1 og 3, på grund af tilskrivning af kvoteandele efter § 78, skal senest den 30. juni 2028 overholde kravene i stk. 1-3.

Stk. 13. Personer og selskaber omfattet af stk. 12, må i perioden frem til den 30. juni 2028 kun erhverve yderligere IOK, hvis personen eller selskabet på tidspunktet for erhvervelsen overholder kravene i stk. 1 og 3.

Stk. 14. Kvoteandele, der ikke er afhændet rettidigt, jf. stk. 8, stk. 10, og stk. 12, vil blive inddraget af Fiskeristyrelsen og tilfalde Fiskefonden.

Stk. 15. En person, som ejer IOK, må ikke have ejerandele i fartøjer registreret i Fiskeristyrelsens fartøjsregister, hvis bruttotonnage (BT) tilsammen udgør mere end 6000 BT.

Krydsregler

§ 71. Personer eller selskaber, hvis samlede ejerandel eller selskabsandele, jf. § 70, stk. 4, udgør 1 % eller derover af de samlede danske IOK, må ikke samtidig være ejer af FKA.

Stk. 2. De samlede IOK, der er på et fartøj, må ikke overstige 1% af de samlede danske IOK, hvis der på fartøjet er FKA.

Stk. 3. Ændres de disponible danske IOK fra et fangstår til et andet, og et fartøjs, en persons eller et selskabs samlede årsmængde af IOK som følge heraf overstiger 1 %, jf. stk. 1 og 2, må personen eller selskabet ikke tilkøbe FKA, og personen eller selskabet skal afhænde enten de IOK, der svarer til overskridelsen, eller afhænde alle FKA. Tilsvarende må der ikke tilkøbes FKA til et fartøj, og der skal fra fartøjet afhændes de overskydende IOK, eller afhændes alle FKA.

Stk. 4. Køber personens eller selskabets aftalepart i et indberettet økonomisk mellemværende efter § 76, yderligere IOK efter indberetningen, således at personen eller selskabet, som følge af tilskrivning af yderligere kvoteandele efter § 78, kommer til at overstige 1 %, jf. stk. 1 og 2, må personen eller selskabet ikke tilkøbe FKA og personen eller selskabet skal afhænde enten de IOK, der svarer til overskridelsen, eller afhænde alle FKA, jf. dog § 73, stk. 4.

Stk. 5. IOK, der svarer til overskridelsen, eller de samlede FKA, skal ved overskridelser omfattet af stk. 3 og 4, senest være afhændet med udgangen af det efterfølgende år.

Stk. 6. Personer og selskaber, der pr. den 21. november 2018 var omfattet af stk. 1, skal senest den 31. december 2025 overholde kravene i stk. 1.

Stk. 7. Fartøjer, der pr. den 1. juli 2021 er omfattet af stk. 2, skal senest den 30. juni 2028 overholde kravene i stk. 2.

Stk. 8. Kvoteandele, der ikke er afhændet rettidigt, jf. stk. 5-7, vil blive inddraget af Fiskeristyrelsen, og tilfalde Fiskefonden.

Stk. 9. Personer og selskaber, der pr. den 21. november 2018 ikke overholdt stk. 1, må i perioden frem til udgangen af 2025 kun erhverve yderligere FKA eller IOK, hvis personen, eller selskabet på tidspunktet for erhvervelsen overholder kravene i stk. 1, jf. dog stk. 8.

Stk. 10. Personer og selskaber, der pr. den 1. juli 2021 ikke overholdt stk. 1, på grund af tilskrivning af kvoteandele efter § 78, må i perioden frem til 30. juni 2028 kun erhverve yderligere FKA eller IOK, hvis personen eller selskabet på tidspunktet for erhvervelsen overholder kravene i stk. 1.

Fastfrysning af årsmængder

§ 72. Såfremt der blandt ejerne eller medejerne af det modtagende fartøj af en overførsel af IOK og FKA, efter §§ 69-71, er personer eller selskaber, der overskrider én eller flere af de maksimale satser for ejerandele eller selskabsandele, som fremgår § 69, stk. 1, §70, stk. 1, §71, stk. 1 samt af bilag 14, så kan Fiskeristyrelsen træffe afgørelse om, at de overførte årsmængder til det modtagende fartøj, fastfryses indtil kravene i §§ 69-71 er opfyldt.

Stk. 2. Såfremt der ved registrering af ejerskifte af et fartøj i Fiskeristyrelsens registre, blandt de direkte eller indirekte ejere eller medejere er personer eller selskaber, som ved registrering af ejerskiftet vil komme til at overskride én eller flere af de maksimale satser for ejerandele eller selskabsandele, som fremgår § 69, stk. 1, § 70, stk. 1, §71, stk. 1 samt af bilag 14, så kan Fiskeristyrelsen træffe afgørelse om, at fartøjers årsmængder, svarende til overskridelsen, fastfryses indtil kravene i §§ 69-71 er opfyldt.

Stk. 3. Såfremt der ved registrering af ejerskifte eller i forbindelse med nyregistrering af et erhvervsfiskerselskab, jf. Fiskerilovens §16, blandt de direkte eller indirekte ejere eller medejere er personer eller selskaber, som ved registrering af ejerskiftet vil komme til at overskride én eller flere af de maksimale satser for ejerandele eller selskabsandele, som fremgår § 69, stk. 1, §70, stk. 1, §71, stk. 1 samt af bilag 14, så kan Fiskeristyrelsen træffe afgørelse om, at selskabets årsmængder, svarende til overskridelsen, fastfryses indtil kravene i §§ 69-71 er opfyldt.

Afhændelse af kvote som følge af overskridelse af kvotekonzentrationslofterne

§ 73. Kvoteandele, der overstiger de maksimale satser, jf. § 69, stk. 1-3, § 70, stk. 1-3, og § 71, stk. 1-2, skal afhændes uden unødigt ophold, jf. dog § 69, stk. 7, stk. 9 og stk. 11, § 70, stk. 8, stk. 10 og stk. 12, § 71, stk. 5, stk. 6, og stk. 9, og § 74.

Stk. 2. Såfremt påbud om afhændelse, jf. stk. 1, ikke efterkommes, kan Fiskeristyrelsen træffe afgørelse om, at overskydende kvoteandele inddrages og tilfalder Fiskefonden.

Stk. 3. Årsmængder, der tildeles kvoteandele, som uden unødigt ophold skal afhændes, jf. stk. 1, fastfryses indtil kravene i §§ 69-71 er opfyldt.

Stk. 4. Kvoteandele, som er tilskrevet en person eller et selskab efter § 78, kan afvikles ved afvikling af de økonomiske mellemværender, der medfører tilskrivningen af kvoteandelene. En sådan afvikling skal indberettes til Fiskeristyrelsen efter reglerne i § 77, stk. 8.

Afhændelse af ejerandele og kvoteandele tidligere omfattet af overgangsbestemmelser i forbindelse med indførelse af kvotelofter

§ 74. Personer eller fartøjer, som den 23. april 2012 overskred de maksimale satser for ejerandele eller kvoteandele, da disse blev indført, og var omfattet af de ved indførelses fastsatte overgangsbestemmelser, skal senest ved udgangen af 2025 overholde de gældende satser for ejerskab af FKA og IOK, jf. § 69, stk. 1 og 2, og § 70, stk. 1 og 2, samt de maksimale satser for ejerandele, jf. bilag 14.

Stk. 2. Personer eller fartøjer, som den 1. juli 2016 overskred de maksimale satser for ejerandele eller kvoteandele, da disse blev indført for kulmule i Nordsøen (EU-farvande), pighvar og slethvar i Nordsøen (EU-farvande) og laks i Østersøen og Bælterne (EU-farvande), og var omfattet af de ved indførelses fastsatte overgangsbestemmelser, skal senest ved udgangen af 2025 overholde de gældende satser for ejerskab af FKA og IOK, jf. § 69, stk. 1 og 2, § 75, stk. 1 og 2, og de maksimale satser for ejerandele, jf. bilag 14, senest med udgangen af 2025.

Stk. 3. Ejerandele og kvoteandele, der ikke er afhændet rettidigt, jf. stk. 1 og 2, vil blive inddraget og tilfalde Fiskefonden.

Stk. 4. Personer, selskaber eller fartøjer, som den 1. juli 2016 overskred de maksimale satser for ejerandele eller kvoteandele for dybvandsrejer i Skagerrak, Kattegat og Bælterne, dybvandsrejer i Nordsøen (EU-farvande), dybvandsrejer i Nordsøen (norsk zone), som fremgår af bilag 14, jf. § 69, stk. 3, er omfattet af de ved indførelses fastsatte overgangsbestemmelser. Det er ikke tilladt for disse personer, selskaber eller fartøjer at øge ejerandelene eller kvoteandelene for de kvoter, hvor de overskrider de maksimale satser, jf. bilag 14, og § 69, stk. 3.

Afvikling af ejerandele og kvoteandele

§ 75. Ved afvikling af ejerandele og kvoteandele, jf. § 74, stk. 1 og 2, lægges de overskydende ejerandele og kvoteandele sammen, og skal afvikles som en helhed.

Stk. 2. Personer og selskaber, der ved en gennemsnitlig afvikling på 3 % pr. år, ikke kan bringe sig under lofterne, jf. § 69, stk. 1 og 2, § 70, stk. 1 og 2, og § 71, stk. 1, senest ved udgangen af år 2025, jf. § 71, stk. 9, og § 74, stk. 1 og 2, kan ansøge Fiskeristyrelsen om et længere individuelt varsel, jf. dog stk. 8.

Stk. 3. Individuelt varsel, jf. stk. 2, kan gives for ejerandele og kvoteandele der ikke kan afvikles inden udgangen af år 2025, jf. dog stk. 9.

Stk. 4. Afvikling af ejerandele og kvoteandele hvortil der er givet individuelt varsel, jf. stk. 3, skal afvikles med 3 % pr. år.

Stk. 5. Afviklingen af ejerandele og kvoteandele der skal afvikles, jf. stk. 2 og 4, beregnes ud fra værdien af årsmængder tildelt på baggrund af ejerandele og kvoteandele pr. den 21. november 2018, hvor værdifastsættelsen sker ud fra de gennemsnitlige afregningspriser for 2017.

Stk. 6. Ansøgning om tilladelse til individuel afviklingsfrist, jf. stk. 2, skal senest være Fiskeristyrelsen i hænde den 31. december 2018, jf. dog stk. 10.

Stk. 7. I forbindelse med afvikling af FKA ejer- og kvoteandele, jf. stk. 1, er personer og selskaber ikke omfattet af de i § 112, stk. 1, og § 113, stk. 1, fastsatte regler for overførelse af FKA.

Stk. 8. Personer og selskaber, der på grund af tilskrivning af kvoteandele efter § 78 ikke kan bringe sig under lofterne, jf. § 69, stk. 1 og 2, § 70, stk. 1 og 2, og § 71, stk. 1, senest den 30. juni 2028, jf. § 71, stk. 6, kan ansøge Fiskeristyrelsen om et længere individuelt varsel.

Stk. 9. Individuelt varsel, jf. stk. 8, kan gives for kvoteandele tilskrevet efter § 78, der ikke kan afvikles inden den 30. juni 2028, uden økonomisk tab til følge.

Stk. 10. Ansøgning om tilladelse til individuel afviklingsfrist efter stk. 8, skal senest være Fiskeristyrelsen i hænde den 30. juni 2022.

Indberetning af bestemmende indflydelse gennem økonomiske mellemværender

§ 76. Personer og selskaber med ejerandele og selskabsandele af FKA og IOK skal indberette følgende økonomiske mellemværender til Fiskeristyrelsen, jf. dog stk. 3 - 5, uanset formålet hermed:

- 1) pengelån som personen eller selskabet modtager eller yder,
- 2) kaution for et pengelån, hvor personen eller selskabet er begunstiget eller er kautionist, og
- 3) sikkerhed for et pengelån, som personen eller selskabet får stillet eller selv stiller.

Stk. 2. Er det kun den ene part i det økonomiske mellemværende, der har ejerandele eller selskabsandele af FKA og IOK, påhviler indberetningspligten kun denne part.

Stk. 3. Indberetningspligten i stk. 1 gælder kun økonomiske mellemværender, der enkeltvis eller sammenlagt udgør en værdi på 5 mio. kr. eller derover.

Stk. 4. Indlån samt kaution og sikkerhedsstillelse for egne lån i pengeinstitutter, realkreditinstitutter, skibskreditinstitutter og lignende er undtaget indberetningspligten i stk. 1. Tilsvarende er udlån samt kaution og sikkerhedsstillelse fra pengeinstitutter, realkreditinstitutter, skibskreditinstitutter og lignende undtaget indberetningspligten i stk. 1.

Stk. 5. Pengelån til et selskab, som långiver ejer 100 %, er undtaget fra indberetningspligten i stk. 1. Tilsvarende er kaution og sikkerhedsstillelse til et pengeinstitut, realkreditinstitut, skibskreditinstitut og lignende for et selskab, som kautionisten eller sikkerhedsstilleren ejer 100 %, undtaget fra indberetningspligten i stk. 1.

Stk. 6. Økonomiske mellemværender med offentlige myndigheder er undtaget fra indberetningspligten i stk. 1.

§ 77. Indberetningen af økonomiske mellemværender til Fiskeristyrelsen efter § 76, stk. 1 og 2, skal ske senest 30 dage efter etableringen af låneaftalen, kautionen og sikkerhedsstillelsen.

Stk. 2. Økonomiske mellemværender, jf. § 76, stk. 1 og 2, der er etableret før den 1. juli 2021 skal indberettes til Fiskeristyrelsen senest den 1. januar 2022.

Stk. 3. Indberetningen kan ske digitalt på Fiskeristyrelsens hjemmeside www.fiskeristyrelsen.dk.

Stk. 4. Ved indberetningen skal indberetter oplyse lånets, kautionens og sikkerhedsstillelsens:

- 1) parter med navn og CPR- eller CVR-nummer,
- 2) størrelse i kroner, og
- 3) tidspunktet for etablering.

Stk. 5. Ændringer i et indberettet økonomisk mellemværendes størrelse i opadgående retning skal indberettes til Fiskeristyrelsen efter reglerne i § 76 og stk. 3 og 4 senest 14 dage efter, at ændringen er etableret. Långiver, kautionist eller sikkerhedsstiller kan herudover vælge at indberette ændringer i pengelånets, kautionens eller sikkerhedsstillelsens størrelse i nedadgående retning med anmodning om en ny beregning af kvoteandele efter § 78, stk. 1.

Stk. 6. Indberetninger af økonomiske mellemværender, eller ændringer i disse, der enkeltvis er på 10 mio. kr. eller derover skal vedlægges dokumentation i form af en kopi af den etablerede låneaftale eller aftale om kaution eller sikkerhed. Fiskeristyrelsen kan anmode om dokumentation for indberetninger af økonomiske mellemværender under 10 mio. kr.

Stk. 7. Ved ændring af parter i et indberettet økonomisk mellemværende, skal det økonomiske mellemværende indberettes på ny efter reglerne i § 76 og stk. 3 og 4 senest 14 dage efter ændringen er etableret. Det tidligere indberettede økonomiske mellemværende skal samtidig nedskrives til 0.

Stk. 8. Ved ophør af et indberettet økonomisk mellemværende skal det indberettede økonomiske mellemværende nedskrives til 0 med dokumentation for ophøret senest 14 dage efter at det økonomiske mellemværende er ophørt.

Stk. 9. Fiskeristyrelsen anmoder den indberettende parts aftaleparter ifølge låneaftalen, kautionen og sikkerhedsstillelsen om at bekræfte de indberettede oplysninger, jf. stk. 4. Aftaleparten skal besvare denne anmodning inden 14 dage.

Omregning af økonomiske mellemværender til kvoteandele

§ 78. Fiskeristyrelsen omregner de økonomiske mellemværender, der er indberettet efter § 76, stk. 1 og 2, og § 77, stk. 5 og 7, og hvor låntager eller modtager af kaution og sikkerhedsstillelse har ejerandele og selskabsandele af FKA og IOK, til kvoteandele efter omregningsmodellen i bilag 15. De beregnede kvoteandele tilskrives til långiver, kautionist og sikkerhedsstillers ejerandele eller selskabsandele. For selskaber tilføjes de beregnede kvoteandele foruden selskabet også forholdsmæssigt på de direkte og indirekte ejere af selskabet.

Oplysningspligt

§ 79. Oplysninger om eller dokumentation for økonomiske mellemværender mellem ejere eller medejere af IOK og FKA skal udleveres til Fiskeristyrelsen på Fiskeristyrelsens anmodning. Oplysningspligten i 1. pkt. omfatter personer og selskaber med ejerandele og selskabsandele af IOK og FKA, og deres pengeinstitutter, eksterne rådgivere, herunder revisorer, og andre personer eller selskaber i øvrigt, som kan være i besiddelse af oplysninger om eller dokumentation for økonomiske mellemværender mellem ejere eller medejere af IOK og FKA, jf. dog stk. 3.

Stk. 2. Oplysningspligten, jf. stk. 1, gælder også for forhold, som måtte omhandle eventuelle tredjemænd, der antages at optræde som mellemlid mellem ejere og medejere af IOK og FKA.

Stk. 3. Advokater er undtaget oplysningspligten i stk. 1.

Kapitel 7

Kystfiskeri

§ 80. Til kystfiskerordningerne, jf. §§ 86 og 87, afsættes følgende promilleandele af de danske kvoter til fiskeri i de nævnte farvande:

- 1) 70,0 ‰ af torsk i Nordsøen.
- 2) 67,6 ‰ af torsk i Kattegat.
- 3) 134,6 ‰ af torsk i Skagerrak.
- 4) 136,0 ‰ af torsk i Østersøen og Bælterne, ICES-underområder 22-24.
- 5) 75,0 ‰ af torsk i Østersøen, ICES-underområder 25-32 (EU-farvande).
- 6) 98,3 ‰ af tunge i Skagerrak, Kattegat samt Østersøen og Bælterne.
- 7) 96,0 ‰ af tunge i Nordsøen (EU-farvande).
- 8) 73,9 ‰ af rødspætte i Østersøen og Bælterne.
- 9) 47,9 ‰ af rødspætte i Kattegat.
- 10) 64,4 ‰ af rødspætte i Skagerrak.
- 11) 13,9 ‰ af rødspætte i Nordsøen.

Stk. 2. Forud for tildeling af kystfiskertillæg, jf. § 83, afsættes følgende af de i stk. 1, nævnte promilleandele til utilsigtede bifangster for fartøjer med FKA-kystfiskerstatus, jf. § 81:

- 1) 0,224 ‰ af torsk i Nordsøen.
- 2) 0,308 ‰ af torsk i Kattegat.
- 3) 0,477 ‰ af torsk i Skagerrak.
- 4) 0,581 ‰ af torsk i Østersøen og Bælterne, ICES-underområder 22-24.
- 5) 0,581 ‰ af torsk i Østersøen, ICES-underområder 25-32.
- 6) 0,440 ‰ af tunge i Skagerrak, Kattegat samt Østersøen og Bælterne.
- 7) 0,213 ‰ af tunge i Nordsøen (EU-farvande).

Mængder afsat til afskrivning af uundgåelige bifangster

§ 81. Ejere af fartøjer tilmeldt den tidsubegrænsede kystfiskerordning, jf. § 88, kan ansøge Fiskeristyrelsen om optagelse på følgende licenslister, jf. dog stk. 3 og 4:

- 1) Licensliste nr. 1703: Afskrivning af utilsigtede bifangster af torsk i Nordsøen (2A3AX4) for kystfiskerfartøjer tilmeldt den tidsubegrænsede kystfiskerordning.
- 2) Licensliste nr. 1704: Afskrivning af uundgåelige bifangster af torsk i Kattegat (3AS) for kystfiskerfartøjer tilmeldt den tidsubegrænsede kystfiskerordning.
- 3) Licensliste nr. 1705: Afskrivning af utilsigtede bifangster af torsk i Skagerrak (3AN) for kystfiskerfartøjer tilmeldt den tidsubegrænsede kystfiskerordning.
- 4) Licensliste nr. 1706: Afskrivning af utilsigtede bifangster af torsk i vestlige Østersø (3BC+24) for kystfiskerfartøjer tilmeldt den tidsubegrænsede kystfiskerordning.
- 5) Licensliste nr. 1707: Afskrivning af utilsigtede bifangster af torsk i østlige Østersø (3DX32) for kystfiskerfartøjer tilmeldt den tidsubegrænsede kystfiskerordning.
- 6) Licensliste nr. 1708: Afskrivning af utilsigtede bifangster af tunge i Skagerrak, Kattegat og Østersøen (3ABC24) for kystfiskerfartøjer tilmeldt den tidsubegrænsede kystfiskerordning.
- 7) Licensliste nr. 1709: Afskrivning af utilsigtede bifangster af tunge i Nordsøen (24-C) for kystfiskerfartøjer tilmeldt den tidsubegrænsede kystfiskerordning.

Stk. 2. Licensindehavere, jf. stk. 1, kan afskrive utilsigtede bifangster fra fartøjer omfattet af licensen inden for de afsatte promilleandele, jf. § 80, stk. 2.

Stk. 3. Ejere af fartøjer, der har overdraget kvoteandele af torsk og tunge efter den 11. marts 2019, kan ikke blive opskrevet på licenslisterne for utilsigtede bifangster, på de kvoter, hvor de har overført kvoteandele, jf. stk. 1.

Stk. 4. Fartøjer, kan ikke blive opskrevet på licenslister for de kvoter, som fartøjet råder over.

Stk. 5. Førere af fartøjer, der er optaget på en eller flere licenslister for utilsigtede bifangster, jf. stk. 1, skal ved landinger af utilsigtede bifangster af torsk og tunge forudmelde landingen, jf. bilag 5a.

Vilkår for parfiskeri i kystfiskerordningen

§ 82. Fartøjer tilmeldt kystfiskerordningerne, jf. §§ 86 og 88, må kun deltage i parfiskeri med andre fartøjer tilmeldt kystfiskerordningerne, når der drives parfiskeri for de kvoter der er omfattet af kystfiskerordningerne, jf. § 80, samt de kvoter der er omfattet af kystfiskerrationsfiskeriet, jf. § 90.

Tildeling af kystfiskertillæg

§ 83. Fartøjer med kystfiskertilladelse, jf. §§ 86 og 88, tildeles hvert år et kystfiskertillæg af årsmængder af torsk, tunge og rødspætter af mængderne afsat til kystfiskerordningerne, jf. § 80, stk. 1.

Stk. 2. Et fartøjs andel af årsmængderne afsat til kystfiskeri, jf. stk. 1, beregnes således:

- 1) Fartøjer, der er tilmeldt den tidsubegrænsede kystfiskerordning, jf. § 86, indgår i beregningerne med en andel svarende til fartøjets promilleandel for den enkelte art og farvand.
- 2) Fartøjer, der er tilmeldt den tidsubegrænsede kystfiskerordning, jf. § 86, som udelukkende fisker med skånsomme redskaber, jf. bilag 16, indgår i beregningerne med en andel svarende til fartøjets promilleandel for den enkelte art og farvand ganget med 2. Disse fartøjer må dog også anvende skrabende redskaber til fiskeri af muslinger og østers.
- 3) Fartøjer, der er tilmeldt den tidsubegrænsede kystfiskerordning, jf. § 88, indgår i beregningerne med en andel svarende til fartøjets promilleandel for den enkelte art og farvand ganget med 5.
- 4) Fartøjer, der er tilmeldt den tidsubegrænsede kystfiskerordning, jf. § 88, som udelukkende fisker med skånsomme redskaber, jf. bilag 16, indgår i beregningerne med en andel svarende til fartøjets promilleandel for den enkelte art og farvand ganget med 15. Disse fartøjer må dog også anvende skrabende redskaber til fiskeri af muslinger og østers.

Stk. 3. Ved tildeling af kystfiskertillæg, jf. stk. 1, tildeles et fartøj årsmængder forholdsmæssigt i forhold til fartøjets beregnede andel, jf. stk. 2, nr. 1-4, i forhold til summen af de samlede andele for alle fartøjer for den enkelte art og farvand, jf. § 80.

Stk. 4. Beregningerne, jf. stk. 2 og 3, foretages med basis i de FKA som fartøjerne råder over på tidspunktet for uddeling, jf. § 84, stk. 1.

§ 84. Af det beregnede kystfiskertillæg, jf. § 83, stk. 3, uddeles en tredjedel af kystfiskertillægget senest den 1. februar, i 2020 dog senest den 31. marts.

Stk. 2. Fartøjer, der senest den 31. maj, i det pågældende år, dog senest den 30. juni i år 2020, har landet en tredjedel af fartøjets årsmængde inklusive kystfiskertillæg og tildelinger fra Fiskefonden for en eller flere af de kvoter, som er omfattet af kystfiskerordningen, kan ansøge om uddeling af yderligere en tredjedel af kystfiskertillægget tildelt fartøjet, jf. § 83, stk. 3. Ansøgning skal indgives senest den 1. juni i det pågældende år, dog senest den 1. juli i 2020.

Stk. 3. Fartøjer, der har fået uddelt kystfiskertillæg, jf. stk. 2, og senest den 30. september i det pågældende år har landet to tredjedele af fartøjets årsmængde inklusive kystfiskertillæg og tildelinger fra Fiskefonden for en eller flere af de kvoter, som omfattet af kystfiskerordningen, kan ansøge om uddeling af den sidste tredjedel af kystfiskertillægget tildelt fartøjet, jf. § 83, stk. 3. Ansøgning skal indgives senest den 1. oktober i det pågældende år.

Stk. 4. Fartøjer, der ikke har landet en tredjedel af fartøjets årsmængde inden fristen, jf. stk. 2, men lander to tredjedele af fartøjets årsmængde, jf. stk. 3, kan få uddelt den sidste tredjedel af kystfiskertillægget, jf. stk. 3.

Stk. 5. Uanset stk. 2 og 3, kan et fartøj med kystfiskertilladelse ejet af et kvoteselskab eller et laug få tildelt kystfiskertillæg, jf. § 80, hvis mindst en tredjedel, jf. stk. 2, eller to tredjedele, jf. stk. 3, af fartøjets årsmængde af de enkelte kvoter er landet af andre kystfiskerfartøjer i kvoteselskabet eller laugget. Ved ansøgning, jf. stk. 2 og 3, skal dokumentation for overførsel af årsmængde og landing vedlægges.

Stk. 6. Kystfiskertillæg, der ikke uddeles, jf. stk. 2 og 3, jf. dog stk. 4, overføres til Fiskefonden.

Stk. 7. Fartøjer, der har modtaget kystfiskertillæg, jf. § 83, kan til og med 30. september det pågældende år afmelde de tildelte mængder for de enkelte kvoter helt eller delvist.

§ 85. Fartøjer, der er registreret til udelukkende at anvende skånsomme redskaber, jf. § 83, stk. 2, nr. 2 og 4, men anvender andre redskaber end de i bilag 16 angivne redskaber, vil få inddraget kystfiskertillægget tildelt på baggrund af fiskeri med skånsomme redskaber, jf. § 83, stk. 2, nr. 2 og 4.

Stk. 2. Fartøjer, der får inddraget kystfiskertillæg, jf. stk. 1, som kan opretholde mulighed for tildeling af kystfiskertillæg ved anvendelse af redskaber, der ikke er angivet i bilag 16, jf. § 83, stk. 2, nr. 1 og 3, vil ikke få inddraget mængde af kystfiskertillægget for så vidt angår den mængde, som fartøjet kan få tildelt, jf. § 83, stk. 2, nr. 1 og 3.

Stk. 3. Kystfiskertillæg, der bliver inddraget, jf. stk. 1, jf. dog stk. 2, tilfalder Fiskefonden.

Særlig tidsbegrænset ordning for kystfiskeriet

§ 86. Fiskeristyrelsen kan give tilladelse til at et fartøj, der er indplaceret som FKA-fartøj, og som maksimalt har en længde på 17 meter overalt, kan fiske på de vilkår, jf. § 87, der gælder for kystfiskerfartøjer i den tidsbegrænsede ordning. Fartøjet indgår i ordningen med samtlige af fartøjets kvoteandele af torsk, tunge og rødspætter.

Stk. 2. Fartøjejerere kan løbende tilmelde sig ordningen. Dog tildeles kun kystfiskertillæg, jf. § 83, i det pågældende år, hvis tilmeldingen er modtaget senest den 15. november i det forudgående år. For tildeling i 2020 er ansøgningsfristen den 31. januar 2020.

Stk. 3. Hvis ejeren af et kystfiskerfartøj, i medfør af § 112 overfører alle fartøjets FKA til et eller flere fartøjer med en længde på maksimalt 17 meter, som vedkommende direkte eller indirekte ejer fuldt ud, indgår det eller de fartøjer i kystfiskerordningen i stedet for det oprindelige fartøj.

§ 87. Fartøjer, som har fået tilladelse efter § 86, kan opnå tildeling af kystfiskertillæg, jf. § 83, på følgende vilkår til og med den 31. december 2022:

- 1) Fartøjer med kystfiskerstatus må kun overføre kvoteandele af torsk, tunge og rødspætte, til andre kystfiskerfartøjer. Overførsler skal ske inden for begrænsningerne fastsat i §§ 112-113.
- 2) Mindst 80 % af fangstrejserne for fartøjer, for hvilke der føres logbog, i det forudgående kalenderår skal have været på 48 timer eller derunder.
- 3) Fartøjer må, fra tidspunktet hvor de tilmelder sig kystfiskerordningen, ikke overføre årsmængder af de kvoter, som de har tilmeldt ordningen, til fartøjer, som ikke er tilmeldt kystfiskerordningerne. Dog kan årsmængderne overføres til MAF-fartøjer.

Stk. 2. Overtrædelse af vilkårene i stk. 1, nr. 1-3, medfører at fartøjet mister muligheden for at få tildelt kystfiskertillæg i det efterfølgende år.

Stk. 3. Uanset stk. 1, kan fartøjsejeren framelde fartøjet fra den tidsbegrænsede kystfiskerordning til og med den 31. marts i året efter fartøjet tilmeldte sig ordningen, hvis fartøjet indtil da ikke har fisket mere end de årsmængder, der svarer til fartøjets FKA uden tildeling af kystfiskertillæg som følge af fartøjets status som kystfiskerfartøj, og hvis fartøjet ikke er påbegyndt rationsfiskeri, jf. §§ 90-92.

Stk. 4. Uanset stk. 1, kan fartøjsejeren framelde sig den tidsbegrænsede ordning forudsat at fartøjsejeren tilmelder fartøjet den tidsbegrænsede, jf. § 88. Framelding og tilmelding skal ske senest den 15. november for at få tildelt kystfiskertillæg det efterfølgende år.

Særlig tidsbegrænset ordning for kystfiskeriet

§ 88. Fiskeristyrelsen kan give tilladelse til at fartøjer, der er indplaceret som FKA-fartøj, og som maksimalt har en længde på 15 meter overalt, kan fiske på de vilkår, der gælder for kystfiskerfartøjer i en tidsbegrænset kystfiskerordning. Ved tilmelding til ordningen bindes fartøjets samlede kvoteandele af FKA og IOK og kapacitet (kW og BT) permanent i ordningen. Fartøjet ændrer herefter status til FKA-kystfiskerfartøj. Fartøjer registreret som FKA-fartøjer, som ikke råder over kvoteandele, kan også tilmelde sig ordningen.

Stk. 2. Ejere af et fartøj, der er indplaceret som FKA-fartøj, og som har en længde overalt på 17 meter og derunder, og som udelukkende anvender skånsomme redskaber, jf. bilag 16, kan ansøge om tilladelse til at fiske på de i stk. 1 fastsatte vilkår.

Stk. 3. Fartøjsejere kan løbende tilmelde sig den tidsbegrænsede kystfiskerordning. Dog tildeles der kun kystfiskertillæg i det pågældende år, hvis tilmeldingen er modtaget senest den 15. november i det forudgående år.

Stk. 4. Uanset stk. 1 og 2 kan fartøjsejeren framelde fartøjet fra den tidsbegrænsede kystfiskerordning indtil den 31. marts året efter fartøjet tilmeldte sig ordningen, hvis fartøjet indtil da ikke har fisket mere end de årsmængder, der svarer til fartøjets FKA uden tildeling af kystfiskertillæg som følge af fartøjets status som FKA-kystfiskerfartøj, og hvis fartøjet ikke er påbegyndt rationsfiskeri, jf. §§ 90-92.

Stk. 5. Fartøjsejere kan framelde sig den tidsbegrænsede kystfiskerordning inden for 3 år efter tilmeldingen, hvis

- 1) fartøjet, der blev tilmeldt ordningen, var fartøjsejerens første helt eller delvist ejede erhvervsfiskerfartøj,
- 2) fartøjsejeren ejede ét fartøj ved tilmeldingen til ordningen,
- 3) fartøjsejerens ejerandel udgjorde mindst 51 % ved direkte eller indirekte ejerskab ved erhvervelsen af fartøjet, og
- 4) fartøjsejerens erhvervelse af fartøjet, jf. nr. 2 og 3, ikke var foretaget ved køb af andel af et fartøj, som allerede var tilmeldt den tidsbegrænsede kystfiskerordning.

§ 89. Fartøjer, som har fået tilladelse efter § 88, og som har status som FKA-kystfiskerfartøj, kan opnå tildeling af kystfiskertillæg, jf. § 83, på følgende vilkår:

- 1) FKA-kystfiskerfartøjet må kun overføre FKA til andre FKA-kystfiskerfartøjer. Overførsler skal ske inden for begrænsningerne fastsat i §§ 112-113, jf. dog stk. 3.
- 2) Mindst 80 % af fangstrejserne for fartøjer med FKA-kystfiskerstatus, for hvilke der føres logbog, skal i det forudgående kalenderår have været på 48 timer eller derunder.
- 3) Fartøjer må, fra tidspunktet hvor de tilmelder sig kystfiskerordningen, ikke overføre årsmængder til fartøjer, som ikke er tilmeldt den tidsbegrænsede kystfiskerordning, medmindre det er et MAF-fartøj, som mængderne er overført til.

Stk. 2. Overtrædelse af vilkårene i stk. 1, nr. 1-3, medfører at fartøjet mister muligheden for at få tildelt kystfiskertillæg i det efterfølgende år.

Stk. 3. Uanset stk. 1, nr. 1, kan ejeren af et kystfiskerfartøj, i medfør af § 112 overføre alle fartøjets FKA til et eller flere fartøjer med en længde på maksimalt 17 meter, som vedkommende direkte eller indirekte ejer fuldt ud. Det eller de fartøjer, som FKA overføres til indgår i kystfiskerordningen i stedet for det oprindelige fartøj.

Kystfiskerrationsfiskeri

§ 90. Til fartøjer tilmeldt kystfiskerordningerne afsættes følgende promilleandele af de danske kvoter til et rationsfiskeri:

- 1) 10,5 % af jomfruhummer i Skagerrak, Kattegat og Østersøen.
- 2) 8,2 % af jomfruhummer i Nordsøen (EU-farvande).
- 3) 27,5 % af mørksej I Nordsøen, Skagerrak og Kattegat.
- 4) 16,7 % af pighvar og slethvar i Nordsøen.
- 5) 32,3 % af brisling i Østersøen og Bælterne.
- 6) 41,1 % af sild i Østersøen, vest (22-24).
- 7) 41,1 % af sild i Østersøen, øst (25-32).

§ 91. Fartøjer tilmeldt kystfiskerordningerne kan ansøge Fiskeristyrelsen om at deltage i rationsfiskeri på en kvote, der er omfattet af § 90. Det er en betingelse for at opnå tilladelsen, at der ikke efter den 2. marts 2017 er overført kvoteandele af den pågældende kvote fra fartøjet.

§ 92. Fartøjer med FKA-kystfiskerstatus der har tilladelse til at deltage i rationsfiskeri, jf. § 91, må i tilladelsesperioden ikke fiske uden for det farvand, tilladelsen omhandler.

Stk. 2. Uanset, om fartøjet tilmeldt kystfiskerordningerne har tilladelse til deltagelse i rationsfiskeri, vil landede mængder af den pågældende kvote til enhver tid først fragå fartøjets aktuelle årsmængde.

Stk. 3. Ansøgning om tilladelse til rationsfiskeri med et fartøj tilmeldt kystfiskerordningerne, der deltager i puljefiskeri, skal indeholde samtykke fra de øvrige deltagere i puljefiskeriet. Samtykket kan gives af puljebestyreren på vegne af de øvrige puljedeltagere eller dennes stedfortræder.

Stk. 4. Hvis der pr. den 31. oktober i det pågældende år er uopfiskede mængder af mængder afsat til rationsfiskeri, jf. § 90, kan Fiskeristyrelsen efter høring af Det Rådgivende Erhvervsfiskeriudvalg træffe afgørelse om, hvorvidt de uopfiskede mængder tilbageføres til Fiskefonden.

Kystfiskerforeninger

§ 93. Foreninger, der ønsker at blive registreret som kystfiskerforening med mulighed for at drive et begrænset selvstændigt erhvervs-mæssigt fiskeri, jf. fiskerilovens § 16 b, stk. 1, skal indsende ansøgning herom til Fiskeristyrelsen.

Stk. 2. Ansøgning, jf. stk. 1, skal indeholde:

- 1) Foreningens vedtægter.
- 2) Motiveret ansøgning, hvor det skal fremgå, hvordan foreningen vil oplyse om og udbrede kendskab til lokalt kystfiskeri.

Stk. 3. For at opretholde registrering som kystfiskerforening, jf. stk. 1, skal foreningen oplyse om og udbrede kendskab til lokalt kystfiskeri.

§ 94. Fartøjer ejet af kystfiskerforeninger, jf. § 93, stk. 1, kan blive registreret som foreningsfartøj.

Stk. 2. For at blive registreret som foreningsfartøj, jf. stk. 1, må fartøjet maksimalt have en længde på 15 meter overalt.

§ 95. Kystfiskerforeninger, jf. § 93, stk. 1, der har registreret et foreningsfartøj, jf. § 94, stk. 1, kan ansøge om at få tildelt årsmængde med en maksimal årlig landingsværdi på 50.000 kr. af de mængder der er afsat til kystfiskeri, jf. § 80, stk. 1. Mængderne beregnes ud fra de gennemsnitlige afregningspriser for det forudgående år.

Stk. 2. Ansøgning om tildeling af årsmængder, jf. stk. 1, skal være Fiskeristyrelsen i hænde senest den 15. november i det forudgående år, hvis der ønskes tildeling i indeværende år. Hvis der i et år er årsmængder afsat til foreningsfartøjer, der ikke er uddelt til foreningsfartøjer, bliver disse årsmængder tilbageført til uddeling af kystfiskertillæg, jf. § 83.

Stk. 3. Ansøgning, jf. stk. 1, skal indeholde angivelse af, hvilke arter af torsk, tunge og rødspætte der ønskes tildelt årsmængder for, samt i hvilke farvande årsmængderne ønskes tildelt, jf. stk. 1, herunder mængden af den enkelte art.

Stk. 4. Kystfiskerforeninger kan til og med 30. september afmelde mængder helt eller delvist, der er blevet tildelt på baggrund af ansøgning, jf. stk. 1.

Ansøgninger, henvendelser m.m. om kystfiskeri

§ 96. Ansøgninger, jf. § 81, stk. 1-4, § 86, stk. 1, § 88, stk. 1 og 2, § 91, stk. 1, § 93, stk. 1, og § 95, stk. 1, og afmeldinger, jf. § 84, stk. 7, § 87, stk. 3 og 4, og § 88, stk. 4 og 5, skal sendes til Fiskeristyrelsen på e-mail kystfisk@fiskeristyrelsen.dk.

Kapitel 8

Førstegangsetablering med FKA-fartøjer eller IOK-industriarter

Godkendelse af FKA-fartøj for førstegangsetablerede (FKA-FE fartøjer) eller godkendelse af fartøj som førstegangsetableret med IOK-industriarter (IOKINDUSTRI-FE)

§ 97. Fiskeristyrelsen kan efter ansøgning fra yngre fartøjsejere, der er etableret med et fartøj efter den 30. marts 2007, godkende, at fartøjet får status som FKA-fartøj for førstegangsetablerede (FKA-FE fartøj), eller status som fartøj som førstegangsetableret med IOK-industriarter (IOKINDUSTRI-FE).

Stk. 2. Ansøgninger, der ønskes behandlet i det pågældende år, skal være Fiskeristyrelsen i hænde senest den 1. november i det pågældende år.

Stk. 3. Et fartøj kan godkendes som IOKINDUSTRI-FE fartøj, uanset at det allerede er godkendt som FKA-FE fartøj, eller omvendt, hvis den førstegangsetablerede lever op til de angivne krav for begge ordninger.

§ 98. Et fartøj kan opnå status som FKA-FE fartøj eller IOKINDUSTRI-FE fartøj, hvis følgende er opfyldt:

- 1) Ansøgeren skal være erhvervsfisker med A-status og må ikke være fyldt 41 år på ansøgningstidspunktet. Hvis ejerforholdet er etableret før ansøgningen indgives, kan godkendelse dog ske, hvis ansøgeren ikke var fyldt 41 år på tidspunktet for etableringen, jf. nr. 2.
- 2) Ansøgeren har efter den 30. marts 2007 etableret sig som ejer eller medejer af det fartøj, der søges om FKA-FE eller IOKINDUSTRI-FE status til med en ejerandel på mindst 25 %. For ansøgninger modtaget inden den 2. marts 2017, er kravet til ejerandel på mindst 10 %.

3) Ansøgeren må ikke i forvejen være eller have været ejer eller medejer af et fartøj, hvor den pågældendes ejerandel har udgjort mere end 1.000.000 kr. af forsikringsværdien.

4) Fartøjet er i Fiskeristyrelsens fartøjsregister noteret med en længde overalt på 7,5 m og derover hvis der søges om FKA-FE status. Søges der om IOKINDUSTRI-FE status, skal fartøjet være noteret med en længde overalt på 17 m og derover.

5) Ansøgeren må ikke tidligere have ejet eller været medejer af et fartøj, som har haft status som FKA-FE fartøj, hvis der søges om FKA-FE status. Søges der om IOKINDUSTRI-FE status, må ansøgeren ikke tidligere have ejet et fartøj, som har haft status som IOKINDUSTRI-FE status.

Stk. 2. Hvis ansøgeren har etableret sig som ene-ejer, skal forsikringsværdien af det fartøj, der søges FKA-FE status til, være mindst 250.000 kr., og for ansøgninger om status som IOKINDUSTRI-FE fartøj, være mindst 500.000 kr.

Stk. 3. Hvis ansøgeren har etableret sig som medejer af et fartøj, der også ejes af personer eller selskaber, der ikke opfylder betingelserne i stk. 1, skal den nyetablerede ansøger mindst eje en andel af fartøjet, der søges FKA-FE eller IOKINDUSTRI-FE status til, der svarer til mindst 1.000.000 kr. af fartøjets forsikringsværdi.

Stk. 4. Hvis flere ansøgere, der alle opfylder betingelserne i stk. 1, sammen har etableret sig som ejer af et fartøj, skal forsikringsværdien af det fartøj, der søges FKA-FE status til, være mindst 250.000 kr., og for ansøgninger om status som IOKINDUSTRI-FE fartøj, være mindst 500.000 kr. Hvis flere ansøgere etablerer sig som medejere af et fartøj, der også ejes af personer eller selskaber, der ikke opfylder betingelserne i stk. 1, skal hver af de nyetablerede etablere sig med en ejerandel, der svarer til mindst 1.000.000 kr. af fartøjets forsikringsværdi.

§ 99. Ansøgere, der endnu ikke har erhvervet fartøj, kan ansøge om, at fartøjet, den eller de pågældende planlægger at erhverve, forhåndsgodkendes som FKA-FE eller IOKINDUSTRI-FE fartøj. I ansøgningen skal dokumenteres, at betingelserne i § 98 vil være opfyldt i forbindelse med den planlagte etablering.

Stk. 2. Fiskeristyrelsen kan meddele endelig godkendelse til ansøgningerne, når ansøgerens erhvervelse er registreret i Søfartsstyrelsens skibsregister og Fiskeristyrelsens fartøjsregister. Ejerforholdet skal være registreret senest 6 måneder efter Fiskeristyrelsens forhåndsgodkendelse. Opfyldes dette ikke, bortfalder forhåndsgodkendelsen og alle rettigheder, der er knyttet hertil.

§ 100. Et fartøj kan godkendes som FKA-FE eller IOKINDUSTRI-FE fartøj uanset, i hvilken fartøjskategori fartøjet er indplaceret. Fra det tidspunkt, hvor et MAF-fartøj får status som FKA-FE fartøj, kan fartøjet ikke anvendes til rationsfiskeri på de andele af kvoterne, der er afsat til MAF-fartøjer. Et FKA-fartøj, der får status som FKA-FE fartøj, kan fortsat disponere over de FKA og IOK, der er knyttet til fartøjet på almindelige vilkår. Et fartøj, der får status som IOKINDUSTRI-FE fartøj, kan fortsat disponere over de FKA og IOK, der er knyttet til fartøjet på almindelige vilkår.

Stk. 2. Et FKA-FE eller IOKINDUSTRI-FE fartøj kan deltage i puljefiskeri efter de til enhver tid gældende regler for puljefiskeri med de FKA eller IOK-fiskerirettigheder, der er knyttet til fartøjet, herunder den låne-FKA eller låne-IOK, der står til rådighed for fartøjet.

§ 101. Fartøjer får status som FKA-FE eller IOKINDUSTRI-FE fartøjer fra den endelige godkendelse.

Stk. 2. For fartøjer, der er godkendt med FKA-FE eller IOKINDUSTRI-FE status, ophører denne status efter 8 år. Fartøjer, som havde FKA-FE status, er herefter indplaceret som FKA-fartøj med disposition over de FKA, der er knyttet til fartøjet, bortset fra låne-FKA. Fartøjer, som havde IOKINDUSTRI-FE status, er herefter indplaceret som FKA-fartøj, hvis det har tilknyttet FKA, eller som et Øvrigt Fartøj, hvis det ikke har nogen FKA tilknyttet. Retten til at fiske på tildelte låne-FKA eller låne-IOK ophører samtidig endeligt for både FKA-FE og IOKINDUSTRI-FE fartøjer.

Stk. 3. Hvis den eller de førstegangsetablerede, jf. § 98, stk. 1, ophører med at være ejere eller medejere af fartøjet inden 8 år, ophører fartøjets status som FKA-FE eller IOKINDUSTRI-FE fartøj fra ejerskiftet, og tildelte årsmængder på grundlag af låne-FKA eller låne-IOK bortfalder ved årets udgang.

Stk. 4. Hvis den eller de førstegangsetableredes ejerandel i fartøjet bliver mindre end på godkendelsestidspunktet, reduceres tildelingen af låne-FKA eller låne-IOK tilsvarende. Hvis den eller de nyetableredes ejerandel af fartøjet reduceres til en ejerandel på mindre end 25 %, eller 10 % hvis fartøjet blev godkendt inden 2. marts 2017, ophører fartøjets status som FKA-FE eller IOKINDUSTRI-FE fartøj.

Stk. 5. Det er en betingelse for opretholdelse af godkendelsen som FKA-FE eller IOKINDUSTRI-FE fartøj, at fartøjet og den eller de nyetablerede deltager aktivt i fiskeriet. Den pågældende skal i løbet af hvert kalenderår deltage i fiskeriet i mindst halvdelen af de dage, hvor fartøjet er på havet.

Låne-FKA til FKA-FE fartøj og låne-IOK til IOKINDUSTRI-FE fartøj

§ 102. Førstegangsetablerede som har søgt om godkendelse som FKA-FE eller IOKINDUSTRI-FE fartøj, eller forhåndsgodkendelse, kan senest den 31. marts ansøge om låne kvoteandele (låne-FKA eller låne-IOK) fra de andele af kvoterne, der er afsat til dette formål. Tildeling af låne-FKA og låne-IOK sker kun en gang om året på baggrund af rettidigt indkomne ansøgninger.

Stk. 2. Det er muligt at søge både låne-FKA og låne-IOK, hvis den førstegangsetablerede har søgt om godkendelse eller forhåndsgodkendelse som både FKA-FE fartøj og IOKINDUSTRI-FE fartøj, jf. § 94, stk. 3.

Stk. 3. I § 104 afsættes de andele af kvoterne, der indtil videre er afsat til de ansøgere, der vil være berettiget til låne-FKA, og de andele af kvoterne, der indtil videre er afsat til de ansøgere, der vil være berettiget til låne-IOK. Låne-FKA og låne-IOK tildeles for en periode på 8 år, dog således at der efter 4 år påbegyndes en reduktion i tildelingen. Reduktionen sker med 25 % om året.

Stk. 4. Til hvert godkendt FKA-FE fartøj tildeles låne-FKA på grundlag af et beregningsgrundlag, der fastlægges med udgangspunkt i FKA-fartøjers gennemsnitlige landingsværdi af FKA i det forudgående år, samt de længdekategorier, der fremgår af bilag 17. Til hvert godkendt IOKINDUSTRI-FE fartøj tildeles låne-IOK på grundlag af et beregningsgrundlag, der fastsættes med udgangspunkt i IOK-fartøjers gennemsnitlige landingsværdi i det forudgående år af industriarter omfattet af IOK, samt de længdekategorier der fremgår af bilag 17. De omsætningstal, der skal anvendes pr. fartøj i de angivne længdekategorier, jf. bilag 17, vil blive offentliggjort på www.fiskeristyrelsen.dk i løbet af 1. kvartal i et givent år.

Stk. 5. Til fartøjer, hvor en eller flere førstegangsetablerede jf. § 98, stk. 1, ejer 100 % af fartøjet, er beregningsgrundlaget 20 % af omsætningstillene jf. stk. 4.

Stk. 6. Hvis en eller flere førstegangsetablerede har etableret sig som medejere af et fartøj, som også ejes af andre fiskere, nedsættes beregningsgrundlaget, jf. stk. 5, i forhold til den eller de førstegangsetableredes ejerandele af fartøjet.

Stk. 7. I den periode, hvor et fartøj har FKA-FE eller IOKINDUSTRI-FE status, kan der højst tildeles låne-FKA eller låne-IOK svarende til 20 % af omsætningstillene pr. fartøj, jf. stk. 4, uanset hvor mange førstegangsetablerede, der er som medejere.

Stk. 8. Den tildelte mængde låne-FKA eller låne-IOK kan forøges ved, at den eller de førstegangsetablerede erhverver en større ejerandel af FKA-FE eller IOKINDUSTRI-FE fartøjet. Dette forlænger dog ikke den periode, som den oprindelige låne-FKA eller låne-IOK blev tildelt for.

§ 103. På grundlag af det beregningsgrundlag, den eller de førstegangsetablerede som FKA-FE eller IOKINDUSTRI-FE fartøj er berettiget til for det pågældende fartøj i medfør af § 102, stk. 4-6, tildeles låne-FKA eller låne-IOK.

Stk. 2. Der tildeles for både FKA-FE og IOKINDUSTRI-FE fartøjer kvoteandele svarende til beregningsgrundlaget omregnet til andele af de kvoter, fartøjet er berettiget til, jf. stk. 1 og 2. Ved tildelingen sker omregningen på grundlag af de gennemsnitlige afregningspriser i året før, jf.

meddelelse, der udsendes efter reglerne i bilag 6, og de danske kvoter pr. den 1. januar i det pågældende år.

Stk. 3. Ansøgningerne om låne-FKA eller låne-IOK kan imødekommes i det omfang, der er tilstrækkelige kvoteandele til rådighed af de enkelte kvoter, ellers sker tildelingen i medfør af § 105.

Stk. 4. Fiskeristyrelsen kan under særlige omstændigheder og efter ansøgning fra den førstegangsetablerede give tilladelse til, at den tildelte låne-FKA eller låne-IOK sker med en anden procentvis fordeling af de enkelte kvoter end oprindeligt tildelt. Tilladelse til ændring i låne-FKA eller låne-IOK vil først træde i kraft året efter, at tilladelsen er meddelt.

§ 104. Der afsættes inden for de andele af kvoterne, der er afsat i Fiskefonden, jf. § 62, indtil videre følgende promilleandele af de danske kvoter til låne-FKA til FKA-FE fartøjer:

- 1) 20 ‰ torsk i Nordsøen.
- 2) 20 ‰ af torsk i Kattegat.
- 3) 20 ‰ af torsk i Skagerrak.
- 4) 20 ‰ af torsk i Østersøen og Bælterne, ICES-underområder 22-24.
- 5) 20 ‰ af torsk i Østersøen, ICES-underområder 25-32 (EU-farvande).
- 6) 20 ‰ af tunge i Skagerrak, Kattegat samt Østersøen og Bælterne.
- 7) 20 ‰ af tunge i Nordsøen (EU-farvande).
- 8) 20 ‰ af rødspætte i Nordsøen.
- 9) 50 ‰ af rødspætte i Kattegat.
- 10) 50 ‰ af rødspætte i Skagerrak.
- 11) 50 ‰ af rødspætte i Østersøen og Bælterne.
- 12) 50 ‰ af jomfruhummer i Skagerrak, Kattegat samt Østersøen og Bælterne.
- 13) 50 ‰ af jomfruhummer i Nordsøen (EU-farvande).
- 14) 50 ‰ af jomfruhummer i Nordsøen (norsk zone).
- 15) 50 ‰ af mørksej i Nordsøen, Skagerrak og Kattegat.
- 16) 50 ‰ af kuller i Skagerrak og Kattegat.
- 17) 50 ‰ af kuller i Nordsøen.
- 18) 50 ‰ af dybvandsrejer i Skagerrak og Kattegat.
- 19) 50 ‰ af dybvandsrejer i Nordsøen (EU-farvande).
- 20) 50 ‰ af dybvandsrejer i Nordsøen (norsk zone).
- 21) 50 ‰ af kulmule i Nordsøen (EU-farvande).
- 22) 20 ‰ af pighvar og slethvar i Nordsøen.
- 23) 20 ‰ af havtaske i Nordsøen (norsk zone).
- 24) 50 ‰ af brisling i Nordsøen (EU-farvande).
- 25) 50 ‰ af brisling i Skagerrak og Kattegat.
- 26) 50 ‰ af brisling i Østersøen og Bælterne.
- 27) 50 ‰ af sild i Østersøen og Bælterne.
- 28) 50 ‰ af laks i Østersøen og Bælterne.

Stk. 2. Der afsættes inden for de andele af kvoterne, der er afsat i fiskefonden, jf. § 62, samt de andele af kvoterne, der er afsat til reserve, jf. § 145, stk. 3, indtil videre følgende promilleandele af de danske kvoter til låne-IOK til IOKINDUSTRI-FE fartøjer:

- 1) 20 ‰ af tobis i Nordsøen (EU-farvande og norsk zone) samt Skagerrak og Kattegat.
- 2) 10 ‰ af sperling i Nordsøen (EU-farvande) samt Skagerrak og Kattegat.
- 3) 20 ‰ af brisling i Nordsøen (EU-farvande).

Stk. 3. I ansøgningen om låne-FKA eller låne-IOK skal ansøgeren angive, hvilken fordeling af de nævnte kvoter, der ønskes tildelt.

§ 105. I det omfang der inden for de andele af de enkelte kvoter til de forskellige farvandsområder, der er afsat henhold til § 104, ikke er tilstrækkelige mængder til at imødekomme alle ansøgninger,

nedsættes tildelingerne for de enkelte kvoter forholdsmæssigt. I det omfang, der fortsat er andele af andre kvoter til rådighed, kan disse tildeles i stedet for.

§ 106. Låne-FKA og låne-IOK indgår, i den periode de står til rådighed for fartøjet, i de samlede årsmængder, der kan fiskes af fartøjet. Op til 25 % af fartøjets samlede årsmængder inklusive de mængder, der er tildelt på grundlag af låne-FKA og låne-IOK, kan overføres til andre FKA-fartøjer, jf. §§ 57-58.

Stk. 2. Låne-FKA og låne-IOK kan ikke overføres til andre fartøjer i medfør af §§ 112-113. Dog kan nyetablerede i den periode, jf. § 102, hvor låne-FKA eller låne-IOK står til rådighed for den eller de nyetablerede, foretage en fartøjsudskiftning. Retten til låne-FKA og låne-IOK kan kun videreføres, hvis den eller de nyetablerede har mindst samme ejerandel i det fartøj, der skiftes til, som i det udskiftede fartøj. Det er desuden en betingelse for godkendelse, at det fartøj, der skiftes til, er i mindst samme længdekategori, jf. § 102, stk. 4.

Kapitel 9

Bytte af årsmængder af kvoter omfattet af IOK og FKA

Bytte mellem dansk indregistrerede fartøjer

§ 107. Fartøjsejere kan efter ansøgning bytte årsmængder inden for det enkelte kvoteår.

Stk. 2. Fiskeristyrelsen kan meddele tilladelse til, at årsmængde flyttes fra et fartøj (det afgivende fartøj) til et andet fartøj (modtagerfartøjet) samtidig med, at der flyttes årsmængde fra modtagerfartøjet til det afgivende fartøj. Bytterne skal foregå inden for en ramme i forhold til værdien af de mængder, der byttes, jf. stk. 4.

Stk. 3. Efter at Fiskeristyrelsen har meddelt tilladelse efter stk. 2, registrerer styrelsen de foretagne bytter af årsmængde.

Stk. 4. Fiskeristyrelsen kan kun meddele tilladelse til og registrere bytter efter stk. 1, hvis der højst er en difference på 10 % mellem værdien af de mængder, der byttes. Værdien opgøres i forhold til de gennemsnitlige afregningspriser for det forudgående år for de kvoter, der byttes mængder for. De gennemsnitlige afregningspriser for det forudgående år vil fremgå af en tabel, der offentliggøres i henhold til bilag 6.

Stk. 5. Ansøgning skal indgives som en fælles ansøgning fra ejerne af de berørte fartøjer.

Bytte af retten til at anvende årsmængde til fartøjer fra andre EU-lande (individuelle kvotebytter)

§ 108. Fra Fiskefonden anvendes 303 ‰ af de i § 62, stk. 1, nr. 5, afsatte 353 ‰ således, at disse promiller uddeles som en årsmængde til alle fartøjer, der disponerer over FKA på vestkvoten. Fordelingen sker i forhold til de FKA, som fartøjerne disponerer over på vestkvoten. Fartøjerne kan fiske årsmængden i den østlige Østersø eller meddele Fiskeristyrelsen, at mængden står til rådighed for bytter med andre lande, som Danmark foretager af torsk mellem de to kvoter i Østersøen. Hvis Danmark gennemfører bytte af torsk fra østkvoten til vestkvoten, får fartøjet rådighed over mængder på vestkvoten, der forholdsmæssigt svarer til den mængde af torsk fra østkvoten, som fartøjsejeren har stillet til rådighed for kvotebytte. Hvis forholdet i byttet mellem landene er et andet end 1:1, kan den mængde vesttorsk, som fartøjet får rådighed over, tilsvarende reduceres eller forøges. Hvis der ikke opnås bytter for hele den mængde, som fartøjsejerne har stillet til rådighed for bytter, stiller Fiskeristyrelsen forholdsmæssigt de mængder, der er byttet, til rådighed for de fartøjer, der har stillet mængder til rådighed for bytte.

Stk. 2. Fartøjer, som råder over kvoteandele af torsk i Østersøen fra vestkvoten, og som maksimalt råder over kvoteandele svarende til 500 kg årsmængder af torsk pr. farvandsområde i andre farvande end den vestlige Østersø og som meddeler Fiskeristyrelsen, at der står mængder til rådighed for bytte

inden den 1. februar i et givent år, har fortrinsret til torsk, der bliver til rådighed på vestkvoten gennem bytter. For mængder, der stilles til rådighed for bytte efter den 1. februar i et givent år, fordeles de vesttorsk, der indkommer via bytter, til samtlige fartøjer.

Stk. 3. De nærmere vilkår for bytte i medfør af stk. 1 og 2 kan fastsættes ved meddelelse i henhold til bilag 6. Desuden kan det fastsættes, at

- 1) fartøjsejerne kan stille en større andel af fartøjets årsmængde af torsk fra østkvoten til rådighed for bytter end den del af årsmængden, der er uddelt som fleksibilitets- og bytteårsmængde, og
- 2) fartøjsejere, der disponerer over årsmængde af torsk på vestkvoten, kan stille mængder til rådighed for Fiskeristyrelsen med henblik på, at disse kan indgå i bytter, som Danmark foretager af torsk mellem de to kvoter i Østersøen.

§ 109. Fartøjsejere kan på samme måde, som angivet for torsk, jf. § 108, meddele Fiskeristyrelsen, at mængder, som fartøjet råder over af sild på østkvoten, står til rådighed for bytte med sild på vestkvoten. Nærmere regler kan udstedes i medfør af bilag 6.

Stk. 2. Fiskeristyrelsen kan udsende bilag 6 meddelelse om mulighed for, at fartøjsejere kan stille årsmængde af en bestemt kvote til rådighed for bytte.

§ 110. Et fartøjs samlede ejerkreds kan overdrage retten til at fiske en del af fartøjets samlede årsmængde af sild og makrel omfattet af IOK og industriarter omfattet af IOK til et nærmere angivet EF-fartøj mod at få overført mængder, herunder i andre farvande, af andre kvoter fra det pågældende EF-fartøj, der kan fiskes i samme år eller det følgende kalenderår.

Stk. 2. Individuelt kvotebytte efter stk. 1-3 gennemføres mellem fiskerimyndighederne i Danmark og det pågældende medlemsland efter de gældende regler herom. Fiskeristyrelsen kan afslå at gennemføre byttet på grundlag af en vurdering af, at dette ikke bidrager til de samlede muligheder for fiskerierhvervet i Danmark. Ejere af et dansk indregistreret fartøj, der ønsker at få gennemført et individuelt kvotebytte, skal indsende ansøgning til Fiskeristyrelsen herom med følgende oplysninger:

- 1) Dato for indgåelse af aftale om individuelt kvotebytte.
- 2) Fartøjernes navne og havnekendingsnummer samt det udenlandske fartøjs nationalitet eller navn og adresse på udenlandsk producentorganisation, med hvilken der er indgået aftale om individuelt kvotebytte, hvis det udenlandske fartøj ikke er kendt.
- 3) Størrelsen af de kvoter af de pågældende arter, der byttes, og angivelse af de farvande, hvor kvoterne er tildelt.
- 4) Erklæring om at parterne forpligter sig ved den indgåede handel.

Stk. 3. Hvis Fiskeristyrelsen kan godkende ansøgningen om kvotebytter, og når kvotebyttet er gennemført med det pågældende medlemslands fiskerimyndigheder, og notificeret over for den Europæiske Kommission, registrerer Fiskeristyrelsen de overførte mængder for det pågældende danske fartøj og udsteder tilladelse til, at mængden af den tilførte kvote kan fiskes med dette fartøj.

Kapitel 10

Overførelse af FKA

§ 111. Hvis et fartøj skifter ejer, er de FKA, der på tidspunktet for ejerskifte er knyttet til fartøjet, efter ejerskifte fortsat knyttet til fartøjet.

§ 112. Ejerkredsen af et fartøj kan overføre fartøjets samlede FKA til op til 10 andre fartøjer. Overførslen skal ske på en gang, således at det afgivende fartøj efter overførslen ikke disponerer over FKA. Meddelelse om overførsel skal gives til Fiskeristyrelsen.

Stk. 2. Efter overførslen må ejerkredsen ikke anvende det afgivende fartøj identificeret ved EU-ident. nr. til rationsfiskeri.

Stk. 3. Fiskeristyrelsen kan tillade, at det afgivende fartøj identificeret ved EU-ident. nr. efter udskiftning af hele ejerkredsen, kan anvendes til rationsfiskeri.

Stk. 4. Stk. 3 gælder også FKA-fartøjer, hvorfra der er overdraget FKA, jf. stk. 1. Fartøjerne kan anvendes til rationsfiskeri, hvis ejerkredsen er udskiftet i forhold til den ejerkreds, der overførte fartøjets samlede FKA.

Stk. 5. Ved overdragelse af kvoteandele, skal de i bilag 8 nævnte oplysninger gives til Fiskeristyrelsen. Oplysningerne skal indsendes til Fiskeristyrelsen senest 30 dage efter overdragelsestidspunktet ifølge købsaftale eller lignende.

Stk. 6. Ved afgivelse af oplysninger, jf. stk. 5, skal medsendes dokumentation for overdragelsen i form af købsaftale eller lignende.

§ 113. Uanset § 112 kan der et givent år overføres op til 25 % af de FKA, det afgivende fartøj disponerer over på overdragelsestidspunktet, til andre fartøjer. Opgørelse af størrelsen af de fartøjskvoteandele, som det afgivende fartøj højst kan overføre, foretages på grundlag af værdien af de FKA-andele, som det afgivende fartøj disponerer over på tidspunktet, hvor første overdragelse finder sted. Hvis der efter første overdragelse tilføres fartøjet kvoteandele, kan der overdrages op til 25 % af disse senere tilførte kvoteandele.

Stk. 2. Et fartøjs kvoteandel af dybvandsrejer i Nordsøen (norsk zone) kan overføres, uanset at denne udgør mere end 25 % af fartøjets samlede FKA.

Stk. 3. Beregning af værdien af de FKA, der overføres fra det enkelte fartøj, jf. stk. 1, sker på grundlag af de danske kvoter pr. den 1. januar i det år, hvor overførslen finder sted, fratrukket de mængder, der for den enkelte kvote i det pågældende år er afsat til fiskeri efter andre ordninger end med FKA. Disse tal for den enkelte kvote offentliggøres i en tabel. Desuden offentliggøres i henhold til bilag 6 en tabel med de gennemsnitlige afregningspriser for det forudgående år.

Stk. 4. De andele af de enkelte kvoter, som det enkelte fartøj har overført, omregnes til mængder. Værdien af den overførte kvoteandel opgøres på dette grundlag i forhold til de gennemsnitlige afregningspriser for det forudgående år.

Stk. 5. Ved overdragelse af kvoteandele skal de i bilag 8 nævnte oplysninger gives til Fiskeristyrelsen. Oplysningerne skal indsendes til Fiskeristyrelsen senest 30 dage efter overdragelsestidspunktet ifølge købsaftale eller lignende.

Stk. 6. Ved afgivelse af oplysninger, jf. stk. 5, skal medsendes dokumentation for overdragelsen i form af købsaftale eller lignende.

Stk. 7. Ved overførsel af kvoteandele mellem fartøjer ejet af samme ejerkreds, er det ikke nødvendigt at indsende dokumentation for overdragelsen i form af købsaftale eller lignende, jf. stk. 6.

§ 114. I perioden fra den 1. december til 31. december modtager Fiskeristyrelsen ikke meddelelse om overførsel af FKA til andre fartøjer i medfør af §§ 112-113.

§ 115. Hvis et fartøj, hvortil der er knyttet FKA, udgår som registreret fiskerfartøj, uden at fartøjsejeren har givet Fiskeristyrelsen meddelelse om, til hvilket fartøj FKA ønskes overført, bortfalder retten til FKA, og disse overføres til Fiskefonden.

Stk. 2. Uanset stk. 1, kan retten til FKA dog efter ansøgning bevares i op til 6 måneder, efter at et fartøj er slettet i Fiskeristyrelsens fartøjsregister. Fiskeristyrelsen kan endvidere efter ansøgning tillade, at FKA bevares i en længere periode, dog i højst 18 måneder, hvis fartøjsejeren, inden fartøjet er slettet, har ansøgt om, at FKA overføres til et andet fartøj, som ejerne har indgået bindende kontrakt om at erhverve.

Stk. 3. Årsmængder tildelt på baggrund af FKA, der ikke er placeret på et aktivt fartøj, jf. stk. 2, er omfattet af reglerne i § 117, stk. 5.

Overførsel af FKA i særlige situationer

§ 116. Fiskeristyrelsen kan i de tilfælde, hvor et fartøj overtages ved tvangsauktion af et pengeinstitut, Økonomistyrelsen (tidl. Kongeriget Danmarks Fiskeribank), Danmarks Skibskreditfond eller til pantesikrede kreditorer, og hvor Fiskeristyrelsen i overensstemmelse med reglerne i bekendtgørelsen om fartøjer, der anvendes til erhvervsmæssigt fiskeri i saltvand, giver tilladelse til, at fartøjet kan udlejes, samtidig give tilladelse til, at fartøjet udøver fiskeri i henhold til tilladelse til at fiske en årsmængde i den periode, hvor fartøjet er udlejet.

Stk. 2. Hvis et fartøj overtages af en efterlevende ægtefælle eller andre arvinger i overensstemmelse med reglerne i bekendtgørelsen om fartøjer, der anvendes til erhvervsmæssigt fiskeri i saltvand, overtages fartøjets FKA samtidig. Fiskeristyrelsen kan efter overtagelsen udstede tilladelse til, at fartøjet udøver fiskeri i henhold til tilladelse til at fiske en årsmængde i den periode, hvor fartøjet er udlejet.

Kapitel 11

Puljefiskeri

§ 117. I et puljefiskeri indgår årsmængder, som på grundlag af FKA modtages til de til puljefiskeriet knyttede fartøjer i den periode, tilladelsen til puljefiskeri er givet for.

Stk. 2. For fartøjer, der er tilmeldt en pulje, indgår også de årsmængder fartøjerne råder over af de følgende kvoter i puljefiskeriet:

- 1) Årsmængder, der er tildelt på grundlag af IOK for brisling i Nordsøen.
- 2) Årsmængder, der er tildelt på grundlag af IOK for sild og brisling i Østersøen.
- 3) Årsmængder, der er tildelt på grundlag af IOK på brisling i Skagerrak og Kattegat.
- 4) Årsmængder, der er tildelt på grundlag af IOK på tobis i Nordsøen (EU-farvande og norsk zone) samt Skagerrak og Kattegat (EU-farvande), blåhvilling i EU-farvande og internationale farvande, sperling i Nordsøen (EU-farvande) samt Skagerrak og Kattegat, og blåhvilling i Færøsk zone.
- 5) Årsmængder, der er tildelt på grundlag af IOK på hestemakrel i ICES områderne IIa, IVa, Vb, VI, VIIa-c og e-k, VIIIa, b, d og e, XII og XIV.

Stk. 3. En fartøjejer skal senest den 1. marts i et givent år give meddelelse til Fiskeristyrelsen, hvis en eller flere af de i stk. 2, nr. 1-5 anførte fangstretigheder på en eller flere af de nævnte kvoter ikke skal indgå i det puljefiskeri, som et fartøj er tilknyttet. Meddelelsen skal være medunderskrevet af puljebestyreren eller dennes stedfortræder, jf. bekendtgørelsen om puljefiskeri.

Stk. 4. Hvis et puljefiskeri ved udgangen af et år har landet mere end de årsmængder som puljefiskeriet råder over, har puljefiskeriet indtil den 15. februar i det følgende år mulighed for at tilkøbe kvoteandele eller årsmængder af andre fartøjer eller puljefiskerier for at dække overskridelsen. Hvis puljefiskeriet efter den 15. februar stadig har landet mere end de årsmængder som puljefiskeriet råder over, betragter Fiskeristyrelsen det som et overfiskeri.

Stk. 5. For fartøjer, som deltager i et puljefiskeri, kan der maksimalt overdrages årsmængder til andre fartøjer i puljen svarende til 75 % af værdien af fartøjets samlede årsmængder for alle [de kvoteandele, som fartøjet rådede over ved kvoteårets udløb](#), inklusive overdragelser til fartøjer uden for pulje, jf. § 58 stk. 1, og § 59, stk. 1, opgjort efter beregningsmetoden der fremgår af § 113, stk. 4.

Stk. 6.: [Kravet i stk. 5 Løftet på 75 % skal være overholdt på tidspunktet for overdragelse. opgøres pr. 31. december. For kvoter med forskudt kvoteår medregnes overdragne årsmængder og værdien af årsmængder for hele det pågældende kvoteår i det kalenderår, hvor kvoteåret afsluttes.](#)

Stk. 7. [Årsmængder, som overføres fra et kvoteår til et andet for et fartøj, jf. § 55, medtages ikke i opgørelsen af hvorvidt fartøjet har opfyldt kravet i stk. 5.](#)

Stk. 8. [Årsmængder, som registreres på et dansk indregistreret fiskefartøj, som følge af et eller flere individuelle kvotebytter, medtages ikke i opgørelsen af hvorvidt fartøjet har opfyldt kravet i stk. 5.](#)

Stk. 9. [Beregning af værdien af et fartøjs årsmængder, jf. stk. 5, sker på baggrund af de gennemsnitlige afregningspriser fra det forudgående kalenderår. De gennemsnitlige afregningspriser findes på Fiskeristyrelsens hjemmeside.](#)

Stk. 106. Puljefiskeriet skal efter anmodning fra Fiskeristyrelsen indsende dokumentation for ~~indeleje og udleje~~ overdragelser af årsmængder for de enkelte fartøjer i puljefiskeriet. Dokumentationen skal indsendes inden for en af styrelsen nærmere angivet tidsfrist, og skal indeholde udfyldt skema, jf. bilag 18 ~~og 19, for alle datoer, hvor der har været foretaget overdragelser.~~

§ 118. Fartøjer, hvorfra der overdrages årsmængder ud over loftet på 75 %, jf. § 117, stk. 5, vil det efterfølgende kvoteår få ~~modregnet nedsat~~ tildelingen af dets årsmængder i begyndelsen af året svarende til overskridelsen af loftet for udleje, jf. § 117, stk. 5. De årsmængder, som ikke tildeles fartøjet, som følge af ikke at have levet op til kravet i § 117, stk. 5, overføres til Fiskefonden, jf. § 61.

Stk. 2. Nedsættelse af tildeling af årsmængde, jf. stk. 1, fortsættes og akkumuleres indtil fartøjet efterlever kravet i § 117, stk. 5.

Stk. 3. Den procentvise nedsættelse af tildelingen af årsmængde, jf. stk. 1, foretages ligeligt på alle kvoter med andelen svarende til afvigelsen i procentpoint fra efterlevelse af kravet i § 117, stk. 5.

Kapitel 12

Fælles bestemmelser for fiskerier med IOK

Registrering af kvoteandele og årsmængder

§ 119. Hvis et fartøj skifter ejer, er de IOK, der på tidspunktet for ejerskifte er knyttet til fartøjet efter ejerskifte, fortsat knyttet til fartøjet.

Stk. 2. Ved overdragelse af IOK skal de i bilag 7 nævnte oplysninger gives til Fiskeristyrelsen. Oplysningerne skal indsendes til Fiskeristyrelsen senest 30 dage efter overdragelsestidspunktet ifølge købsaftale eller lignende.

Stk. 3. Ved afgivelse af oplysninger, jf. stk. 2, skal medsendes dokumentation for overdragelsen i form af købsaftale eller lignende.

§ 120. Hvis et fartøj med IOK og/eller en årsmængde af sild fra generationsskiftepuljen slettes af Fiskeristyrelsens fartøjsregister, uden at kvoteandelene forinden er overført til et eller flere fartøjer, bortfalder retten til kvoteandelene og/eller årsmængden fra generationsskiftepuljen, og disse overføres til Fiskefonden.

Stk. 2. Uanset stk. 1, kan retten til IOK kvoteandelene dog efter ansøgning bevares i op til 6 måneder, efter at et fartøj er slettet i Fiskeristyrelsens fartøjsregister. Fiskeristyrelsen kan endvidere efter ansøgning tillade, at IOK bevares i en længere periode, dog i højst 18 måneder, hvis fartøjsejeren, inden fartøjet er slettet, har ansøgt om, at IOK overføres til et andet fartøj, som ejerne har indgået bindende kontrakt om at erhverve. I perioden indtil det nye fartøj er indsat i flåden, kan ejerkredsen i det udgående fartøj overdrage fartøjets kvoteandele og årsmængder.

Stk. 3. Årsmængder tildelt på baggrund af IOK, der ikke er placeret på et aktivt fartøj, jf. stk. 2, er omfattet af § 117, stk. 5.

Overdragelse og anvendelse af kvoteandele i særlige situationer

§ 121. Fiskeristyrelsen kan i de tilfælde, hvor et fartøj overdrages ved tvangsauktion til et pengeinstitut, Økonomistyrelsen (tidl. Kongeriget Danmarks Fiskeribank), Danmarks Skibskreditfond eller til pantsikrede kreditorer, og hvor Fiskeristyrelsen i overensstemmelse med reglerne i bekendtgørelsen om fartøjer, der anvendes til erhvervsmæssigt fiskeri, giver tilladelse til, at fartøjet kan

udlejes, samtidig give tilladelse til, at fartøjet udøver fiskeri i henhold til dets kvoteandel i den periode, hvor fartøjet er udlejet.

Stk. 2. Overtages et fartøj af en efterlevende ægtefælle eller andre arvinger i overensstemmelse med reglerne i bekendtgørelsen om fartøjer, der anvendes til erhvervsmæssigt fiskeri, overtages fartøjets kvoteandel samtidig. Fiskeristyrelsen kan efter overtagelsen udstede tilladelse til fiskeri i henhold til fartøjets kvoteandel og overdragelse af kvoteandel.

Kapitel 13

Makrel i Nordsøen, Skagerrak, Kattegat, Østersøen og i norsk fiskerizone nord for 62° N

Generelle bestemmelser

§ 122. Kun fartøjer, hvis ejere har en tilladelse udstedt i henhold til § 16-17, må fiske, medbringe og lande makrel.

Stk. 2. Undtaget fra kravet i stk. 1 er landing af makrel med op til 800 kg fra én fangstrejse pr. døgn samt fiskeri, der udøves af fiskere, som hele året udelukkende udøver fiskeri med bundgarn og andre pæleredskaber.

§ 123. Fiskeristyrelsen udsteder tilladelse til at fiske en årsmængde af makrel til ejere af fartøjer, der disponerer over IOK, som er tildelt pr. den 1. januar 2006 eller erhvervet senere i overensstemmelse med reglerne herom.

Stk. 2. Fiskeristyrelsen kan udstede tilladelse til fiskeri med kroge til fartøjer på 40 meter og derunder, der ikke har kvoteandele af makrel, og hvis ejere via ejerskab af andre fartøjer ikke råder over kvoteandele af makrel. Fiskeriet foregår på den mængde, der er afsat i henhold til § 124, stk. 1.

Stk. 3. Fiskeri af makrel for krogfartøjer, jf. stk. 2, i norsk økonomisk zone udenfor 12 sømil af basislinjerne er betinget af, at fartøjet er under 200 BT og er opført på de licenslister, der giver adgang til konsumfiskeri i norsk zone syd for 62° N.

Stk. 4. Når 2/3 af de afsatte mængder, jf. § 124, stk. 1, er opfisket, fastsættes det af Fiskeristyrelsen efter høring af Det Rådgivende Udvalg for Erhvervsfiskeri om der skal indføres mængdemæssige begrænsninger for de enkelte fartøjer. Disse meddeles i overensstemmelse med bilag 6.

Stk. 5. Ansøgninger om tilladelse, jf. stk. 2, skal sendes af ansøger til Fiskeristyrelsen. Fiskeristyrelsens mailadresse er licensadm@fiskeristyrelsen.dk.

§ 124. Forud for beregningen af årsmængder afsættes af den danske kvote af makrel i Nordsøen, Skagerrak og Kattegat samt i den norske fiskerizone nord for 62° N 500 tons til fiskeri med fartøjer, der opnår tilladelse til at fiske med kroge, jf. § 119, stk. 2. Fra denne mængde fradrages dog en mængde svarende til 2,65 %, svarende til de IOK, som er tildelt fartøjer, der udelukkende har drevet fiskeri med kroge.

Stk. 2. Restmængden fordeles til følgende formål:

- 1) 10 % til fiskeri i henhold til § 122, stk. 2.
- 2) 27,75 % til en reservepulje.
- 3) Den resterende mængde til fiskeri med IOK.

§ 125. Hvis der den 1. oktober i et givent år resterer en del af den mængde, der er afsat til krogfiskeri, eller en mængde, som fartøjsejere har meddelt Fiskeristyrelsen, at de ikke ønsker at opfiske det pågældende år, kan Fiskeristyrelsen efter rådgivning fra Erhvervsfiskeriudvalget beslutte, om denne restmængde skal uddeles til fartøjer med makreltilladelse, eller om den skal indgå i reservepuljen.

Stk. 2. Mængderne uddeles i forhold til de enkelte fartøjers IOK. Fiskeristyrelsen kan ligeledes uddele ikke forbrugte reservemængder, jf. § 117, stk. 2, nr. 2, og årsmængder, der er inddraget på baggrund af tilladelsesinddragelse. Mængder, der i øvrigt ikke fiskes i et givent år, vil indgå i reservepuljen.

Betingelser for fiskeri for fartøjer med tilladelse til at fiske makrel

§ 126. Fartøjer, som fisker makrel, skal fiske, medbringe og lande de fangstmængder, som fiskes på de enkelte fangstrejser.

Stk. 2. Der kan ikke fiskes i pulje, men fiskeriet kan foregå som parfiskeri, hvor hver medbringer og lander den mængde, der er tildelt det enkelte fartøj. Parfiskeri skal foregå efter de derom gældende regler, herunder at fartøjerne skal være på samme licensliste.

Særligt om overdragelse

§ 127. Efter hel eller delvis overdragelse af et fartøjs kvoteandel af makrel må det afgivende fartøj ikke fiske makrel uden tilladelse eller med kroge.

Stk. 2. Hvis der er overført kvoteandel fra et fartøj, der udøver bundgarnsfiskeri, gælder begrænsningen i stk. 1 for alle de fartøjer, som den pågældende fartøjsejer er ejer eller medejer af.

§ 128. Fiskeristyrelsen kan uanset reglen i § 58, meddele tilladelse til, at et fartøj i tilfælde af havari overdrager en mængde, der svarer til mere end 25 % af fartøjets samlede årsmængde.

Stk. 2. Fiskeristyrelsen kan uanset reglen i § 58, meddele tilladelse til, at et fartøjs samlede ejerkreds, når der er ansøgt om tilladelse til fartøjsudskiftning, kan overdrage retten til at fiske hele årsmængden i perioden fra et fartøj er slettet af Fiskeristyrelsens fartøjsregister, til det erstattes af et andet fartøj, dog højst i 18 måneder.

Makrel i færøsk og norsk fiskerizone

§ 129. Makrel i færøsk fiskerizone tildeles fartøjer med adgangslicens til færøsk zone i forhold til de kvoteandele, som fartøjerne disponerer over i færøsk zone.

Stk. 2. Adgangslicenser, som Danmark har til disposition i norsk zone, fordeles blandt de fartøjer, som har den største andel af makrel pr. den 1. januar i et givent år. I tilladelserne kan indsættes vilkår om, at tilladelserne skal tilbageleveres, når mængderne er opfisket med henblik på, at adgangslicenser kan stilles til rådighed for andre fartøjer.

Kapitel 14

Sild i Nordsøen, Skagerrak og Kattegat samt atlantiskandisk sild

Generelle bestemmelser

§ 130. Kun fartøjer, hvis ejere har en tilladelse udstedt i henhold til §§ 16 og 17, må fiske, medbringe og lande sild i Nordsøen, Skagerrak og Kattegat samt af atlantiskandisk sild.

Stk. 2. Uanset stk. 1, må fartøjer, der ikke har tilladelse til sildefiskeri i henhold til §§ 16 og 17, fiske, medbringe og lande sild, hvis

- 1) der landes op til højst 800 kg fra én fangstrejse pr. døgn, eller
- 2) fartøjet, der fisker, medbringer og lander silden, hele året kun anvendes til fiskeri med bundgarn og andre pæleredskaber.

§ 131. Fiskeristyrelsen udsteder tilladelse, jf. dog § 130, stk. 2, til at fiske en årsmængde af sild til ejere af fartøjer, som er tildelt IOK af sild pr. den 1. januar 2003, og som ikke har overført kvoteandelene til andre fartøjer. Der udstedes desuden tilladelse til ejere, som efterfølgende har dokumenteret over for Fiskeristyrelsen, at der er erhvervet ret til sildefiskeri med kvoteandele med det pågældende fartøj.

Stk. 2. Der udstedes ligeledes tilladelse til fiskeri med årsmængder tildelt fra generationsskifte- og reservepuljen for sild, jf. § 132, stk. 3, nr. 2 og 3.

§ 132. Fiskeristyrelsen beregner årsmængderne for et givent år på baggrund af de kvoteandele, som det enkelte fartøj råder over pr. den 31. december i det forudgående år.

Stk. 2. Forud for beregningen af årsmængder, jf. stk. 3, afsættes der 1 % af de danske sildekvoter i Nordsøen inkl. Limfjorden og Skagerrak/Kattegat til et kystnært rationsfiskeri af sild til konsum.

Stk. 3. Efter fradrag af mængderne jf. stk. 2, afsættes der forud for beregningen af årsmængder følgende andele af de danske sildekvoter til følgende formål:

- 1) 11,0 % for Nordsøen og 10,032 % for Skagerrak/Kattegat til sildefiskeri.
- 2) 50,0 % i henholdsvis Nordsøen, Skagerrak og Kattegat, samt atlantoskandisk sild til generationsskifte- og reservepuljen for sild, herunder mindst 12,5 % til reserve og højst 37,5 % til en generationsskiftepulje.
- 3) 9,43 % for Nordsøen og 20,314 % for Skagerrak/Kattegat, til generationsskifte- og reservepuljen, svarende til de kvoteandele, som i 2003 er tilgået reservepuljen som følge af framelding af tildelte kvoteandele.
- 4) Kvoteandele, der måtte bortfalde og derefter tilgå generationsskifte- og reservepuljen, fordi kvoteandelene er overført strid med reglerne.

Stk. 4. Når de mængder, der er afsat i medfør af stk. 1-3, eller når de samlede tilladte fangstmængder af sild, der er tildelt Danmark i henhold til Den Europæiske Unions forordninger, er opfisket, eller opfiskning skønnes nært forestående, indstiller Fiskeristyrelsen det pågældende fiskeri. Meddelelse herom udsendes i overensstemmelse med bilag 6.

Stk. 5. Mængder afsat til et kystnært rationsfiskeri af sild til konsum, jf. stk. 2, der ikke er opfisket pr. den 1. oktober, føres tilbage til de samlede IOK-mængder.

§ 133. Fartøjer, som fisker sild, skal fiske, medbringe og lande de fangstmængder, som fiskes på de enkelte fangstrejser.

Stk. 2. Der kan ikke fiskes i pulje, men fiskeriet kan foregå som parfiskeri, hvor hver medbringer og lander den mængde, der er tildelt det enkelte fartøj. Parfiskeri skal foregå efter de derom gældende regler, herunder at fartøjerne skal være på samme licensliste.

§ 134. Det er ikke tilladt om bord at opbevare sild i samme rum som fisk, der ikke er behandlet med henblik på konsumanvendelse. Undtaget herfra er tilladte bifangster af sild i industrifiskeri.

Reservepulje- og (generationsskifte)

§ 135. I reservepuljen indgår, ud over mængder afsat i medfør af § 132, stk. 3, nr. 2, desuden mængder, som fartøjsejere meddeler Fiskeristyrelsen, at de ikke ønsker at fiske det pågældende år, samt inddragne årsmængder.

Stk. 2. Fiskeristyrelsen disponerer over reservepuljen, herunder til eventuelle kvotebytter med andre lande og eventuelt overfiskeri, samt eventuelt forøgelse af mængden til bundgarnsfiskeri m.v. Disponeres der ikke over puljen eller dele heraf til andre formål, kan Fiskeristyrelsen for det pågældende år uddele mængderne til de fartøjer, der er tildelt kvoteandele af sild eller årsmængder af sild fra generations- og reservepuljen. Tildelingen sker i forhold til de uddelte mængder.

§ 136. Fiskeristyrelsen tildeler hvert år mængderne i generationsskiftepuljen til yngre fiskere, der har indsendt ansøgning herom og opfylder betingelserne i § 137. For ansøgere, der har fået årsmængde tidligere, gælder også § 140.

Stk. 2. Hver fisker kan som udgangspunkt få tildelt en årsmængde fra puljen i op til i alt 3 år.

Stk. 3. Ansøgeren skal i ansøgningen angive, hvor stor en mængde, jf. dog § 138, fra hvilke farvande, der ansøges om.

Stk. 4. Hvis Fiskeristyrelsen ved ansøgningsfristens udløb ikke har modtaget ansøgninger om tildeling af atlantisk sild fra puljen, uddeler Fiskeristyrelsen puljens mængde af atlantisk sild, jf. § 132, stk. 2, nr. 2, til berettigede fartøjer snarest muligt.

Stk. 5. Ansøgning fra fiskere, der ønsker sild fra puljen i et givent år, skal være Fiskeristyrelsen i hænde senest den 18. januar i det pågældende år.

Stk. 6. Nyetablerede fiskere, der er etableret efter fristen, kan tillige indsende ansøgning indtil 1. november i det pågældende år. Der kan tildeles sild, såfremt der fortsat er sild i puljen.

§ 137. Berettiget til sild fra generationsskiftepuljen er erhvervsfiskere med A-status, som i det første år, hvor der tildeles årsmængde, opfylder følgende betingelser:

1) Ansøgeren må ikke være fyldt 46 år på tidspunktet for ansøgningens indsendelse.

2) Ansøgeren skal etablere sig som ejer eller medejer af et fartøj i det år, hvor silden må fiskes, jf. dog § 138, stk. 2, 3. pkt. og stk. 4. Ansøgeren må ikke på forhånd have ejerandel i fartøjet.

Ejerandelen skal udgøre mindst 500.000 kr. og mindst 10 % i forhold til fartøjets forsikringsværdi.

3) Ansøgeren må ikke i forvejen have etableret sig som ejer eller medejer af et fartøj, hvor den pågældende ejerandel har udgjort mere end 1.000.000 kr. i forhold til forsikringsværdien.

Stk. 2. Det er en forudsætning for tildeling af en mængde i hvert fangstår og opretholdelse af tilladelsen hertil, at ansøgeren deltager aktivt i fiskeriet. Den pågældende skal deltage i fiskeriet i mindst 1/3 af de dage, hvor fartøjet er på havet, efter at etableringen har fundet sted. Fiskeristyrelsen kan efter ansøgning godkende, at deltagelse i undervisning på skipper- og navigationsskolerne ligestilles med aktiv deltagelse i fiskeriet.

§ 138. Der kan tildeles hver ansøger en mængde på højst 200 tons i alt til etablering med et fartøj.

Stk. 2. Ved fordelingen af mængderne tager Fiskeristyrelsen udgangspunkt i antallet af berettigede ansøgere, idet ansøgere, der tidligere har fået tildelt en årsmængde fra generationsskiftepuljen, har fortrinsret til en mængde fra puljen. Hvis en ansøgning ikke kan imødekommes fuldt ud i det ansøgte farvand, tilbydes ansøgeren tildeling i andre farvande i det omfang, der er mængde til rådighed. Der vil for senere år, herunder til ansøgere, der etablerer sig efter den 1. november, kunne tildeles en mængde i det omfang, der er mængde til rådighed.

Stk. 3. Det er en betingelse for udstedelse af tilladelse til at fiske den tildelte mængde i det pågældende år, at etablering er gennemført senest den 1. november.

Stk. 4. Såfremt der ikke er tilstrækkelige mængder sild til rådighed til nye ansøgere i et givent år, vil disse ansøgere have fortrinsret de følgende år i forhold til nye ansøgere i det pågældende år.

§ 139. Det er en forudsætning for tildelingen, at fiskeren har opfyldt vilkåret om aktiv deltagelse i fiskeriet i det forudgående år, jf. § 137, stk. 2, og fortsat indgår i ejerkredsen med mindst samme ejerandel som ved etableringen.

Stk. 2. Uanset bestemmelsen i stk. 1, kan der foretages fradrag i den mængde, der tildeles det enkelte fartøj fra puljen i et givent år, hvis

1) årsmængden tildelt fartøjet fra puljen i det forudgående år ikke blev opfisket, eller

2) mindre end 90 % af fartøjets samlede registrerede landinger af sild i det forudgående år blev afsat til konsumanvendelse. Procenten beregnes på grundlag af de registrerede landinger fra det pågældende farvand, i perioden fra fiskeritilladelsen blev udstedt i det forudgående år til udgangen af året.

Stk. 3. Fradrag i overensstemmelse med stk. 2 kan foretages med en andel, der svarer til forskellen mellem den tildelte mængde og den opfiskede mængde, jf. stk. 2, nr. 1, og forskellen mellem den andel, der blev afsat til konsum fra fartøjet, og 90 % af de samlede landede mængder af sild fra farvandet i perioden, jf. stk. 2, nr. 2.

§ 140. Hvis der foretages udskiftning af et fartøj, som helt eller delvist ejes af en yngre fisker, der har fået tildelt en årsmængde af sild fra generationsskiftepuljen, kan Fiskeristyrelsen meddele tilladelse til, at årsmængden opretholdes med henblik på fiskeri.

Stk. 2. Tilladelse meddeles kun, hvis kravene i § 137, stk. 1, nr. 2, til den yngre fiskers ejerandel opfyldes også for det nye fartøj, og det nye fartøj er indsat i den danske fiskeflåde senest den 1. november i et givent år.

Kystnært rationsfiskeri af sild i Nordsøen inkl. Limfjorden og Skagerrak/Kattegat

§ 141. Fartøjer, med en længde på 40 meter og derunder, der ikke har kvoteandele af sild, og hvis ejere via ejerskab af andre fartøjer ikke råder over kvoteandele af sild, kan ansøge om tilladelse til rationsfiskeri af sild i Nordsøen inkl. Limfjorden samt Skagerrak/Kattegat inden for de mængder, der er afsat, jf. § 132, stk. 2.

Stk. 2. Af de mængder der er afsat, jf. § 132, stk. 2, afsættes 2/3 af mængden til fiskeri med fartøjer med en længde overalt på 17 meter og derunder.

Stk. 3. Rationerne fastsættes efter høring af Det Rådgivende udvalg for Erhvervsfiskeri.

Stk. 4. Fartøjer, hvorfra der er overdraget kvoteandele af sild efter 30. oktober 2018, kan ikke opnå tilladelse til rationsfiskeri, efter stk. 1.

Stk. 5. Fartøjer, hvor ejeren er tildelt generationsskiftesild, jf. § 136, kan såfremt der på fartøjet ikke er kvoteandele af sild, opnå tilladelse til rationsfiskeri af sild, når den tildelte mængde af generationsskiftesild er opfisket.

Særligt om overdragelse m.v.

§ 142. Årsmængder, der er tildelt fra generationsskiftepuljen, må ikke overdrages, jf. dog § 58, stk. 3, om havari og sygdom og § 120, stk. 2, om fartøjsudskiftning.

§ 143. De IOK, der er tildelt på grundlag af fiskeri af sild i Limfjorden, må kun fiskes i Limfjorden. Dette gælder, uanset om kvoteandelene er overdraget til et eller flere andre fartøjer.

Stk. 2. Fartøjets samlede ejerkreds kan overføre op til 25 % af fartøjets årsmængde i Limfjorden til fiskeri i Nordsøen uden for Limfjorden. For fartøjer, hvor en fisker er ejer eller medejer af både det afgivende og det modtagende fartøj, kan der overføres op til 100 % af årsmængderne til fiskeri i Nordsøen uden for Limfjorden. Fartøjer, som overfører op til 100 % af årsmængderne af sild i Limfjorden til fiskeri i Nordsøen må gerne overføre mængder som overstiger de 25 %, der fremgår af § 58, stk. 1.

Stk. 3. Muligheden for at overføre op til 100 % af årsmængderne til fiskeri i Nordsøen uden for Limfjorden i medfør af stk. 2 ophører, hvis ejerkredsen i det afgivende fartøj ændres efter den 25. august 2011.

Stk. 4. Der kan ikke overføres årsmængder eller kvoteandele, som er tildelt på grundlag af fiskeri uden for Limfjorden til fiskeri i Limfjorden. Der kan endvidere ikke tildeles sild fra reservepuljen, jf. § 132, stk. 3, nr. 3 til fiskeri i Limfjorden.

Adgangslicenser til andre landes fiskerizoner

§ 144. Adgangslicenser, som Danmark har til rådighed til fiskeri af atlantiskandisk sild i færøsk zone, norsk zone omkring Jan Mayen samt norsk fiskerizone, fordeles blandt de fartøjer, der har den største årsmængde af atlantiskandisk sild. De disponible mængder af sild i de pågældende zoner fordeles forholdsmæssigt efter fartøjernes samlede årsmængde af atlantiskandisk sild pr. den 1. januar til fartøjer med adgangsgicenser. Ændringer i fartøjernes samlede årsmængde efter overdragelse af kvoteandele får først virkning for adgangsgicenserne fra den 1. januar i det efterfølgende fangstår.

Stk. 2. Adgangsgicenser kan ikke overdrages.

Kapitel 15

Tobis i EU-farvande i Nordsøen, Skagerrak og Kattegat samt norsk zone i Nordsøen, blåhvilling i EU-farvande og internationale farvand, blåhvilling i færøsk zone, hestemakrel i ICES områderne IIa, IVa, Vb, VI, VIIa-c og e-k, VIIa, b, d og e, XII og XIV, havgalt i EU-farvande og internationale farvande i ICES-områderne VI, VII og VIII og sperling i Nordsøen (EU-farvande) samt Skagerrak og Kattegat

Generelle bestemmelser

§ 145. Fiskeristyrelsen udsteder tilladelse til at fiske en årsmængde af de ovennævnte kvoter til ejere af fartøjer, der disponerer over IOK af de pågældende kvoter. Hvis Danmark i løbet af et givent år får tildelt en sperlingekvotestilling, vil Fiskeristyrelsen tage stilling til, hvorvidt kvotens størrelse giver grundlag for, at der udstedes tilladelse til at fiske en årsmængde til ejere af fartøjer, der disponerer over IOK af sperling i Nordsøen samt Skagerrak og Kattegat.

Stk. 2. For ovennævnte kvoter afsættes før tildeling af årsmængder på grundlag af IOK for det enkelte fartøj pr. den 1. januar første dag i et givent kvoteår til rationsfiskeri følgende andele:

1) 5 % af kvoten af tobis i EU-farvande i Nordsøen, Skagerrak og Kattegat, samt i norsk zone i Nordsøen, dog mindst 15.000 tons.

2) 15 % af en eventuel dansk kvote for sperling i EU-farvande i Nordsøen, samt Skagerrak og Kattegat, dog højst 10.000 tons. I det omfang der den 15. oktober det enkelte år er uopfiskede mængder af den del af sperlingekvoten, der er afsat til rationsfiskeri, vil det blive vurderet hvorvidt restmængden kan fordeles til fartøjer, der disponerer over IOK for sperling.

Stk. 3. Ud over de i stk. 2 nævnte andele og mængder afsættes før tildeling af årsmængder følgende promilleandele af de enkelte kvoter til reserver:

1) 50 % af tobis i EU-farvande i Nordsøen, Skagerrak og Kattegat, samt i norsk zone i Nordsøen.

2) 50 % af en eventuel sperlingekvotestilling i EU-farvande i Nordsøen, samt Skagerrak og Kattegat.

Stk. 4. Reserverne kan anvendes til de formål, der er angivet i § 62, stk. 1.

Stk. 5. Efter rådgivning fra Erhvervsfiskeriudvalget tages inden udgangen af første kvartal stilling til, hvilke andele af reserverne, jf. stk. 3, der kan frigives og uddeles forholdsmæssigt til fartøjer med kvoteandelene. I denne forbindelse tages bl.a. hensyn til, hvilke projekter for udvikling af fiskeriet i retning af konsumanvendelse af industrifisk, jf. § 61, stk. 1, nr. 2, der kan forventes gennemført i årets løb.

§ 146. IOK, som det enkelte fartøj har rådighed over til fiskeri på tobiskvoten i EU-farvande i Nordsøen, Skagerrak og Kattegat, omfatter også en eventuel kvote af tobis i norsk zone i Nordsøen.

Stk. 2. I det omfang den i stk. 1 nævnte kvote opdeles på flere forvaltningsområder, fastlægges der inden 1. april vilkår for fartøjernes deltagelse i fiskeriet i de enkelte områder. Vilkårene offentliggøres ved meddelelse, der udstedes i medfør af bilag 6.

§ 147. Hvis der er tildelt IOK på en industrikvotestilling til et fartøj, må fartøjet som identificeret ved EU-identifikationsnummer efter den 1. januar 2008 ikke anvendes til rationsfiskeri på den pågældende kvote.

Stk. 2. Begrænsningerne i stk. 1 gælder også genanvendt tonnage fra fartøjer, der er ansøgt og tildelt IOK på den pågældende industrikvotestilling på grundlag af.

Sperling i Nordsøen, Skagerrak og Kattegat

§ 148. Der må kun udøves målrettet sperlingefiskeri, hvis der benyttes en sorteringsrist, som anvender en fast rist i stål, plast eller glasfiber/nylon med maksimal 35 mm tremmeafstand. Risten skal monteres i en netsektion foran posen dækkende hele sektionernes tværsnit og med en åbning, der tillader udslip af alle de fisk, som ikke passerer igennem risten.

Stk. 2. Ændringer til sorteringsristens udformning, herunder krav til gitterafstand, montering mv. vil blive offentliggjort ved meddelelse, der udstedes i medfør af bilag 6.

Stk. 3. Det er forbudt at udøve målrettet fiskeri efter sperling i norsk zone i Nordsøen.

Tobis i EU-farvande i Nordsøen, Skagerrak og Kattegat, samt norsk zone i Nordsøen

§ 149. I det omfang tobisfiskeriet igangsættes uden fastlæggelse af en endelig kvote, fragår de mængder, det enkelte fartøj har landet, i de samlede årsmængder, som fartøjet senere tildeles. Årsmængderne fordeles i forhold til de kvoteandele, det enkelte fartøj disponerer over. I det omfang nogle fartøjer har landet større mængder end fartøjets kvoteandel berettiger til, reduceres de årsmængder de øvrige fartøjer kan tildeles forholdsmæssigt.

Stk. 2. Af den samlede kvote reserveres fra det tidspunkt, kvotens størrelse er fastlagt endeligt den mængde til rationsfiskeri, jf. § 145, som kan fiskes af fartøjer, der ikke disponerer over kvoteandele. Andelen til rationsfiskeri kan reduceres i lyset af størrelsen af de samlede landede mængder for fartøjer, der ikke disponerer over IOK, frem til tidspunktet for kvotefastsættelsen, jf. stk. 1.

Stk. 3. Bl.a. i lyset af de kvotestørrelser, vilkår for fiskeriet m.v., der fastlægges gennem regler udstedt af den Europæiske Union for udøvelse af tobisfiskeri, fastlægges de nærmere vilkår for udøvelse af fiskeriet og de mængder, der afsættes, ved meddelelse udstedt i medfør af bilag 6.

Kapitel 16

Industrifiskeri

Generelle regler

§ 150. Kun fartøjer, hvis ejere har en tilladelse udstedt i henhold til § 14, må udøve industrifiskeri. Der kan ansøges om en tilladelse, der gælder hele året, på de vilkår, der til enhver tid vil gælde for industrifiskeriet. For fartøjer, hvis ejere har tilladelse til industrifiskeri den 10. december i det forudgående år, udstedes der uden forudgående ansøgning tilladelse gældende for det pågældende år på de vilkår, der fremgår af tilladelsen.

Stk. 2. Ud over tilladelse til industrifiskeri i medfør af stk. 1 kræves tilladelse til de enkelte industrifiskerier i det omfang, dette fremgår af bestemmelserne herom.

Stk. 3. Fartøjer, for hvilke der er udstedt tilladelse til industrifiskeri i henhold til stk. 1, kan udøve andre fiskerier efter de regler, der gælder for disse fiskerier.

Stk. 4. I tilladelsen til industrifiskeri stilles krav om, at der kun landes industrifisk i havne, hvor der er adgang til, at fartøjet kan benytte et af Fiskeristyrelsen godkendt halvautomatisk eller fuldautomatisk prøveudtag med henblik på udtagning af repræsentative prøver til kontrol.

§ 151. Forud for påbegyndelse af fiskeri i henhold til en privat aftale uden for dansk fiskeriterritorium og uden for Den Europæiske Unions fiskeriaftaler skal tilladelsen til industrifiskeri frameldes i Fiskeristyrelsen, jf. § 137.

§ 152. Fiskeristyrelsen kan i overensstemmelse med bilag 6 meddele, at fiskeriet indstilles i et nærmere angivet farvandsområde. Dette kan ske afhængig af artssammensætningen i industrifiskeriet i dette område og udnyttelsen af den samlede rådighedsområde for bifangster.

Stk. 2. Fiskeristyrelsen kan i overensstemmelse med bilag 6 meddele, at industrifiskeriet i en nærmere fastsat periode skal ske efter en særlig fiskeplan.

Stk. 3. Det i stk. 1 nævnte farvandsområde vil fremgå af meddelelsen.

§ 153. Ved fiskeri og landing af industrifisk fra Nordsøen, Skagerrak og Kattegat må andelen af fisk, der ikke kan sorteres med henblik på artsbestemmelse, højst udgøre 25 % af den samlede mængde fisk ombord.

Stk. 2. Fiskeristyrelsen kan, når særlige vejrforhold indtræffer, tillade en større andel usorterbar fisk ombord end 25 %.

Stk. 3. Hvis en fartøjsfører på grund af vejrlig vurderer, at andelen af usorterbar fisk i lasten vil overskride 25 %, skal dette så hurtigt som muligt og forud for ankomst til havn meddeles Fiskeristyrelsen. Meddelelse kan ske telefonisk på telefon 72 18 56 09. I forbindelse med henvendelsen skal fartøjsføreren oplyse om lastens artssammensætning.

Bestemmelser for enkelte industrifiskerier, der udøves på rationsvilkår Brisling i Den Engelske Kanal

§ 154. Kun fartøjer, hvis ejere har en tilladelse udstedt i henhold til § 14, må fiske, medbringe og lande brisling fra Den Engelske Kanal.

Kapitel 17

Rationsfiskeri

Generelle regler for rationsfiskeri

§ 155. I fiskerier, der er reguleret som rationsfiskeri, må en fisker i en rationsperiode, uanset periodens længde, kun deltage i fiskeriet som fartøjsfører på ét fartøj. En fører af et MAF-fartøj må ikke i samme rationsperiode være fartøjsfører på et FKA-fartøj eller et Øvrigt Fartøj, der fisker på regulerede arter. En fartøjsfører kan være fører på flere FKA-fartøjer under den forudsætning, at ingen af fartøjerne deltager i rationsfiskeri.

Stk. 2. Fiskeristyrelsen kan uanset stk. 1 meddele tilladelse til, at en fartøjsfører skifter fartøj i løbet af en reguleringsperiode.

Stk. 3. Ved beslutning om udstedelse af og indholdet af tilladelser i de fiskerier, der reguleres ved rationsvilkår, herunder antallet af tilladelser og omfanget af indsats i det enkelte fiskeri, lægger Fiskeristyrelsen vægt på de hensyn, der er nævnt i § 34, stk. 2, i fiskeriloven, herunder på forsyningssituationen og rationel udnyttelse af de mængder, der er til rådighed på et givent tidspunkt. I tilfælde, hvor der skal foretages udvælgelse blandt ansøgere, kan Fiskeristyrelsen foretage en prioritering, hvor der bl.a. kan tages hensyn til ansøgernes afhængighed af det pågældende fiskeri og mulighed for at afsætte fangsten til konsum.

Generelle rationsbegrænsninger og mængdeopgørelser

§ 156. Fisk, der landes i en given rationsperiode, afskrives på denne periodes ration.

Stk. 2. Når et fartøjs perioderation for en fiskeart i et reguleringsområde er opfisket, er det ikke tilladt inden for rationsperioden at indlede fiskeri efter den pågældende art ved udsætning af fangstredskaber.

Stk. 3. Uanset stk. 2, er det for arter, der reguleres ved kalenderugerationer, tilladt at påbegynde fiskeri af den til enhver tid gældende kalenderugeration fra og med fredag i den nærmest forudgående kalenderuge.

§ 157. For fiskerier, der er reguleret på rationsvilkår, kan framelding af tilladelse eller skifte fra et reguleringsområde til et andet kun ske, hvis der på skiftetidspunktet højst er landet en andel af de tilladte fangstmængder, der forholdsmæssigt svarer til det forløbne antal dage i rationsperioden i det fiskeri, der forlades. Denne betingelse gælder dog ikke ved skifte til uregulerede fiskerier eller ved skifte til fiskerier af de årsmængder, som det pågældende fartøj kan fiske, medbringe og lande i medfør af reglerne om FKA og IOK.

Stk. 2. Efter skifte er det tilladt at fiske, medbringe og lande en andel af den rationsmængde, der forholdsmæssigt svarer til det antal dage, der er tilbage af rationsperioden i det fiskeri, der skiftes til.

Stk. 3. Skiftetidspunktet betragtes som værende tidspunktet, hvor fiskeriet i et andet reguleringsområde påbegyndes.

Stk. 4. Fartøjer, der udøver rationsfiskeri på kvoter, jf. § 67 samt § 90, skal inden skifte til uregulerede fiskerier eller inden skifte til fiskerier af de årsmængder, som det pågældende fartøj kan fiske, medbringe og lande i medfør af reglerne om FKA og IOK, afmelde tilladelsen til det pågældende rationsfiskeri.

Stk. 5. Framelding skal foretages som angivet i bilag 2.

§ 158. Medmindre det meddeles i medfør af bilag 6, at der gælder andre regler, må fartøjer, der ifølge Fiskeristyrelsens fartøjsregister ejes af en eller flere bierhvervsfiskere, højst fiske, medbringe og lande 1/3 af fartøjsrationerne for alle arter. For torskefiskerier gælder dog, medmindre andet meddeles i medfør af bilag 6, at fartøjerne må lande halve fartøjsrationer. For rødspættefiskerier og laks i Østersøen må disse fartøjer, medmindre andet meddeles i henhold til bilag 6, lande samme rationer som fartøjer ejet af erhvervsfiskere.

Rationsfiskeri på FKA og IOK for MAF-fartøjer

§ 159. For de fartøjer, der er indplaceret som MAF-fartøjer, meddeles i overensstemmelse med bilag 6, hvilke mængder af de kvoter der er nævnt i § 42, stk. 1, og i § 42, stk. 2, nr. 3 og 6 det er tilladt at fiske, medbringe og lande pr. kvartal for fartøjer med følgende længde:

- 1) Under 6 m.
- 2) Mindst 6 m og under 9 m.
- 3) 9 m og derover.

Stk. 2. Afhængig af udviklingen i fiskeriet i forhold til de mængder, der er til rådighed, kan der meddeles ændringer i vilkårene for fiskeriet på de enkelte kvoter. Eventuelle ændringer vil blive meddelt i overensstemmelse med bilag 6.

Stk. 3. Hvis det på baggrund af fangstudviklingen efter rådgivning fra Erhvervsfiskeriudvalget vurderes, at de disponible mængder til MAF-fartøjer ikke opfiskes, kan mængderne ved regler, der meddeles i medfør af bilag 6, stilles til rådighed for andre fartøjskategorier.

Overførelse af årsmængde fra FKA-fartøj til MAF-fartøj

§ 160. Inden for den del af årsmængderne det enkelte FKA-fartøj i et givent år kan overføre til andre fartøjer, jf. § 57, kan der overføres årsmængder fra et eller flere FKA-fartøjer til et MAF-fartøj. Overførelserne kan vedrøre årsmængder i flere farvande / reguleringsområder.

Stk. 2. Fiskeri på de overførte årsmængder må først påbegyndes, når Fiskeristyrelsen har udstedt tilladelse hertil.

Stk. 3. Efter udstedelse af tilladelse i medfør af stk. 2, har fartøjet status som MAF-ekstra fartøj resten af det pågældende år. Det er tilladt med fartøjet at fiske, medbringe og lande de rationer, der til hver en tid er gældende for MAF fartøjer i det eller de farvande, hvor fartøjet har fået tilført ekstra årsmængder. De ekstra årsmængder, jf. stk. 1, kan fiskes på hvilket som helst tidspunkt resten af året.

Stk. 4. Det er en betingelse for tilladelsen, at MAF-fartøjet resten af det pågældende år kun har mulighed for at skifte reguleringsområde én gang i hver reguleringsperiode.

Stk. 5. Inden skifte af reguleringsperiode, skal ejeren af MAF-ekstra fartøjet indsende ansøgning om skifte af reguleringsområde til Fiskeristyrelsen licensadm@fiskeristyrelsen.dk, med oplysninger om de landede mængder af FKA-arter fra det reguleringsområde der forlades, således at Fiskeristyrelsen kan kontrollere om pro-rate reglerne er overholdt. Fiskeri må efter indsendelse af ansøgning om skifte af reguleringsområde først påbegyndes, når Fiskeristyrelsen har meddelt tilladelse til at fartøjet kan skifte reguleringsområde.

Stk. 6. Der kan ikke meddeles tilladelse til, at et MAF-fartøj videreoverfører de i stk. 1 nævnte årsmængder, medmindre der er tale om en fartøjsudskiftning.

Rationsfiskeri for bundgarnsfiskere, der har valgt indplacering med ret til at fiske på andele af torske- og sildekvoterne i Østersøen i stedet for FKA

§ 161. For en bundgarnsbedrift, der i løbet af året ikke anvender andre redskaber end bundgarn, og hvor hovedfartøjet ikke er indplaceret som FKA-fartøj, kan der opnås tilladelse til rationsfiskeri. Tildeling sker på grundlag af det længste fartøj i bedriften. Der kan kun opnås én tilladelse for et fartøj fra hver bundgarnsbedrift i løbet af året.

§ 162. Ejere af fartøjer, der i løbet af 2006 har valgt indplacering med ret til at fiske på andele af torske- og sildekvoterne i Østersøen i stedet for FKA, og som fortsat udelukkende benyttes til fiskeri med bundgarn og bundgarnslignende redskaber, kan opnå tilladelse til torske- og eller sildefiskeri på rationsvilkår inden for den mængde, der er afsat i henhold til § 43, stk. 1, nr. 6.

Rationsfiskeri på FKA for FKA-fartøjer

§ 163. Kun med FKA-fartøjer, for hvilke der er ansøgt og opnået tilladelse, er det tilladt at deltage i rationsfiskeri på en kvote, der er omfattet af § 42, stk. 1. Tilladelse kan ikke opnås, såfremt der efter den 1. januar 2014 er overført kvoteandele af den pågældende kvote fra fartøjet, eller såfremt der i det pågældende år er overført årsmængde af den pågældende kvote fra fartøjet.

Stk. 2. Hvis en ejer af et FKA-fartøj, er ejer eller medejer af andre FKA-fartøjer, kan der først udstedes tilladelse til deltagelse i et rationsfiskeri, når årsmængderne på de fartøjer en fartøjsejer er ejer eller medejer af, er opfisket af ejeren i forhold til ejerens ejerandele. Ejeren skal ved ansøgning om tilladelse til rationsfiskeri, dokumentere at de nævnte årsmængder er opfisket i forhold til ejerens ejerandele.

Stk. 3. FKA-fartøjer til hvilke, der er opnået tilladelse til at deltage i rationsfiskeri, må i tilladelsesperioden ikke fiske uden for det farvand, tilladelsen omhandler.

Stk. 4. Uanset der for et FKA-fartøj er ansøgt og opnået tilladelse til deltagelse i rationsfiskeri, vil landede mængder af den pågældende kvote til enhver tid først fragå fartøjets aktuelle årsmængde, hvis ikke denne allerede er opfisket.

Stk. 5. Ansøgning om tilladelse til rationsfiskeri med et fartøj, der deltager i puljefiskeri, skal indeholde samtykke fra de øvrige deltagere i puljefiskeriet. Samtykket kan gives af puljebestyreren på vegne af de øvrige puljedeltagere eller dennes stedfortræder.

Rationsfiskeri på FKA for Øvrige Fartøjer

§ 164. Medmindre andet fastsættes ved regler, der meddeles i medfør af bilag 6, kan fartøjer, som er indplaceret som Øvrige Fartøjer, ikke deltage i rationsfiskeriet på de kvoter, der er afsat til MAF-fartøjer.

Stk. 2. Ved regler, der meddeles i overensstemmelse med bilag 6, kan det fastsættes, at ejere af Øvrige Fartøjer vil kunne ansøge om at deltage i rationsfiskeri på FKA på nærmere fastlagte vilkår.

Torsk ved Svalbard og Bjørneø (ICES-underområde II a og b)

§ 165. Kun fartøjer, hvis ejere har tilladelse udstedt af Fiskeristyrelsen, jf. § 14, må fiske, medbringe og lande torsk fra farvandene ved Svalbard og Bjørneø.

Stk. 2. Ansøgning om tilladelse skal være Fiskeristyrelsen i hænde senest den 1. februar.

Hvilling i Nordsøen og i Skagerrak/Kattegat

§ 166. Det er ikke tilladt at fiske, medbringe og lande hvilling til andre formål end afsætning til konsum. Undtaget herfra er tilladte bifangster i industrifiskeri.

Fjæsing

§ 167. Kun fartøjer, hvis ejere har tilladelse udstedt af Fiskeristyrelsen, jf. § 14, må fiske, medbringe og lande fjæsing.

- Stk. 2.* Uanset stk. 1, er det tilladt uden særskilt tilladelse at fiske, medbringe og lande fjæsing, hvis
- 1) der ikke medbringes redskaber med maskestørrelser på mindre end 90 mm på den pågældende fangstrejse eller
 - 2) den fjæsing, der medbringes og landes, er fisket i bundgarn.

Fiskeri i internationalt farvand, aktiviteter i forbindelse med fiskeri reguleret af regionale fiskerionisationer eller fiskeri i et tredjelandfarvand reguleret af en partnerskabsaftale mellem EU og tredjelandet om bæredygtigt fiskeri

§ 168. Kun fartøjer, hvis ejere har tilladelse udstedt i henhold til § 14, må fiske, medbringe og lande fisk fra internationalt farvand. Ansøgning indgives til Fiskeristyrelsen med nærmere angivelse af, hvilket fiskeri der planlægges drevet.

Stk. 2. Kun fartøjer, hvis ejere har tilladelse udstedt i henhold til § 14, må fiske, medbringe og lande fisk eller deltage i andre aktiviteter i forbindelse hermed, når aktiviteten er omfattet af regelsæt reguleret af regionale fiskerionisationer.

Stk. 3. Kun fartøjer, hvis ejere har tilladelse udstedt i henhold til § 14, må fiske, medbringe og lande fisk eller deltage i andre aktiviteter i forbindelse hermed, når aktiviteten er omfattet af regelsæt reguleret af en partnerskabsaftale om bæredygtigt fiskeri mellem EU og tredjelandet. For så vidt angår fiskeri i grønlandsk farvand se dog §§ 170-171. Ansøgning indgives til Fiskeristyrelsen med nærmere angivelse af, hvilket fiskeri der planlægges drevet.

Fiskeri under indsatsregulering i farvandet vest og syd for De Britiske Øer

§ 169. Kun fartøjer, hvis ejere har tilladelse udstedt i henhold til § 14, må fiske, medbringe og lande fisk fra ICES områderne V-X samt CECAF 34.1.1., 34.1.2. og 34.2.0.

Stk. 2. Tilladelse til fiskeri efter demersale arter i ICES-områderne V-X samt CECAF 34.1.1., 34.1.2. og 34.2.0 kan bl.a. indeholde regler om højst tilladte indsatsdage i de enkelte indsatsområder.

Dybvandsrejer i grønlandske farvande

§ 170. Kun fartøjer, hvis ejere har tilladelse udstedt i henhold til § 14, må fiske, medbringe og lande dybvandsrejer fra ICES-områderne XIV og V samt NAFO-områderne 0 og 1.

Lodde i grønlandske farvande

§ 171. Kun fartøjer, hvis ejere har tilladelse udstedt i henhold til § 14, må fiske, medbringe og lande lodde fra ICES områderne XIV og V samt NAFO-områderne 0 og 1.

Blåhvilling i færøske farvande

§ 172. Kun fartøjer, hvis ejere har tilladelse udstedt i henhold til § 14, må fiske, medbringe og lande blåhvilling fra færøsk farvand.

Rejer i NAFO-område i Nordatlanten

§ 173. Kun fartøjer, hvis ejere har tilladelse udstedt i henhold til § 14, må fiske, medbringe og lande dybvandsrejer i det område, der er reguleret af NAFO.

Dybhavsarter

§ 174. Kun fartøjer, der har tilladelse hertil udstedt i henhold til § 14, må fiske, medbringe og lande dybhavsarter. Listen over dybhavsarter fremgår af bilag 9.

Stk. 2. Fiskeristyrelsen udsteder tilladelsen inden for Den Europæiske Unions regler for danske fartøjers udøvelse af dette fiskeri. Ved udstedelse af tilladelse lægges vægt på fartøjernes hidtidige afhængighed af dette fiskeri.

Andre arter i norsk fiskerizone

§ 175. Ved andre arter i den norske fiskerizone i Nordsøen forstås i denne bekendtgørelse alle andre arter af fisk, skaldyr og bløddyr end torsk, kuller, mørksej, hvilling, rødspætte, makrel, sild, tobis, sperling, blåhvilling, rejer, lange, brosme, havtaske og dybvandshummer.

§ 176. Efter høring af det rådgivende Erhvervsfiskeriudvalg, beslutter Fiskeristyrelsen, hvorvidt der for andre arter i den norske fiskerizone i Nordsøen skal indføres en regulering. Eventuelle vilkår og rationsmængder vil blive meddelt i overensstemmelse med bilag 6.

Stk. 2. Fartøjer, der udøver krog og langlinefiskeri, er ved dette fiskeri undtaget fra den i stk. 1 nævnte regulering.

§ 177. Det er kun tilladt fartøjer, hvis ejere har en tilladelse udstedt af Fiskeristyrelsen i henhold til § 14, at fiske, medbringe og lande hestemakrel, knurhane, strømsild, skolæst og brisling fra den norske fiskerizone i Nordsøen.

Fisk og krebsdyr omfattet af norsk forbud mod genudsætning

§ 178. Fangster omfattet af forbud mod genudsætning i den norske fiskerizone, og som ikke er omfattet af EU's landingsforpligtigelse, skal straks efter indsejling i EU-farvande genudsættes, såfremt fisken ikke vil kunne medbringes og landes lovligt i EU.

Sild i Den Engelske Kanal (ICES-underområde VII d)

§ 179. Kun fartøjer, hvis ejere har en tilladelse udstedt i henhold til § 14, må fiske, medbringe og lande sild fra Den Engelske Kanal. § 129 gælder tillige ved fiskeri efter sild i Den Engelske Kanal.

Kapitel 18

Fiskeri reguleret ved fangstkvoter

§ 180. I det omfang, der i et givent år efter EU-reglerne åbnes mulighed for, at medlemslandene kan tildele fartøjer ekstra fangstmængder med henblik på fiskeri med fangstkvoter, kan Fiskeristyrelsen i henhold til reglerne i bilag 6 meddele tilladelse til fiskeri med fangstkvoter.

Kapitel 19

Betingelser for bierhvervsfiskeri

§ 181. Det er en betingelse for registrering som bierhvervsfisker, at den pågældende fisker ikke ejer ejerandele, jf. § 13, nr. 7, som til sammen overstiger en værdi på 250.000 kr. Værdien af ejerandele

fastsættes på grundlag af [initialmængder](#) og de gennemsnitlige afregningspriser, der fastsættes i bilag 6 meddelelse, jf. § 113, stk. 3, gældende for det forudgående år.

Stk. 2. Bierhvervsfiskeres ejerandele må ikke overstige en værdi på 250.000 kr.

Stk. 3. Hvis de disponible danske kvoter ændres fra et år til et andet eller ændringer i de gennemsnitlige afregningspriser medfører, at en bierhvervsfiskers ejerandele overstiger en værdi på 250.000 kr., må bierhvervsfiskeren ikke tilkøbe yderligere ejerandele, og skal samtidig afhænde ejerandele, der svarer til overskridelsen.

Stk. 4. Ejerandele, der skal afhændes, jf. stk. 3, skal senest være afhændet ved udgangen af året efter overskridelsen, [jf. dog stk. 6.](#)

[Stk. 5. Hvis bierhvervsfiskeren forøger sine ejerandele, og overskrider loftet i stk. 2, så skal overskridelsen afhændes uden unødigt ophold, og årsmængder svarende til overskridelsen fastfryses indtil bierhvervsfiskeren overholder kravet i stk. 2.](#)

[Stk. 6. Bierhvervsfiskere, der pr. 1 januar 2022 overskred loftet på 250.000 kr., jf. stk. 2, skal senest den 1. januar 2023 overholde kravet i stk. 2, jf. dog stk. 7](#)

[Stk. 7. Bierhvervsfiskere, omfattet af stk. 6, må i perioden frem til den -31. december 2022 kun erhverve yderligere ejerandele, hvis personen for erhvervelsen overholder kravet i stk. 2.](#)

Stk. 85. Ejerandele, der ikke er afhændet rettidigt, jf. stk. 4-6, bliver inddraget og tilfalder Fiskefonden.

§ 182. En bierhvervsfisker med tilladelse til at blive registreret som bierhvervsfisker i henhold til fiskerilovens § 21, stk. 1, kan, medmindre der foreligger særlige omstændigheder, få tilladelse til at anvende op til 60 garn. De tilladte garnredskaber beskrives nærmere i tilladelsen.

Kapitel 20

Oplysninger om ejerskifte i ejerkredsen i erhvervsfiskerselskaber

§ 183. Ved ændringer i ejerkredsen i et erhvervsfiskerselskab, der er godkendt i medfør af fiskerilovens § 16, stk. 1, og i alle bagvedliggende selskaber, skal oplysninger herom indsendes til Fiskeristyrelsen senest 30 dage efter overdragelsen.

Stk. 2. Ved indsendelse af oplysninger om ændringer i ejerkredsen i erhvervsfiskerselskaber, jf. stk. 1, skal der vedlægges revideret ejerbog.

Stk. 3. Fiskeristyrelsen kan træffe afgørelse om, at et aktie- eller anpartsselskabs registrering som berettiget til at drive erhvervmæssigt fiskeri i henhold til fiskerilovens § 16, stk. 1 eller 5 bortfalder, hvis anmeldelse af overdragelse af aktier eller anparter ikke er meddelt Fiskeristyrelsen senest 30 dage efter overdragelsen, jf. stk. 1.

Kapitel 21

Kontrol- og straffebestemmelser m.v.

Kontrolbestemmelser

§ 184. Føreren af et fiskerfartøj skal stoppe dette, når Fiskeristyrelsen giver påbud om det, og skal lade kontrolmyndighedens adgang til fartøjet.

Stk. 2. Føreren af et fiskerfartøj skal endvidere være behjælpelig ved de undersøgelser af fangst og redskaber samt af skibsdokumenter, Fiskeristyrelsen finder nødvendige.

Stk. 3. Fiskeristyrelsen er berettiget til at afkræve forklaringer, forlange udskrifter af skibsdokumenter og foretage fotografering af fartøj, redskaber og last.

§ 185. Fiskeristyrelsen kan som led i tilrettelæggelsen af kontrolindsatsen påbyde, at der ved ankomst, losning og farvandsskift i givne fiskerier, i givne områder, inden for givne tidsrum eller for enkelte fartøjer afgives melding i overensstemmelse med bilag 5a eller 5b, eller at losning ikke må finde sted uden forudgående tilladelse fra Fiskeristyrelsen.

Stk. 2. Fiskeristyrelsen kan dispensere fra krav i denne bekendtgørelse om melding om losning.

§ 186. I farvande og farvandsområder, hvor der er meddelt forbud mod fiskeri af en fiskeart, må den pågældende fiskeart ikke uden tilladelse fra Fiskeristyrelsen medbringes og landes i havne beliggende ud til dette farvand.

Stk. 2. I farvande, hvor fiskeriet reguleres med mere end en af følgende reguleringsformer: Rationer, årsmængder eller højst tilladte antal fiskedage, kan det pålægges fartøjer, der fisker under en bestemt reguleringsform i dette eller i andre farvande, at melde farvandsskift i overensstemmelse med bilag 5b.

§ 187. Modtagere af fisk, der opløses i kasser, skal straks efter modtagelsen placere sedler i alle topkasser (kasser i øverste lag) med oplysning om havnekendingsbogstav og -nummer for det fartøj, hvormed fisken er fanget.

§ 188. Fartøjer, der på fangstrejser søpakker, skal have tilladelse hertil udstedt af Fiskeristyrelsen.

Stk. 2. Fartøjer til hvilke der er udstedt tilladelse til søpakning, er undtaget for kravet om vejning ved landing.

Stk. 3. Ansøgning om tilladelse til søpakning, skal indsendes til Fiskeristyrelsen på licensadm@fiskeristyrelsen.dk.

Straffebestemmelser og ikrafttræden

§ 189. Med bøde straffes den, der

- 1) overtræder eller forsøger at overtræde bestemmelserne i denne bekendtgørelse og de bestemmelser, der fremgår af meddelelser om ændrede regler og vilkår udstedt i henhold til § 2 i overensstemmelse med bilag 6,
- 2) tilsidesætter eller forsøger at tilsidesætte vilkår knyttet til en tilladelse udstedt efter bekendtgørelsen,
- 3) forsøger at overtræde eller undlader at efterkomme et påbud eller forbud meddelt i henhold til bekendtgørelsen, eller
- 4) afgiver eller forsøger at afgive urigtige eller vildledende oplysninger eller fortier eller forsøger at fortie oplysninger, som afkræves efter bekendtgørelsen.

Stk. 2. Der kan pålægges selskaber m.v. (juridiske personer) strafansvar efter reglerne i straffelovens 5. kapitel.

§ 190. Bekendtgørelsen træder i kraft den 1. ~~juli~~ [januar 2022](#).

Stk. 2. Bekendtgørelse nr. ~~2087-1109~~ af ~~1030. december~~ [maj 2021](#) om regulering af fiskeriet ophæves.

~~*Stk. 3.* Bekendtgørelse nr. 789 af 13. juni 2018 om oplysning i ejerkredsen i erhvervsfiskerselskaber ophæves.~~

Ministeriet for Fødevarer, Landbrug og Fiskeri, den ~~30. maj~~ [xx](#) 2021

Rasmus Prehn

/ ~~Jes Brogaard-Nielsen~~ [Nis Christensen](#)

Farvande i Nordsøen, Den Engelske Kanal, Skagerrak, Kattegat samt Østersøen og Bælterne med ICES-underområder

Kattegat (ICES underområde III a, syd):

Farvandet afgrænses mod syd af linjer mellem Hasenøre og Gnibens spids samt Gilbjerg Hoved og Kullen, og mod nord af en ret linje fra Skagen fyr til Tistlarne Fyr og derfra til det nærmeste punkt på den svenske kyst. Isefjorden og Roskilde Fjord henføres til Kattegat.

Skagerrak (ICES underområde III a, nord):

Farvandet afgrænset mod syd og øst af Kattegat, jf. ovenfor, og mod vest af en ret linje mellem Hanstholm fyr og Lindesnes fyr.

Nordsøen (ICES område IV og EU-farvandene i ICES underområde II a):

ICES-område IV afgrænset mod nord af 62°00' nordlig bredde, mod vest af 4°00' vestlig længde fra 62°00' nordlig bredde til den skotske kyst, i syd af 51°00' nordlig bredde og i øst af Skagerrak, jf. ovenfor.

ICES område IV inddeles i:

ICES underområde IV a, der omfatter Nordsøen mellem 62°00' nordlig bredde og 57°30' nordlig bredde,

ICES underområde IV b, der omfatter Nordsøen mellem 57°30' nordlig bredde og 53°30' nordlig bredde, og

ICES underområde IV c, der omfatter Nordsøen syd for 53°30' nordlig bredde.

EU-farvandene i ICES underområde II a, der er beliggende mellem 64°00' nordlig bredde og 62°00' nordlig bredde.

Ringkøbing Fjord, Nissum Fjord og Limfjorden henføres til ICES-underområde IV b.

Den Engelske Kanal (ICES underområde VII d og VII e):

Farvandet afgrænset mod øst og nord af 51°00' nordlig bredde og mod vest af en linje fra den engelske kyst ret vest langs 50°00' nordlig bredde til 7°00' vestlig længde, derfra ret syd til 49°30' nordlig bredde, derfra ret øst til 5°00' vestlig længde, derfra ret syd til 48°00' nordlig bredde og derfra ret øst til den franske kyst.

Den engelske Kanal inddeles i ICES underområde VII d, der omfatter Den Engelske Kanal øst for 2°00' vestlig længde, og ICES underområde VII e, der omfatter Den Engelske Kanal vest for 2°00' vestlig længde.

Østersøen og Bælterne (ICES underområde III b, c og d) inddeles i følgende ICES-underområder:

Underområde 22

Nordlig grænse: En linje fra Hasenøre til Gnibens spids.

Østlig grænse: Farø linjen samt en linje fra Gedser ret øst til 12°00' østlig længde og ret syd langs 12°00' østlig længde.

Underområde 23

Nordlig grænse: En linje fra Gilbjerg Hoved til Kullen.

Sydlig grænse: En linje fra Stevns Røde Fyr til Falsterbo Fyr.

Underområde 24

Vestlig grænse: Svarer til den østlige grænse for ICES-underområde 22 og den sydlige grænse for ICES-underområde 23.

Østlig grænse: En linje fra Sandhammaren Fyr til Hammerodde Fyr og en linje fra sydkysten af Bornholm ret syd langs 15°00' østlig længde.

Underområde 25

Nordlig grænse: 56°30' nordlig bredde.

Vestlig grænse: Svarer til den østlige grænse for ICES-underområde 24.

Østlig grænse: 18°00' østlig længde.

Underområde 26

Nordlig grænse: 56°30' nordlig bredde.

Vestlig grænse: 18°00' østlig længde.

Underområde 27

Østlig grænse: En linje fra 59°41' nordlig bredde ret til syd langs 19°00' østlig længde til Gotland og en linje fra sydkysten af Gotland ret vest langs 57°00' nordlig bredde til 18°00' østlig længde og derfra ret syd.

Sydlig grænse: 56°30' nordlig bredde.

Underområde 28

Nordlig grænse: 58°30' nordlig bredde.

Sydlig grænse: 56°30' nordlig bredde.

Vestlig grænse: Nord for Gotland: 19°00' østlig længde

Syd for Gotland: en linje ret vest langs 57°00' nordlig bredde indtil 18°00' østlig længde og derfra ret syd.

Underområde 29

Nordlig grænse: 60°30' nordlig bredde.

Sydlig grænse: 58°30' nordlig bredde.

Vestlig grænse: En linje fra 59°41' nordlig bredde ret syd langs 19°00' østlig længde.

Østlig grænse: En linje ret syd langs 23°00' østlig længde indtil 59°00' nordlig bredde og derfra ret øst.

Underområde 30

Nordlig grænse: 63°30' nordlig bredde.

Sydlig grænse: 60°30' nordlig bredde.

Underområde 31

Sydlig grænse: 63°30' nordlig bredde.

Underområde 32

Vestlig grænse: Svarer til den østlige grænse for ICES-underområde 29.

Bilag 2

Ansøgning om tilladelse og framelding af tilladelse

1) Ansøgning om tilladelse og framelding af tilladelse sker ved skriftlig henvendelse til Fiskeristyrelsen, Nyropsgade 30, 1780 København V eller ved e-mail til licensadm@fiskeristyrelsen.dk.

2) Ansøgning om tilladelse skal være Fiskeristyrelsen i hænde senest 3 arbejdsdage forud for begyndelsen af den periode, hvor tilladelsen skal gælde.

3) Framelding af tilladelse skal være Fiskeristyrelsen i hænde senest 3 arbejdsdage, før frameldingen skal være effektiv.

4) Ved visse tilladelser kan der ske tilmelding og framelding via SMS. Fiskeristyrelsens SMS numre er: 2124 3319 eller 2523 7390. Bemærk, at der skal have været ansøgt om den pågældende tilladelse i det indeværende år, inden der kan ske tilmelding/framelding via SMS.

Liste over hvilke tilladelser, som kan til- og frameldes via SMS:

Licens 1200	Torsk i Østersøen og Bælterne
Licens 1201	Brisling i Østersøen og Bælterne
Licens 1202	Sild i Østersøen og Bælterne
Licens 1203	Laks i Østersøen og Bælterne
Licens 1209	Rationstilladelse efter tunge i Nordsøen
Licens 1211	Rationstilladelse efter rødspætte i Kattegat
Licens 1212	Rationstilladelse efter rødspætte i Skagerrak
Licens 1213	Rationstilladelse efter rødspætte i Østersøen
Licens 1218	Rationstilladelse efter kuller i Skagerrak og Kattegat
Licens 1223	Rationstilladelse efter kulmule i Nordsøen
Licens 1224	Rationstilladelse efter pighvar og slethvar i Nordsøen
Licens 1232	Rationstilladelse efter laks i Østersøen

En tilmelding/framelding, der afgives via SMS, skal indeholde:

Tilmelding	Fartøjsident.	Licensnr.	Dato for optagelse på licens
LIT	Eks. : KE999	Eks. : 999	Mmdd Eks. : 0109
Framelding	Fartøjsident.	Licensnr.	Dato for sidste dag på licensnr.
LIF	Eks. : KE999	Eks. : 999	Mmdd Eks. : 0115

Fiskeristyrelsen sender automatisk en kvittering der angiver om framelding og tilmelding er korrekt (OK) eller om der var en fejl.

Bemærk, at efter kl. 16.00 kan der ikke ske framelding, som har virkning for indeværende døgn, og ikke ske tilmelding, som har virkning fra det følgende døgn.

Bilag 3

Tilladelser

A. Særlige vilkår.

En tilladelse kan bl.a. gøres betinget af overholdelse af nedennævnte forhold samt vilkår vedrørende det enkelte fiskeri:

- 1) Fastlæggelse af en højst tilladt fangstmængde for en periode.
- 2) Krav til afsætning eller anvendelse af fangsten og fangstens behandling.
- 3) Krav vedrørende målarter, bifangster, mindstemål og lignende.
- 4) Krav om udnyttelse af tilladelsen inden for en nærmere angiven frist som betingelse for opretholdelse af tilladelsen.
- 5) Krav om forudanmeldelse af ankomst og losning i overensstemmelse med bilag 5a eller krav om forudanmeldelse af ind- og udsejling af farvand i overensstemmelse med bilag 5b.

6) Det fremgår af tilladelsen, om det er tilladt at udøve andre fiskerier eller medbringe og lande andre arter i tilladelsesperioden eller i tilknytning hertil.

B. Generelle vilkår.

En tilladelse gives på følgende generelle vilkår:

- 1) Fiskeriet skal foregå i overensstemmelse med gældende love, bekendtgørelser, m.v. vedrørende fiskeri, herunder EU-retsfor skrifter.
- 2) Tilladelsen kan ikke overdrages eller på anden måde overgå til andre.
- 3) Tilladelsen bortfalder ved helt eller delvis ændring af ejerforholdene.
- 4) For alle fartøjer, der ikke er undtaget for logbogspligt i henhold til nationale regler og EU-regler, skal der altid føres logbog, uanset hvilke arter der fiskes. Logbogen skal ved landing i dansk havn i umiddelbar tilknytning til landing og losning afleveres eller fremsendes til den lokale afdeling af Fiskeristyrelsen, i hvis område landingshavnen ligger, uanset om der efter de almindelige regler gælder en længere frist for aflevering. Ved landing i udenlandsk havn, fremsendes logbogsbladene til den lokale afdeling af Fiskeristyrelsen, i hvis område fartøjets hjemhavn er beliggende jf. Fiskeristyrelsens bekendtgørelse om føring af logbog, m.v.
- 5) Ændrede vilkår for tilladelsen, herunder dens bortfald som helhed, kan meddeles i overensstemmelse med bilag 6.
- 6) Kun fartøjer med samme tilladelse (samme licenslistennummer) kan udøve parfiskeri.
- 7) Under udøvelse af fiskerier, der er omfattet af observatørordninger, er fartøjsføreren forpligtet til at tage observatører om bord i henhold til nærmere regler herom.

C. Manglende overholdelse af vilkår.

Hvis vilkårene (såvel de særlige som de generelle) i tilladelsen ikke overholdes, kan den inddrages uden varsel, jf. § 37, stk. 2, i fiskeriloven.

Bilag 4

Omregningsfaktorer ved opgørelse af mængder

Faktorer, der anvendes af Fiskeristyrelsen ved omregning af fisk, der er fanget i EU-farvande, og landes med en anden behandlingsgrad end "levende fisk", til "levende fisk" med henblik på kontrol af mængdemæssige begrænsninger, jf. § 9, stk. 2:

Art	Landingstilstand	Faktor for omregning til levende fisk
Torsk, Kuller, Byrkelange og Lyssej	Renset med hoved	1,17
Kulmule	Renset med hoved	1,11
Lange og Brosme	Renset med hoved	1,14
Hvilling	Renset med hoved	1,18
Mørksej og Rødfisk	Renset med hoved	1,19
Skolæst	Renset med hoved	1,11
Pighaj	Renset med hoved	1,35

Pighaj	Renset med hoved og skind	2,52
Tunge	Renset med hoved	1,04
Rødspætte, Rødtunge og Helleflynder	Renset med hoved	1,05
Glashvarre og Skærising	Renset med hoved	1,06
Slethvar og Pighvar	Renset med hoved	1,09
Ising	Renset med hoved	1,11
Skrubbe	Renset med hoved	1,08
Rokkearter	Renset med hoved	1,13
Rokkearter	Vinger	2,09
Torsk	Renset uden hoved	1,70
Torsk	Filet med skind uden ben	2,60
Torsk	Filet uden skind og ben	2,60
Torsk	Filet uden skind uden ben uden buglap	3,80
Mørksej	Renset uden hoved	1,60
Mørksej	Filet med skind og ben	2,55
Mørksej	Filet uden skind med ben	2,80
Mørksej	Filet med skind og uden ben	2,85
Mørksej	Filet uden skind uden ben	3,00
Kuller	Renset uden hoved	1,46
Kuller	Filet med skind og ben	2,65
Kuller	Filet uden skind med ben	2,95
Kuller	Filet uden skind og uden ben	3,15
Kuller	Filet uden skind uden ben og uden buglap	3,70
Hvilling	Filet	2,80
Havtaske	Renset med hoved	1,22
Havtaske	Renset uden hoved	3,00
Jomfruhummer	Haler	3,00
Sildehaj	Renset med hoved	1,33
Laks i ICES-område 14 eller 5B	Renset med hoved	1,11
Laks i ICES-område 1, 2A og 2B	Renset med hoved	1,16
Laks i andre farvande	Renset med hoved	1,10
Dybvandsrejer i grønlandsk farvand	Kogte tunnelfrosne	1,05
Dybvandsrejer i grønlandsk farvand	Frosne (rå tunnelfrosne)	1,05
Øvrige arter	Lapper og vinger	1,70

For visse arter, de ikke traditionelt landes i Danmark, kan der findes omregningsfaktorer i Kommissionens Forordning (EF) Nr. 404/2011 af 8. april 2011

Bilag 5a

Melding om ankomst og losning til Fiskeristyrelsen

- 1) Melding om ankomst og losning skal indeholde følgende oplysninger:
 - a. Fartøjets havnekendingsbogstav og -nummer.
 - b. Art og mængde af fisk om bord.
 - c. Ankomsthavn, forventet ankomsttidspunkt, og forventet lossetidspunkt, hvis dette er for skelligt fra ankomsttidspunktet.

- 2) Melding skal gives af fartøjsføreren senest 2 timer før ankomst til havn med mindre der gælder længere tidsfrister i henhold til EU-krav.

- 3) Melding om ankomst og losning skal foretages, når fiskeriet er afsluttet. Hvis fiskeriet ikke er afsluttet 2 timer før ankomst til havn, kan der dog gives melding med oplysning om den evt. ombordværende fangst samt om, at fiskeriet ikke er afsluttet. Senest 15 minutter før ankomst til havn gives endelig melding omfattende hele fiskeriet. Den mængde og de arter, der anføres i meldingen, skal være i overensstemmelse med optegnelsen i fartøjets logbog.

- 4) Melding skal for fartøjer omfattet af reglerne om elektronisk rapportering af logbogsdata afgives via dette system. For øvrige fartøjer skal melding afgives via mobiltelefonapplikationer eller Fiskeristyrelsens hjemmeside. Melding skal ske til Fiskeristyrelsen, også hvis losning finder sted i udlandet. Melding til Fiskeristyrelsen fritager ikke for de forpligtigelser, der gælder i det land, hvor der losses. Ved anmeldelsen modtager fartøjsføreren et kvitteringsnummer, som skal indføres i logbogen inden ankomst til havn.

- 5) Ankomst og losning må ikke finde sted inden det anmeldte tidspunkt, og før det ovennævnte kvitteringsnummer er indført i logbogen. Såfremt ankomst og/eller losning ikke er sket senest 2 timer efter det anmeldte tidspunkt, skal der indgives melding om nyt tidspunkt for ankomst og/eller ændring af tidspunkt for losning. Fartøjsføreren er ansvarlig for, at der ikke losses, inden ovennævnte kvitteringsnummer er indført i logbogen, og inden det anmeldte tidspunkt.

- 6) En virksomhed, der modtager fisken, kan på fartøjsførerenes vegne indgive melding. Fartøjsføreren er ansvarlig for indholdet af meddelelsen og for, at der ikke losses, inden kvitteringsnummeret er indført i logbogen, og inden det anmeldte tidspunkt.

- 7) Tvivlsspørgsmål om, hvorvidt meldingen er indgivet korrekt, kan inden losning, af virksomheden eller af fartøjsføreren afklares ved henvendelse til Fiskeristyrelsen på telefonnummer 7218 5609.

Melding om farvandsskifte til Fiskeristyrelsen

1) Melding om farvandsskifte med henblik på fiskeri i andet farvand eller landing i havn beliggende ud til andet farvand skal indeholde følgende oplysninger:

- a. Fartøjets havnekendingsbogstaver og -nummer.
- b. Art og mængde af fisk om bord. For industrifisk opgives den mest betydende fiskeart i partiet.
- c. Forventet tidspunkt og position for grænsepassage mellem farvandene.

2) Melding om farvandsskifte skal ske senest 1 time forud herfor. Melding skal for fartøjer omfattet af reglerne om elektronisk rapportering af logbogsdata afgives via dette system. For øvrige fartøjer skal melding afgives via mobiltelefonapplikationer eller Fiskeristyrelsens hjemmeside. Ved anmeldelsen modtager fartøjsføreren et kvitteringsnummer, som skal indføres i logbogen. Fartøjsføreren er ansvarlig for, at farvandsskifte ikke sker, inden ovennævnte registreringsnummer er indført i logbogen, og inden det anmeldte tidspunkt, samt at det sker på den angivne position. Hvis ikke farvandsskifte er sket senest 1 time efter det anmeldte tidspunkt, skal der indgives ny melding. For fartøjer, der har påmonteret satellitovervågningsudstyr (fartøjsovervågningsenhed, FOE), kan der meddeles vilkår for elektronisk transmission af melding om ind- og udsejling ved brug af dette udstyr.

3) Fartøjsføreren skal lytte til de internationale nød- og kaldefrekvenser (VHF og mellembølge), således at Fiskeristyrelsen kan kalde fartøjsføreren for inspektion på den anmeldte position for grænsepassagen.

Udsendelse af meddelelser om ændrede regler og vilkår for fiskeriet

Ved udsendelse af meddelelser om ændrede vilkår for fiskeriets udøvelse anvendes følgende procedure:

1) Meddelelsen udsendes over Lyngby Radio, uanset hvilket farvand meddelelsen gælder for. Meddelelser vil blive sendt fra Fiskeristyrelsen over Lyngby Radio på mandage, tirsdage, onsdage, torsdage eller fredage kl. 18.05, dog kl. 17.05 i perioden med sommertid.

2) Meddelelsen sendes til de organisationer, der er repræsenteret i Erhvervsfiskeriudvalget, pr. e-mail på udsendelsesdagen. Meddelelser kan desuden ses på Fiskeristyrelsens hjemmeside www.fiskeristyrelsen.dk straks efter udsendelsen.

3) Ikrafttrædelsestidspunktet fremgår af meddelelsen.

Oplysninger til Fiskeristyrelsen i forbindelse med overdragelse af IOK-andele og årsmængder

Til dokumentation af, at overdragelse af kvoteandele har fundet sted, jf. § 119, stk. 3, og at vilkårene for overdragelsen er opfyldt, skal følgende oplysninger gives til Fiskeristyrelsen:

1) Dato for overdragelsen.

2) Fartøjernes EU-identifikationsnumre, navne og havnekendingsnumre.

3) Sælger og købers navne.

4) Kvoteandelens eller årsmængdens størrelse samt EU-identifikationsnummer, navn og havnekendingsnummer på det eller de fartøjer, som hver enkel kvoteandel var tildelt.

5) Oplysning om den mængde, der er fisket med kvoteandelen i indeværende fangstår frem til datoen for overdragelsen.

6) Farvand, hvor kvoteandelen er tildelt.

7) Erklæring om, at parterne forpligter sig ved den indgåede handel.

8) Erklæring om, at kravene, om fartøjets ejerkreds og dennes indflydelse på udnyttelsen af kvoteandelene er overholdt, jf. § 7, stk. 2.

9) De i nr. 7 og 8 nævnte erklæringer skal være underskrevet af samtlige personer i fartøjets ejerkreds. Hvis et fartøj er ejet af et erhvervsfiskerselskab, skal erklæringerne være underskrevet af den eller de personer, som har tegningsretten i selskabet.

For IOK: Salgsprisen for den solgte kvoteandel.

Oplysninger til Fiskeristyrelsen i forbindelse med overdragelse af FKA og årsmængder for visse arter

Til dokumentation af, at overførsel af kvoteandele har fundet sted, og at vilkårene for overdragelsen er opfyldt, skal følgende oplysninger gives til Fiskeristyrelsen:

1) Dato for overførslen.

2) Fartøjernes EU-identifikationsnumre, navne og havnekendingsnumre.

3) Afgiver og modtagers navne.

4) Kvoteandelens eller årsmængdens størrelse samt EU-identifikationsnummer, navn og havnekendingsnummer på det eller de fartøjer, som hver enkel kvoteandel oprindeligt var tildelt.

5) Oplysning om den mængde, der er fisket med kvoteandelen i indeværende fangstår frem til datoen for overførslen.

6) Farvand, hvor kvoteandelen er tildelt.

7) Erklæring om, at parterne forpligter sig ved den indgåede aftale.

8) Erklæring om, at kravene om fartøjets ejerreds er overholdt, jf § 7, stk. 2.

9) De i nr. 7 og 8 nævnte erklæringer skal være underskrevet af samtlige personer i fartøjets ejerreds. Hvis et fartøj er ejet af et erhvervsfiskerselskab, skal erklæringerne være underskrevet af den eller de personer, som har tegningsretten i selskabet.

10) Værdien af den overførte kvoteandel, jf. §§ 112-113.

Bilag 9

Liste over dybhavsarter

Latinske navn

Almindeligt anvendt navn

<i>Aphanopus carbo</i>	Sort sabelfisk
<i>Apristuris</i> spp.	Islandsk kattehaj
<i>Argentina silus</i>	Guldlaks
<i>Beryx</i> spp.	Berycider
<i>Centrophorus granulosus</i>	Ru pighaj
<i>Centrophorus squamosus</i>	Mørk pighaj
<i>Centroscyllium fabricii</i>	Fabricius' sorthaj
<i>Centroscymnus coelolepis</i>	Portugisisk pighaj
<i>Coryphaenoides rupestris</i>	Skolæst
<i>Dalatias licha</i>	Chokoladehaj
<i>Deania calceus</i>	Næbhaj
<i>Etmopterus princeps</i>	Lyshaj
<i>Etmopterus spinax</i>	Sorthaj
<i>Galeus melastomus</i>	Ringhaj
<i>Galeus murinus</i>	Mouse catshark
<i>Hoplostethus atlanticus</i>	Orange savbug
<i>Molva dypterygia</i>	Byrkelange
<i>Phcis blennoides</i>	Middelhavsskælbrosme
<i>Centroscymnus crepidater</i>	Langsnudet pighaj
<i>Scymnodon ringens</i>	Haj (<i>Scymnodon ringens</i>)
<i>Hexanchus griseus</i>	Seksgættet haj
<i>Chlamydoselachus anguineus</i>	Kravehaj
<i>Oxynotus paradoxus</i>	Spidsfinnet trekantshaj
<i>Somniosus microcephalus</i>	Grønlandshaj
<i>Pagellus bogaraveo</i>	Spidsandet blankesten
<i>Chimaera monstrosa</i>	Havmus
<i>Marcrouirus berglax</i>	Nordlig skolæst
<i>Mora moro</i>	Glyse
<i>Antimora rostrata</i>	Blå antimora
<i>Epigonus telescopus</i>	Teleskopkardinalfisk
<i>Helicolenus datylopterus</i>	Blåkæft
<i>Conger conger</i>	Almindelig havål
<i>Lepidopus caudatus</i>	Strømpebåndsfisk
<i>Alepocephalus bairdii</i>	Bairds glathovedfisk
<i>Lycodes esmarkii</i>	Esmarks ålebrosme
<i>Raja hyperborean</i>	Polarrokke
<i>Sebastes viviparous</i>	Lille rødfisk
<i>Hoplostethus mediterraneus</i>	Middehavssavbug
<i>Trahuscorpia cristulata</i>	Dragehovedfisk (<i>Trachyscorpia cristulata</i>)
<i>Raja nidarosiensis</i>	Sortbuget rokke
<i>Chaceon (Geryon) affinis</i>	Dybvandskrabbe (<i>Chaceon (Geryon) affinis</i>)
<i>Raja fyllae</i>	Fyllas rokke
<i>Hydrolagus mirabilis</i>	Storøjet havmus
<i>Rhinochimaera atlantica</i>	Havmus (<i>Rhinochimaera atlantica</i>)
<i>Alepocephalus rostratus</i>	Rissos glathovedfisk
<i>Polyprion americanus</i>	Vragfisk

Fiskeri med trawl og/eller andet slæbende redskab i Kattegat

Ved fiskeri med trawl og/eller andet slæbende redskab i Kattegat, som skal foregå med maskestørrelse på 90 mm og derover, skal der anvendes et selektionspanel som specificeret nedenfor.

Selektionspanelet indsættes i den ikke-koniske del med mindst 80 åbne masker i omkredsen. Selektionspanelet indsættes i toppanelet. Der må højst være to åbne diamantmasker mellem den bageste maskerække i vinduets side og sammenføjningen. Selektionspanelet slutter højst seks m fra bindestrikken. Sammenføjningsforholdet er to diamantmasker til en kvadratmaske, når fangstposens maskestørrelse er på mindst 120 mm, fem diamantmasker til to kvadratmasker, når fangstposens maskestørrelse er på mindst 100 mm og under 120 mm, og tre diamantmasker til en kvadratmaske, når fangstposens maskestørrelse er på mindst 90 mm og under 100 mm.

Selektionspanelet skal være mindst 3 m langt. Maskerne skal have en minimumsåbning på 120 mm. Maskerne skal være kvadratmasker, dvs. alle fire sider i vinduet skæres stolperet. Nettet monteres sådan, at stolperne er parallelle med og vinkelrette på fangstposens længderetning.

Det kvadratmaskede panelnet skal være knudeløst enkeltgarn. Selektionspanelet indsættes således, at maskerne hele tiden er helt åbne, når der fiskes. Selektionspanelet må ikke på nogen måde obstrueres af anordninger på nettets inder- eller yderside.

Krav til de selektive fangstposer, der skal anvendes, når der fiskes med trawl og/eller andet slæbende redskab i Kattegat med en maskestørrelse på 90 mm og derover, jf. § 32

Der skal anvendes en af følgende 3 typer selektive fangstposer:

- 1) 4-panel fangstpose med et 180 mm kvadratmasket selektionspanel på mindst 3 meter monteret maksimalt 4 meter fra bindestrikken.
- 2) 4-panel fangstpose med et 270 mm diamantmasket selektionspanel på mindst 3 meter monteret maksimalt 4 meter fra bindestrikken.
- 3) 2-panel fangstpose med et 180 mm kvadratmasket selektionspanel på mindst 3 meter monteret maksimalt 4 meter fra bindestrikken.

Beskrivelse af de 3 typer af selektive fangstposer

Alle maskemål er angivet i indvendige helmasker.

- 1) 4-panel fangstpose med et 180 mm kvadratmasket selektionspanel på mindst 3 meter monteret maksimalt 4 meter fra bindestrikken.

Fangstposen består af en firkantet panelsektion på 3 meter i længde og 4 sider, der er lige brede. Siderne og bunden er lavet af diamantmasker med en maskestørrelse på mindst 90 mm. Der må maksimalt være 25 åbne masker i bredden i en side. I topsektionen skal placeres et 3 meter langt selektionspanel med kvadratmasker, der ender maksimalt 4 meter fra bindestrikken. Selektionspanel med kvadratmasker skal have en maskestørrelse på mindst 180 mm og bestå af 8 åbne kvadratmasker i bredden. Selektionspanel med kvadratmasker skal være udført i et knudestabilt materiale. Redskabets 90 mm diamantmasker sammenføjes med 180 mm kvadratmaskerne i forholdet 3:1. Princippet er vist i nedenstående figurer.

Figur 1. 4-panel fangstpose med et 180 mm kvadratmasket selektionspanel

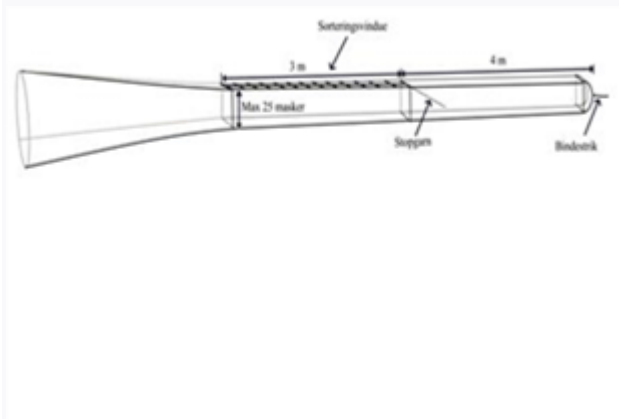

Figur 2. Illustration af sammenføjning af 90 mm diamantmasker og 180 mm kvadratmasker

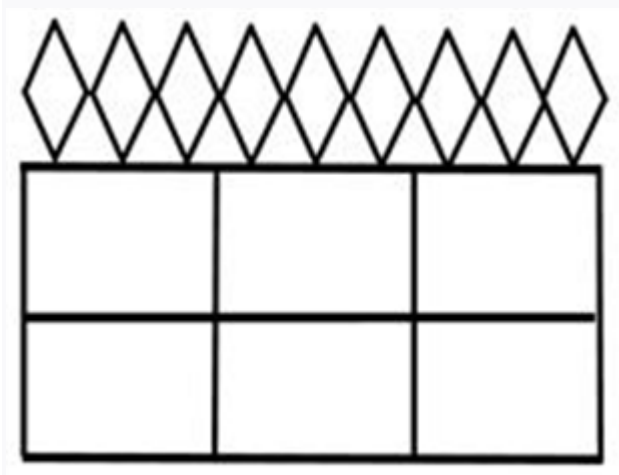

2) 4-panel fangstpose med et selektionspanel med diamantmasker på mindst 270 mm monteret maksimalt 4 meter fra bindestriksen.

Fangstposen er identisk med type 1, men selektionspanelet består her af diamantmasker med en maskestørrelse på mindst 270 mm. Diamantmaskerne på mindst 270 mm monteres med Y-masker og sammenføjningsforholdet mellem fangstposens diamantmasker og selektionsvinduets 270 mm diamantmasker, er 4 til 1, hvor fangstposens maskestørrelse er på mindst 90 mm og under 120 mm, og 3 til 1, hvor fangstpostens maskestørrelse er på 120 mm eller derover. Principperne i redskabet er vist i nedenstående figurer.

Figur 3. 4-panel fangstpose med et selektionspanel med diamantmasker på mindst 270 mm

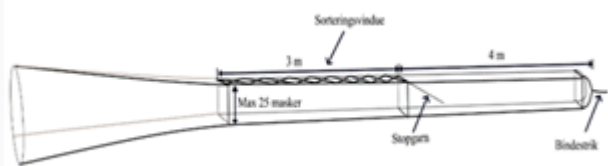

Figur 4. Illustration viser sammenføjning af 90 mm diamantmasker og 270 mm diamantmasker

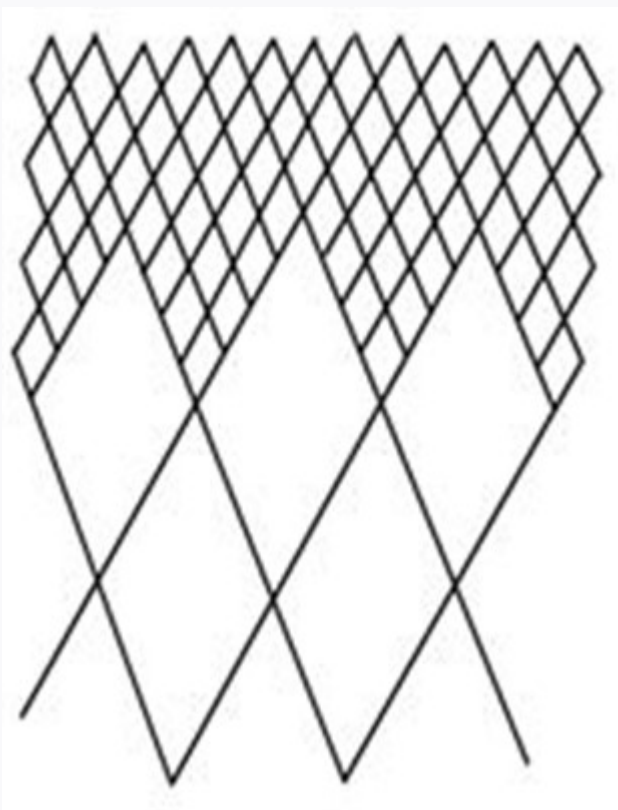

3) 2-panel fangstpose med et 180 mm kvadratmasket selektionspanel monteret maksimalt 4 meter fra bindestrikken.

Fangstposen består af en 2-panelkonstruktion. Top – og bundsektionen er lige brede (maksimum 50 åbne masker i hver sektion). I topsektionen skal placeres et 3 meter langt selektionspanel med kvadratmasker, der ender maksimalt 4 meter fra bindestrikken. Selektionspanelet med kvadratmasker skal have en maskestørrelse på mindst 180 mm og bestå af 8 åbne kvadratmasker i bredden. Selektionspanelet med kvadratmasker skal være udført i et knudestabilt materiale. Selektionspanelet skal være placeret midt i topsektionen således, at der er lige mange åbne masker mellem selektionspanels to sider og de to sidesømme. Redskabets 90 mm diamantmasker sammenføjes med 180 mm kvadratmaskerne i forholdet 3:1. Principperne i redskabet er vist i nedenstående figurer.

Figur 5. 2-panel fangstpose med et 180 mm kvadratmasket selektionspanel

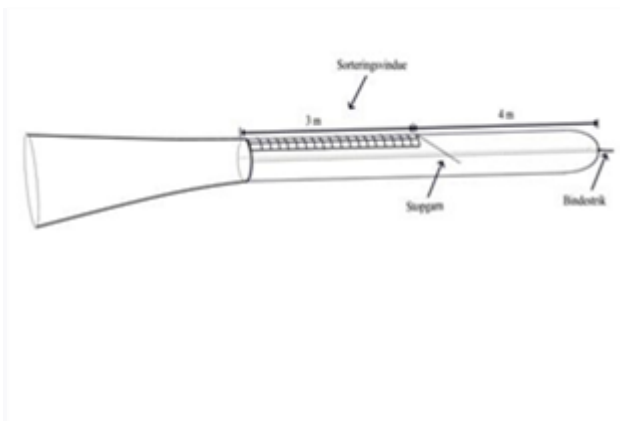

Figur 6. Illustration af sammenføjning af 90 mm diamantmasker og 180 mm kvadratmasker

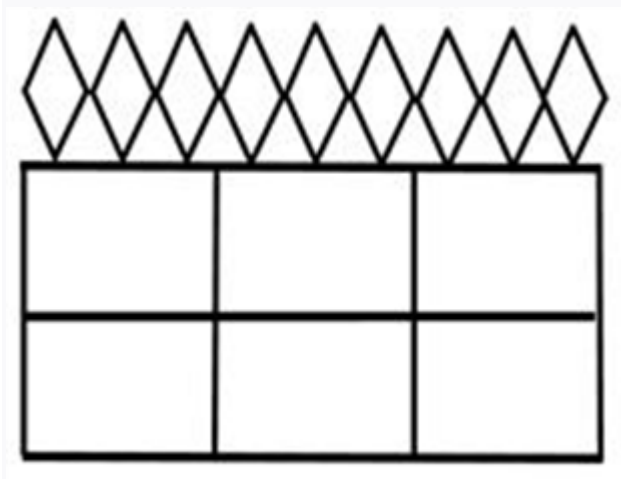

Montering af stopgarn

Der kan indsættes et stopgarn i de selektive fangstposer (type 1-3). Bestemmelserne om mindste maskestørrelse anvendes ikke på stopgarnet. Stopgarnets forreste fastgørelsessted er bag ved selektionspanelet og vinkelret på redskabets længderetning. Stopgarnet monteres stolperet i fangstposen. Stopgarnet må ikke overlape selektionspanelet.

Bilag 12

Krav til de selektive redskaber, der skal anvendes, når der fiskes med trawl og/eller andet slæbende redskab i Skagerrak, jf. § 33.

- 1) Tunnellen/opsamlingsposen, der anvendes i henhold til § 33, stk. 3, skal have en åbning på minimum 23 cm og max 30 cm og være konstrueret af 120 mm kvadratmasker eller have et toppanel med 120 mm kvadratmasker. Den skal være mindst 3 meter lang og mindst lige så bred som sorteringsristen, jf. figur 1.
- 2) Sorteringsristen, der skal anvendes i henhold til § 33, stk. 4, skal overholde følgende specifikationer og illustreret i figur 2:

- a. Sorteringsristen skal monteres i et trawl, hvis fangstpose består af kvadratmasker med en maskestørrelse på mindst 70 mm. Fangstposen skal være mindst 8 meter lang. Det er forbudt at anvende trawl på over 100 kvadratmasker i fangstposens omkreds, ekskl. sammenføjringer eller sømliner.
 - b. Risten skal være rektangulær. Ristens tremmer skal være parallelle med ristens længdeakse. Afstanden mellem tremmerne må højst være 35 mm. Det er tilladt at anvende et eller flere hængsler, så risten lettere kan placeres oven på nettromlen.
 - c. Risten skal monteres diagonalt i trawlet med ristens overkant pegende bagud og opad. Den kan monteres lige foran fangstposen eller længere fremme i forlængelsesstykket. Risten skal være fastgjort til trawlet på alle sider.
 - d. I trawlets overpanel skal der i umiddelbar forbindelse med ristens overkant være en ublokeret åbning, hvor fiskene kan slippe ud. Udslipningsåbningen skal bagerst være lige så bred som risten og foran ende i en spids, hvor siderne er skåret langs maskestolperne på hver side af risten.
 - e. Det er tilladt at fastgøre en tragtformet anordning foran risten for at lede fisken mod trawlets bund og risten. Maskestørrelsen i tragten skal være mindst 70 mm. Tragten skal have en lodret åbning ved risten på mindst 15 cm. Tragtenes åbning ved risten skal være lige så bred som risten.
- 3) Ved fiskeri i henhold til § 33, stk. 6 skal anvendes en af følgende 3 typer selektive fangstposer:
- a. Et panel med minimum 140 mm. kvadratmaske i en 4-panel sektion, jf. design 1 i figur 3.
 - b. Et panel med minimum 270 mm. diamantmasker i en 4-panel sektion, jf. design 2 i figur 3.
 - c. Et panel med minimum 140 mm. kvadratmaske i en 2-panel sektion, jf. design 3 i figur 3.

Et panel, som beskrevet i a), b) og c), skal være mindst 3 meter langt og være placeret maksimalt 4 meter fra bindestroppen. Sektionspanelet skal have samme bredde som overstykket på trawlen målt fra søm til søm. Såfremt panelet er med 270 mm. diamantmaske, skal det placeres i en 4-panelsektion og monteres med et sammenføjringsforhold på tre 90-100 mm. masker til én 270 mm maske eller to 100-120 mm masker til én 270 mm. maske, jf. figur 4 og 5. Paneler med 140 mm. kvadratmasker skal monteres med et sammenføjringsforhold på tre 90-100 mm. masker til én 140 mm. kvadratmaske, to 100-120 mm. masker til én 140 mm. kvadratmaske eller fem 100-120 mm. masker til to 140 mm. kvadratmaske, jf. figur 6.

Figur 1. Rejerist med tunnel, jf. nr. 1.

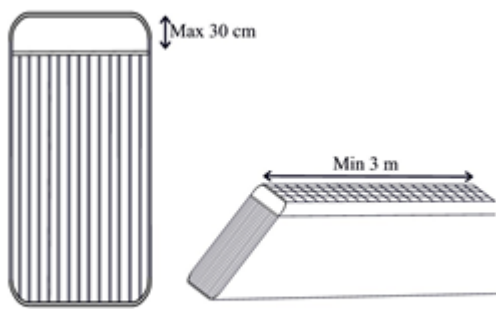

Figur 2. Illustration af et størrelses- og artsselektivt trawl, jf. nr. 2.

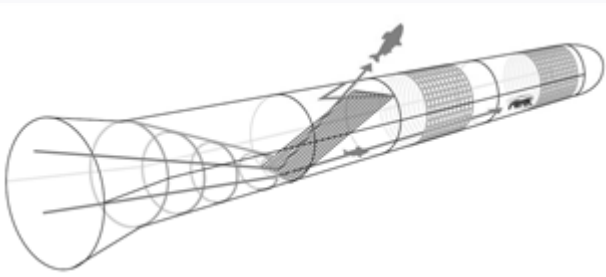

Figur 3. Skematisk tegning af design 1 -3, jf. nr. 3.

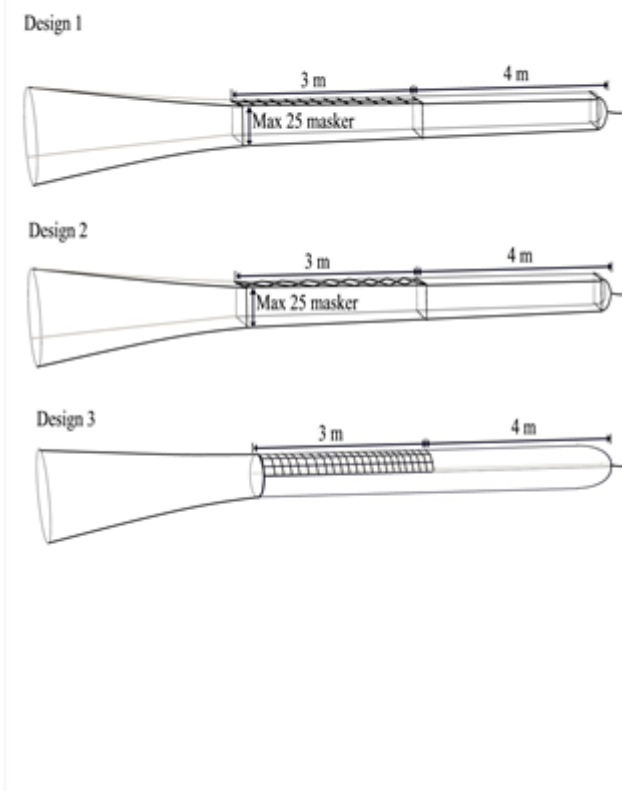

Figur 4. Illustration af sammenføjning af tre 90-100 mm. masker med én 270 mm. maske

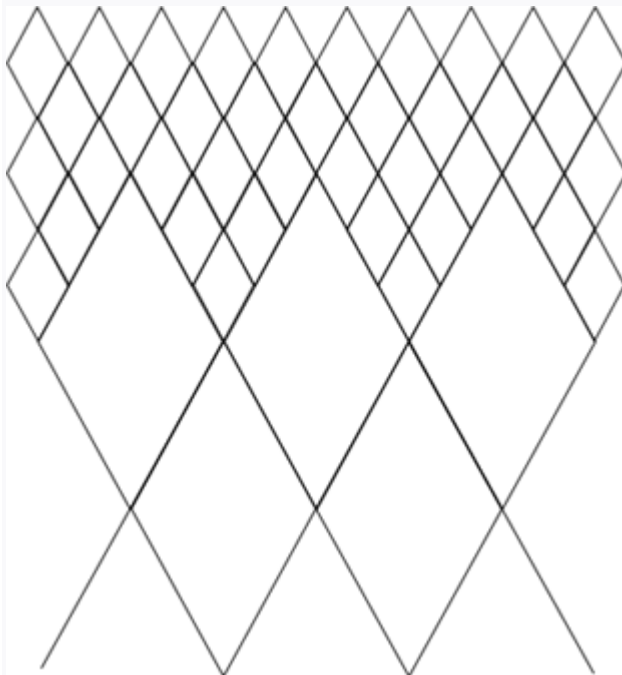

Figur 5. Illustration af sammenføjning af to 100-120 mm. masker med én 270 mm. maske

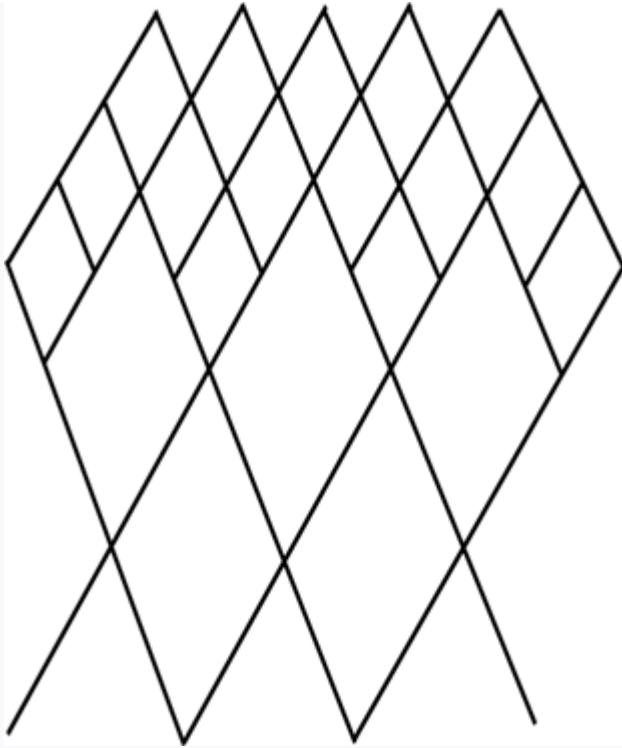

Figur 6. Illustration af sammenføjning af tre 90 mm. masker med én 140 mm. maske.

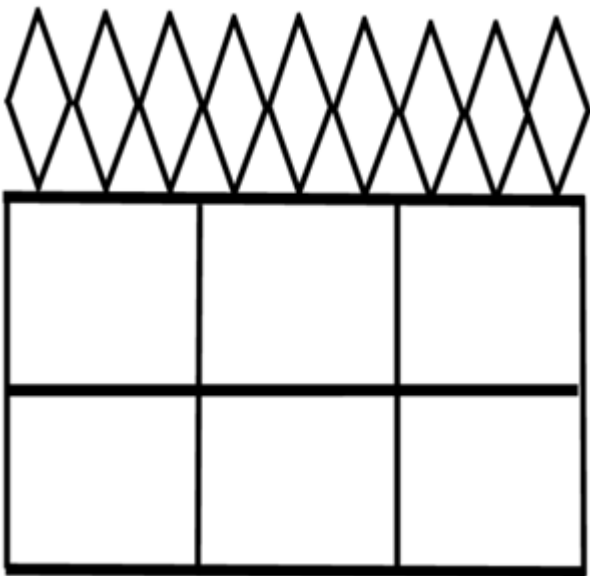

Bilag 13

Krav til de selektive redskaber, der skal anvendes, når der fiskes med trawl og/eller andet slæbende redskab i Kattegat jf. § 32.

Nr. 1. 35 mm rist (svensk rist)

1. Den artsselektive rist skal monteres i trawl, hvis fangstpose består af kvadratmasker med en maskestørrelse på mindst 70 mm, men under 90 mm. Fangstposen skal være mindst 8 m lang. Det er forbudt at anvende trawl på over 100 kvadratmasker i fangstposens omkreds, eksklusive sammenføjninger eller sømliner.
2. Risten skal være rektangulær. Ristens tremmer skal være parallelle med ristens længdeakse. Afstanden mellem tremmerne må højst være 35 mm. Det er tilladt at anvende et eller flere hængsler, så risten lettere kan placeres oven på netromlen.
3. Risten skal monteres diagonalt i trawlet med ristens overkant pegende opad og bagud. Den kan monteres lige foran fangstposen eller længere fremme i forlængelsesstykket. Risten skal være fastgjort til trawlet på alle sider.
4. I trawlets overpanel skal der i umiddelbar forbindelse med ristens overkant være en ublokeret åbning, hvor fiskene kan slippe ud. Udslipningsåbningen skal bagest være lige så bred som risten og foran ende i en spids, hvor siderne er skåret langs maskestolperne på hver side af risten.
5. Det er tilladt at fastgøre en tragtformet anordning foran risten for at lede fisken mod trawlets bund og risten. Maskestørrelsen i tragten skal være mindst 70 mm. Tragten skal have en lodret åbning ved risten på mindst 15 cm. Tragten's åbning ved risten skal være lige så bred som risten.

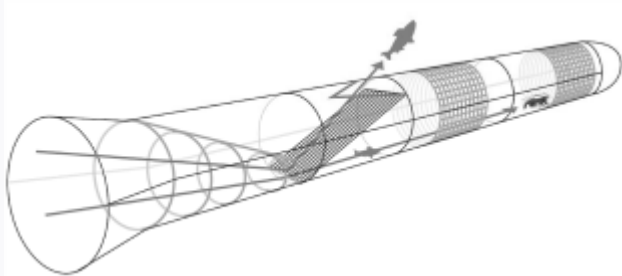

Nr. 2. En sorteringsrist med højst 50 mm mellem tremmerne til fangst af fladfisk

1. Risten placeres i bundtrawldredekaber på minimum 90 mm. Fangstposen skal have en 4 meter lang sektion til udslip af rundfisk monteret i hele fangstposens omkreds. Sektionen skal bestå af mindst 125 mm kvadratmasker og være placeret maksimalt to meter fra bindestrikken.
2. Risten skal være rektangulær. Ristens tremmer skal være horisontale i forhold til ristens længdeakse. Afstanden mellem tremmerne må højst være 50 mm. Det er tilladt at anvende et eller flere hængsler, så risten lettere kan placeres oven på netromlen.
3. Risten skal monteres lodret i trawlet. En tolerance på op til 25 grader fra det lodrette plan er acceptabelt. Den kan monteres lige foran fangstposen eller længere fremme i forlængelsesstykket. Risten skal være fastgjort til trawlet på alle sider.
4. I trawlets overpanel skal der i umiddelbar forbindelse med ristens overkant være en ublokeret åbning, hvor fiskene kan slippe ud. Udslipningsåbningen skal bagest være lige så bred som risten og foran ende i en spids, hvor siderne er skåret langs maskestolperne på hver side af risten.

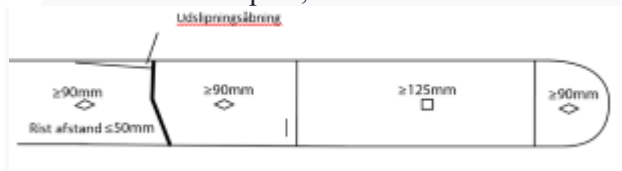

Nr. 3 SELTRA-panel med en maskestørrelse på 300 mm (kvadratmaske)

1. Fangstposen skal bestå af en firkantet netsektion og med 4 sider, der er lige brede.
2. Siderne er lavet af diamantmasker med en maskestørrelse på mindst 90 mm. Hver side i fangstposen må bestå af højst 25 masker ud over de, der anvendes til sammenføjning og sømliner.

3. I topsektionen skal placeres et 3 meter langt selektionspanel, der ender maksimalt 4 meter fra enden af fangstposen. Selektionspanelet skal have en maskestørrelse på mindst 300 mm og bestå af 3 åbne kvadratiske masker i bredden.

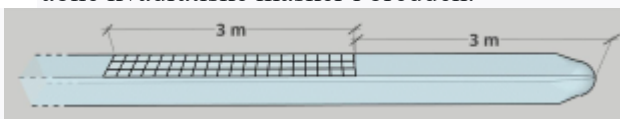

Nr. 4 SELTRA-panel med en maskestørrelse på 300 mm (kvadratmaske) kombineret med skræmmekugler

1. Fangstposen skal bestå af en firkantet net sektion og med 4 sider, der er lige brede (Fig. 1)
2. Siderne skal laves af diamantmasker med en maskestørrelse på mindst 90 mm. Hver side i fangstposen må bestå af højst 25 masker ud over de, der anvendes til sammenføjning og sømliner.
3. I topsektionen skal placeres et 3 meter langt selektionspanel, der ender maksimalt 4 meter fra enden af fangstposen. Selektionspanelet skal have en maskestørrelse på mindst 300 mm og bestå af 3 åbne kvadratiske masker i bredden.
4. Risten skal være lavet af et formstabilt materiale. Risten skal monteres diagonalt i trawlet med ristens overkant pegende opad og bagud (Fig. 2). Risten skal placeres under selektionspanelet. Risten skal være fastgjort til trawlet på begge sider og i underkant. Risten skal være mindst 20 cm i højden og afstanden mellem tremmerne må højst være 35 mm (Fig. 3).
5. Skræmmekuglerne skal være konstrueret af tre ens rækker kugler. Hver række af kugler skal have en maksimal total længde på 60 cm (Fig. 2). Hver række af kugler skal bestå af minimum 3 kugler hvor hver kugle har en minimums opdrift på 130 gram. De tre kuglerækker fastgøres øverst til midten af hver af de tre tværgående maskestolper i selektionspanelet, hvor vinduet sammenføjes til fangstposen. De tre kuglerækker skal monteres parallelt med hinanden og fastgøres nederst til ristens overkant.

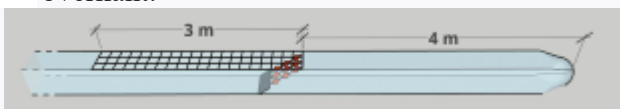

Figur 1

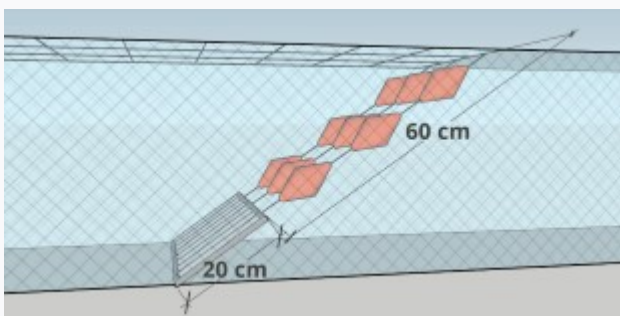

Figur 2

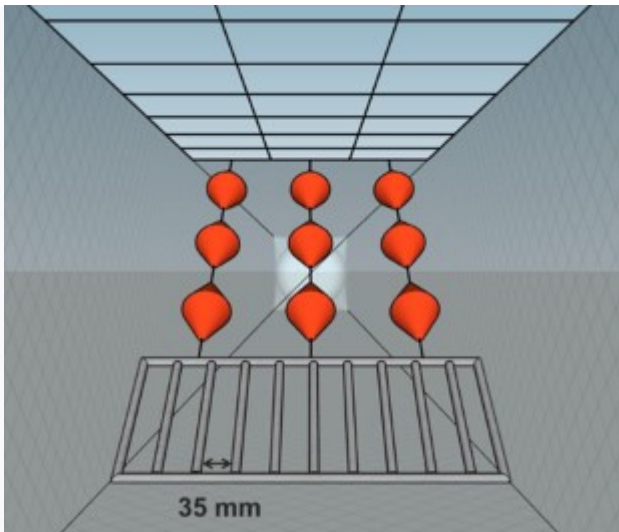

Figur 3

Bilag 14

Maksimale satser for ejerandele, selskabsandele og kvoteandele jf. § 69, stk. 3, og § 70, stk. 3.

I oversigten nedenfor vedrører ejerandele den maksimale grænse for, hvor meget af den enkelte kvote en person kan eje. Selskabsandele vedrører den maksimale grænse for, hvor meget af den enkelte kvote et selskab kan eje. Kvoteandele vedrører den maksimale grænse for, hvor meget af den enkelte kvote et fartøj kan disponere over.

FKA-kvoter	Ejerandele	Selskabsandele	Kvoteandele
Torsk i Nordsøen	5 %	5 %	5 %
Torsk i Skagerrak	5 %	5 %	5 %
Torsk i Kattegat	5 %	5 %	5 %
Torsk i Østersøen område 25-32	10 %	10 %	10 %
Torsk i Østersøen område 22-24	5 %	5 %	5 %
Rødspætter i Nordsøen	6 %	6 %	6 %
Rødspætter i Skagerrak	7,5 %	7,5 %	7,5 %
Rødspætter i Kattegat	6 %	7,5 %	7,5 %
Rødspætter i Østersøen	5 %	5 %	5 %
Mørksej i alle farvande	7,5 %	10 %	10 %
Kuller i Nordsøen	10 %	10 %	10 %
Kuller i Skagerrak og Kattegat	7,5 %	10 %	10 %
Jomfruhummer i Skagerrak, Kattegat og Østersøen	7,5 %	10 %	10 %

Jomfruhummer i Nordsøen (EU-farvande)	10 %	10 %	10 %
Jomfruhummer i Nordsøen (norsk zone)	10 %	10 %	10 %
Havtaske i Nordsøen (norsk zone)	10 %	10 %	10 %
Tunge i Nordsøen	7,5 %	10 %	10 %
Tunge i Skagerrak, Kattegat og Østersøen	4 %	5 %	5 %
Dybvandsrejer i Skagerrak, Kattegat og Bælterne	15 %	20 %	20 %
Dybvandsrejer i Nordsøen (EU-farvande)	15 %	20 %	20 %
Dybvandsrejer i Nordsøen (norsk zone)	15 %	20 %	20 %
Kulmule i Nordsøen (EU-farvande)	10 %	10 %	10 %
Pighvar og slethvar i Nordsøen (EU-farvande)	7,5 %	10 %	10 %
Laks i Østersøen og Bælterne (EU-farvande)	10 %	10 %	10 %
IOK-kvoter	Ejerandele	Selskabsandele	Kvoteardele
Atlantiskandisk sild	24 %	24 %	24 %
Sild i Nordsøen	21 %	21 %	21 %
Sild i Limfjorden	7 %	7 %	7 %
Sild i Skagerrak og Kattegat	26 %	26 %	26 %
Sild i Østersøen område 22-24	15 %	15 %	15 %
Sild i Østersøen område 25-32	15 %	15 %	15 %
Makrel i Nordsøen, Skagerrak og Kattegat	21 %	21 %	21 %
Makrel i Nordsøen norsk zone	21 %	21 %	21 %
Makrel i Færøsk zone	40 %	40 %	40 %
Brisling i Østersøen	15 %	15 %	15 %
Brisling i Skagerrak og Kattegat	15 %	15 %	15 %
Brisling i Nordsøen	10 %	10 %	10 %
Blåhvilling i EU farvand i Nordsøen	30 %	30 %	30 %
Blåhvilling i Færøsk zone	41 %	41 %	41 %
Havgalt i EU- og internationale farvande	34 %	34 %	34 %
Hestemakrel i Kanalen og vestlige farvande	41 %	41 %	41 %
Sperling i Nordsøen (EU-zone), Skagerrak og Kattegat	25 %	25 %	16 %
Tobis i Nordsøen, Skagerrak og Kattegat	10 %	10 %	10 %

Bilag 15

Model for beregning af ejerandele, selskabsandele og kvoteardele samt for beregning af økonomiske mellemværende til kvoteardele (B-andele), jf. § 78

1. Beregning af ejerandele, selskabsandele og kvoteandele

Samlet FKA eller IOK kvoteandel (%) for en person, et selskab eller et fartøj, $K_{FKA/IOK}$, et givet kvoteår beregnes som:

$$K_{FKA/IOK} = \frac{\sum_{i=1}^N F_i \cdot R_i}{\sum_{i=1}^N F_i}$$

Hvor

$$F_i = \frac{F_i^{-1} + F_i^{-2} + F_i^{-3}}{3}$$

Og hvor

F_i^{-1} : Total årmængde for slutkvote fra 1 år for kvoteåret for FKA eller IOK licens /

F_i^{-2} : Total årmængde for slutkvote fra 2 år for kvoteåret for FKA eller IOK licens /

F_i^{-3} : Total årmængde for slutkvote fra 3 år for kvoteåret for FKA eller IOK licens /

R_i : A-andel (%) for fartøjet/personen/selskabet for FKA eller IOK licens /

Og hvor

/løber over de $N = 23$ FKA licenser, som består af de 24 FKA, jf. bilag 14, licenser fraregnet "Laks 3D i stk." eller 18 IOK licenser, jf. bilag 14.

/løber over de $M = 23$ IOK licenser, som består af de 24 FKA licenser, jf. bilag 14, fraregnet "Laks 3D i stk." eller 17 IOK licenser, som består af de 18 IOK licenser, jf. bilag 14, fraregnet "Sid i Limfjorden (= IC nr. 602)"

2. Beregning af økonomiske mellemværender til kvoteandele (B-andele)

2.1. Omregningsmodel

- B-andelen, K_B , i promille beregnes som $K_B = \frac{L}{\sum_{i=1}^N F_i \cdot R_i} \cdot \frac{\sum_{i=1}^N F_i \cdot R_i}{R_i}$
- L er størrelsen på det økonomiske mellemværende i kr., $V_{A,0}(t)$ er nutidsværdien af 1 promille af Danmarks kvote for en licens i , og beregnes som nærmere angivet i punkt 3. $V_{A,0}(t)$ er nutidsværdien af en A-andel for en licens i , og beregnes som nærmere angivet i punkt 4.
- Ved udregning af nutidsværdien af 1 promille af Danmarks kvote for en given licens, anvendes følgende formler:

$$V_{A,0} = \sum_{t=0}^T p_t \cdot Q_t / (1+r)^t = p_t \cdot Q_t / (1+r)^t + p_{t+1} \cdot Q_{t+1} / (1+r)^{t+1}$$

Der forudsættes anvendt en diskonteringsfaktor (r) på 4 % og en varighed (T) af rettigheden på 16 år. p_t er nettpriisen i kr. pr. kg, som nærmere angivet i punkt 5, og Q_t er mængden af fisk i kg svarende til 1 promille af Danmarks kvote for den pågældende licens.

- Ved udregning af nutidsværdien af en A-andel for en given licens, anvendes følgende formler:

$$V_{A,0} = \sum_{t=0}^T p_t \cdot Q_t / (1+r)^t = p_t \cdot Q_t / (1+r)^t + p_{t+1} \cdot Q_{t+1} / (1+r)^{t+1}$$

Der forudsættes anvendt en diskonteringsfaktor (r) på 4 % og en varighed (T) af rettigheden på 16 år. p_t er nettpriisen i kr. pr. kg, som angivet i punkt 5, og Q_t er debitors eller den sikrede mængde af fisk i kg for den pågældende licens.

- Prisen (p_t) for arten, er nettpriisen, som udtrykkes ved den gennemsnitlige afregningspris for den pågældende art delt på farvande, jf. bilag 14, i de 3 seneste år, hvor der er landet i perioden, fratrækket en omkostningsfaktor på 0,45.

2.2. Opførelse af værdien af økonomiske mellemværender

2.2.1. Lån

Værdien af et lån måles til nominal restgæld på opførelses tidspunktet.

2.2.2. Sikkerhedsstillelse

Værdien af en sikkerhedsstillelse opgøres til den nominelle restgæld på lånet, hvor der på opførelses tidspunktet er stillet sikkerhed. Såfremt kautionen er givet som en kreditramme, beregnes den som den maksimale trækingsret.

Værdien af en sikkerhedsstillelse opgøres dog kun til dagsværdien på det pantsatte aktiv på opførelses tidspunktet, såfremt værdien af aktivet er lavere end den nominelle restgæld på lånet.

2.2.3. Kautions

Værdien af en kautionsforpligtelse opgøres til den nominelle restgæld på lånet, hvor der på opførelses tidspunktet er kautionsret. Såfremt kautionen er givet som en kreditramme, beregnes den som den maksimale trækingsret.

Værdien af en kautionsforpligtelse opgøres dog kun til den andel af lånet som kautionsisten hæfter for. Eksempelvis vil værdien skulle indregnes med en begrænset andel (pro-rata procenten) ved pro-rata kautions og 100% ved solidarisk hæftelse.

Toggegarn

Langliner

Pilk og dørg

Pelagisk trawl (flydetrawl)

Ankret snurrevod og snurpenot (inkluderer ikke flyshooting)

Ruser og bundgarn

Tejner

Bilag 17

Længdekategorier for fartøjer

Længde kategorier for fartøjer til beregning af tildeling af låne-FKA, jf. § 102, stk. 4

Længde
Mindst 7,50 m og under 9 m
Mindst 9 m og under 12 m
Mindst 12 m og under 15 m
Mindst 15 m og under 20 m
Mindst 20 m og under 24 m
24 m og derover

Længdekategorier for fartøjer til beregning af tildeling af låne-IOK, jf. § 102, stk. 4

Længde
Mindst 17 m og under 20 m
Mindst 20 m og under 30 m
Mindst 30 m og under 40 m
Mindst 40 m og under 50 m
50 m og derover

Bilag 18

Skema til overdragelse af max 25% IOK årsmængder inkl. beregning af max 75% i pulje og indberetning, jf. § 117, stk. 6

Skema til overdragelse af max 25% FKA- og IOK-årsmængder - inkl. beregning af max 75% i pulje.



Ministeriet for Fødevarer,
Landbrug og Fiskeri
Fiskeristyrelsen

Dato for overdragelse: _____
 Indsendt af: _____
 EU-ident: _____ Havnekendingsnr.: _____
 Overdrager: _____ Angiv pulje ID: _____
 Modtager: _____ Ejers navn eller befuldmægtigede: _____

Licens og kvote	Licensnavn	Gns. afregningspris 2021 - kr -	Overdragers samlede årsmængder - kg -	Tidligere overdragne mængder - kg -	Mængder som skal overdrages - kg -	Mængde fra kvoteselskab modtaget - kg -	Mængde fra kvoteselskab afgivet - kg -	Mængde i pulje afgivet - kg -
621: SIL1/2	Allantoskandisk sild	4,47						
622: SIL4AB	Sild i Nordseen	4,59						
623: SIL3A	Sild i Skagerrak og Kattegat	3,89						
625: SIL4L	Sild i Limfjorden	2,87						
628: MAK2A34	Makrel i Nordseen, Skagerrak og Kattegat	10,97						
628: MAK2A4N	Makrel i norsk zone	10,26						
1138: TBS2A3A4	Tobis i Nordseen, Skagerrak og Kattegat	2,01						
1139: BLH1X14	Blåhvilling i Nordseen	2,01						
1140: BLH2X12F	Blåhvilling i færesk zone	2,12						
1141: HMK578/14	Hestmakrel i Kanalen	5,94						
1142: SPE2A34	Sperling i Nordseen, Skagerrak og Kattegat	1,84						
1143: HAG678	Havgalt i EU- og internationale farvande	1,55						
1103: TOR 4AC	Torsk i Nordseen	27,71						
1104: TOR 3AS	Torsk i Kattegat	21,49						
1105: TOR 3AN	Torsk i Skagerrak	26,64						
1106: TOR 3DV	Torsk i Østersøen og Bælterne, underområde 22-24	19,06						
1107: TOR 3DØ	Torsk i Østersøen, underområde 25-32	12,02						
1133: TOR 3DØX	DØX Torsk	12,02						
1108: TNG 3A-D	Tunge i Skagerrak, Kattegat, Østersøen og Bælterne	75,08						
1109: TNG 4AC	Tunge i Nordseen	85,94						
1110: RSP 4AC	Rødspætte i Nordseen	16,68						
1111: RSP 3AS	Rødspætte i Kattegat	12,06						
1112: RSP 3AN	Rødspætte i Skagerrak	17,23						
1113: RSP 3BD	Rødspætte i Østersøen og Bælterne	10,81						
1114: DVH 3A-D	Jomfruhammer i Skagerrak og Kattegat	45,64						
1115: DVH 4AC	Jomfruhammer i Nordseen (EU-farvande)	38,23						
1116: DVH 4ABN	Jomfruhammer i Nordseen (norske farvande)	52,56						
1117: MSJ 3+4	Mærksøj i Nordseen, Skagerrak, Kattegat, Østersøen og Bælterne	10,11						
1118: KUL 3A-D	Kuller i Skagerrak og Kattegat	11,33						
1119: KUL 4AC	Kuller i Nordseen	10,65						
1120: DVR 3A-D	Dybvandsrejer i Skagerrak og Kattegat	40,55						
1121: DVR 4AC	Dybvandsrejer i Nordseen (EU-farvande)	29,15						
1122: DVR 4ABN	Dybvandsrejer i Nordseen (norske farvande)	36,45						
1123: KLM 4AC	Kulmule i Nordseen (EU-farvande)	21,94						
1124: PGH 4AC	Pighvar og Slethvar i Nordseen (EU-farvande)	60,56						
1125: HAT 4ABN	Havtaske i Nordseen og norske farvande	30,44						
1127: BRS 4AC	Brisling i Nordseen	2,01						
1128: BRS 3A	Brisling i Skagerrak og Kattegat	1,97						
1129: BRS 3BD	Brisling i Østersøen og Bælterne	1,79						
1132: LKS 3BD	Laks i Østersøen og Bælterne. FKA promilleandele.	201,44						
1130: SIL 3BDV	Sild i Østersøen og Bælterne, underområde 22-24	4,46						
1131: SIL 3BDØ	Sild i Østersøen, underområde 25-32	1,77						

Årsmængder, værdi i alt: kr.

Værdi af overdragne mængder uden for pulje: kr.

Værdi af registrerede mængder i pulje: kr.

Total værdi af overdragelse i og uden for pulje: kr.

Overdragelse uden for pulje (%):

Udløje procent ved overdragelse uden for pulje må ikke overstige 25 % på overdragelsestidspunktet.

Overdragelse i pulje (%):

Samlet overdragelse i og uden for pulje (%):

Den samlede udløje procent må ikke overstige 75% pr. 31. december.

Skema til overdragelse af max 25% IOK årsmængder inkl. beregning af max 75% i pulje.
Skema til indberetning jf. reguleringsbekendtgørelsens § 47, stk. 3, § 48, stk. 4 samt § 113, stk. 7.

Dato for indsendelse:

Indsendt af:

Overdrager:

Mottager:

EU-ident: Navnekontingent:

Angiv evt. pulje II Eiers navn eller beføjelsesnr.:

Kvote	Overdragers årsmængde (inkl. ændringer) - kg -	Tidligere overtragsmængder		Mængde i pulje modtaget		Mængde i pulje afgivet	
		Mængder, som skal overtrages	- kg -	- kg -	- kg -	- kg -	
0021: SIL 1/2							
0022: SIL 4AB							
0023: SIL 3A							
0025: SIL 4L							
0031: 1Q-udgang FRO							
0033: 3A-udgang 4AB							
1130: SIL 3B/DV							
1131: SIL 3B/DK							
020: MAK 2A3A							
026: MAK 2A4A-N							
046: MAK udgang 2AB							
047: MAK udgang FRO							
1127: BRS 2A04-C							
1128: BRS 3A							
1129: BRS 3BD							
1138: TBS 4AC3							
1139: BLH 1X14 EU 9HT							
1140: BLH 7RO							
1141: HMK 528/14							
1142: SPE 2A3AA							
1143: HAG							

Årsmængde mængde i alt: kg

Overtragsmængde i alt: kg

Overtragesprocent: 0,00%

Registreret mængde i pulje: kg

Puljeregistreret procent: 0,00%

Total mængde overtrages og pulje: kg

Total procent overtrages og pulje: 0,00%

Bemærkninger: Puljeadministrator

Ved overtagelse af 25% årsmængde, er den beregnede udbytte pr. for perioden fra 1. januar til dato for indsendelse af skemaet.

Ved kvantitetsindberetning er den beregnede udbytte pr. for perioden fra 1. januar til udgangen af det kvartal der indberettes for.

Bilag 19

Skema til overdragelse af max 25% IOK årsmængder inkl. beregning af max 75% i pulje og indberetning, jf. § 117, stk. 6

Skema til overtagelse af max 20% FKA årsmængder inkl. beregning af max 75% i pulje.
Skema til indberetning jf. reguleringsbekendtgørelsens § 47, stk. 3, § 48, stk. 6 samt § 113, stk. 7.



Dato for indsendelse:
 Indsendt af: EU-ident Havindsendingsnr.
 Overdrager:
 Modtager: Ansig pulje ID: Ejers navn eller befuldmægtigede

kvote	Priser i	Overdragers årsmængde (incl. ændringer)	Tidligere overdragne mængder	Mængde, som skal overdrages	Mængde fra kvotestskab modtaget	Mængde fra kvotestskab afgivet	Mængde i pulje modtaget	Mængde i pulje afgivet
1103: TOR 4AC		- kg -	- kg -	- kg -	- kg -	- kg -	- kg -	- kg -
1104: TOR 3AS								
1105: TOR 3AN								
1106: TOR 3DV								
1107: TOR 3DB								
1133: TOR 3DBX								
1108: TNG 3A-D								
1109: TNG 4AC								
1110: RSP 4AC								
1111: RSP 3AS								
1112: RSP 3AN								
1113: RSP 3BD								
1114: DVH 3A-D								
1115: DVH 4AC								
1118: DVH 4ABIN								
1117: MSJ 3+4								
1118: KUL 3A-D								
1119: KUL 4AC								
1120: DNR 3A-D								
1121: DNR 4AC								
1122: DNR 4ABIN								
1123: KLM 4AC								
1124: PGH 4AC								
1125: HAT 4ABIN								
1127: BRS 4AC								
1128: BRS 3A								
1128: BRS 3BD								
1132: LKS 3BD								
1130: SIL 3BDV	3,38							
1131: SIL 3BDØ	1,53							

Ansmængder værdi i alt: 0 kr.
 Værdi af overdragne mængder: 0 kr.
 Overdragelses værdi-procent: 0,00%

Værdi af registreret mængder i pulje: 0 kr.
 Puljeregistreret værdi-procent: 0,00%

Total værdi overdragelse og pulje: 0 kr.
 Overdragelse og pulje værdi-procent: 0,00%

Bemærkninger, Puljeadministrator

Udlej pct. er for perioden fra 1. januar til dato for indsendelse af skemaet.

Ved kvartals indberetning er udlej pct. for perioden fra 1. januar til udgangen af det kvartal der indberettes for.

Bilag 20

Indholdsfortegnelse

Kapitel 1

Anvendelsesområde

§ 1

Ændring af vilkår for fiskeriet

§§ 2-4

Generelle bestemmelser

§§ 5-10

Offentligt tilgængelige oplysninger om FKA og IOK m.m.

§§ 11-12

Definitioner

§ 13

Tilladelser

§§ 14-19

Meldinger

§§ 20-22

Omladning

§ 23

Kapitel 2 Generelle begrænsninger

Fiskeri- og landingsbegrænsninger	§ 24
Parfiskeri	§§ 25-26
Fartøjs- og redskabsbegrænsninger og regler for fiskeri og landing af torsk m.m.	§§ 27-34

Kapitel 3 Fartøjskategorier og forskellige reguleringsformer

Fartøjskategorier	§ 35
FKA-fartøjer	§ 36
FKA-kystfiskerfartøjer	§ 37
MAF-fartøjer	§§ 38-41
Oversigt over kvoter fordelt på reguleringsformer	§ 42

Kapitel 4 Generelle regler om tildeling på grundlag af kvoteandele (FKA og IOK) og overførelse af årsmængder

Opdeling af kvoterne	§§ 43-46
Årsmængdefiskeri på grundlag af kvoteandele	§§ 47-56
Overførelse af årsmængder til andre fartøjer	§§ 57-60

Kapitel 5 Formål og andele til Fiskefonden og rationsfiskeri for FKA-arter for FKA-fartøjer

Kvoteandele, der afsættes til andre formål forud for tildeling af årsmængder af FKA og IOK	§§ 61-66
Andele af kvoter, der ikke hidtil har været fisket op eller i øvrigt er reserveret.	§ 67
Øvrige formål	§ 68

Kapitel 6 Generelle regler om maksimale kvotekonzentrationer og afvikling af ejerandele og kvoteandele

Kvotekonzentration på FKA-arter	§ 69
Kvotekonzentration på IOK-arter	§ 70
Krydsregler	§ 71
Fasttrykning af årsmængder	§ 72
Afhændelse af kvote som følge af overskridelse af kvotekonzentrationslofterne	§ 73
Afhændelse af ejerandele og kvoteandele tidligere omfattet af overgangsbestemmelser i forbindelse med indførelse af kvotelofter	§ 74
Afvikling af ejerandele og kvoteandele	§ 75

Indberetning af bestemmende indflydelse gennem økonomiske mellemværende	§§ 76-77
Omregning af økonomiske mellemværender til kvoteandele	§ 78
Oplysningspligt	§ 79
Kapitel 7 Kystfiskeri	§§ 80
Mængder afsat til afskrivning af uundgåelige bifangster	§ 81
Vilkår for parfiskeri i kystfiskerordningen	§ 82
Tildeling af kystfiskertillæg	§§ 83-85
Særlig tidsbegrænset ordning for kystfiskeriet	§§ 86-88
Særlig tidsubegrænset ordning for kystfiskeriet	§§ 88-89
Kystfiskerrationsfiskeri	§§ 90-92
Kystfiskerforeninger	§§ 93-95
Ansøgninger, henvendelser m.m. om kystfiskeri	§ 96
Kapitel 8 Førstegangsetablering med FKA-fartøjer eller IOK-industriarter	
Godkendelse af FKA-fartøj for førstegangsetablerede (FKA-FE fartøjer) eller godkendelse af fartøj som førstegangsetableret med IOK-industriarter (IOKINDUSTRI-FE)	§§ 97- 101
Låne-FKA til FKA-FE fartøj og låne-IOK til IOKINDUSTRI-FE fartøj	§§ 102- 106
Kapitel 9 Bytte af årsmængder af kvoter omfattet af IOK og FKA	
Bytte mellem dansk indregistrerede fartøjer	§ 107
Bytte af retten til at anvende årsmængde til fartøjer fra andre EU-lande (individuelle kvotebytter)	§§ 108- 110
Kapitel 10 Overførsel af FKA	§§ 111- 115
Overførsel af FKA i særlige situationer	§ 116
Kapitel 11 Puljefiskeri	§§ 117- 118
Kapitel 12 Fælles bestemmelser for fiskeri med IOK	

Registrering af kvoteandele og årsmængder	§§ 119- 120
Overdragelse og anvendelse af kvoteandele i særlige situationer	§ 121

Kapitel 13 Makrel i Nordsøen, Skagerrak, Kattegat, Østersøen og i norsk fiskerizone nord for 62° N

Generelle bestemmelser	§§ 122- 125
Betingelser for fiskeri for fartøjer med tilladelse til at fiske makrel	§ 126
Særligt om overdragelse	§§ 127- 128
Makrel i færøsk og norsk fiskerizone	§ 129

Kapitel 14 Sild i Nordsøen, Skagerrak og Kattegat samt atlantoskandisk sild

Generelle bestemmelser	§§ 130- 134
Reservepulje- og (generationsskifte)	§§ 135- 140
Kystnært rationsfiskeri af sild i Nordsøen inkl. Limfjorden og Skagerrak/Kattegat	§ 141
Særligt om overdragelse m.v.	§§ 142- 143
Adgangslicenser til andre landes fiskerizoner	§ 144

Kapitel 15 Tobis i EU-farvande i Nordsøen, Skagerrak og Kattegat samt norsk zone i Nordsøen, blåhvilling i EU-farvande og internationale farvand, blåhvilling i færøsk zone, hestemakrel i ICES områderne IIa, IVa, Vb, VI, VIIa-c og e-k, VIIa, b, d og e, XII og XIV, havgalt i EU-farvande og internationale farvande i ICES-områderne VI, VII og VIII og sperling i Nordsøen (EU-farvande) samt Skagerrak og Kattegat

Generelle bestemmelser	§§ 145- 147
Sperling i Nordsøen, Skagerrak og Kattegat	§ 148
Tobis i EU-farvande i Nordsøen, Skagerrak og Kattegat, samt norsk zone i Nordsøen	§ 149

Kapitel 16 Industrifiskeri

Generelle regler	§§ 150- 153
Bestemmelser for enkelte industrifiskerier, der udøves på rationsvilkår Brisling i Den Engelske Kanal	§ 154
Kapitel 17 Rationsfiskeri	
Generelle regler for rationsfiskeri	§ 155
Generelle rationsbegrænsninger og mængdeopgørelser	§§ 156- 158
Rationsfiskeri på FKA og IOK-kvoter for MAF-fartøjer	§ 159
Overførelse af årsmængde fra FKA-fartøj til MAF-fartøj	§ 160
Rationsfiskeri for bundgarnsfiskere, der har valgt indplacering med ret til at fiske på andele af torske- og sildekvoterne i Østersøen i stedet for FKA	§§ 161- 162
Rationsfiskeri på FKA-kvoter for FKA-fartøjer	§ 163
Rationsfiskeri på FKA-kvoter for Øvrige Fartøjer	§ 164
Torsk ved Svalbard og Bjørneø (ICES-underområde II a og b)	§ 165
Hvilling i Nordsøen og i Skagerrak/Kattegat	§ 166
Fjæsing	§ 167
Fiskeri i internationalt farvand, aktiviteter i forbindelse med fiskeri reguleret af regionale fiskerierorganisationer eller fiskeri i et tredjelandfarvand reguleret af en partnerskabsaftale mellem EU og tredjelandet om bæredygtigt fiskeri §	§ 168
Fiskeri under indsatsregulering i farvandet vest og syd for De Britiske Øer	§ 169
Dybvandsrejer i grønlandske farvande	§ 170
Lodde i grønlandske farvande	§ 171
Blåhvilling i færøske farvande	§ 172
Rejer i NAFO-område i Nordatlanten	§ 173
Dybhavsarter	§ 174
Andre arter i norsk fiskerizone	§§ 175- 177
Fisk og krebsdyr omfattet af norsk forbud mod genudsætning	§ 178
Sild i Den Engelske Kanal (ICES-underområde VII d)	§ 179

Kapitel 18 Fiskeri reguleret ved fangstkvoter	§ 180
--	--------------

Kapitel 19 Betingelser for bierhvervsfiskeri	§ 181- 182
Kapitel 20 Oplysninger om ejerskrifte i ejer kredsen i erhvervsfiskerselskaber	§ 183
Kapitel 21 Kontrol- og straffebestemmelser	§ 184- 189
Kontrolbestemmelser	§§ 184- 188
Straffebestemmelser og ikrafttræden	§§ 189- 190
Bilag 1 Farvande i Nordsøen, Den Engelske Kanal, Skagerrak, Kattegat samt Østersøen og Bælterne med ICES-underområder	
Bilag 2 Ansøgning om tilladelse og framelding af tilladelse	
Bilag 3 Tilladelser	
Bilag 4 Omregningsfaktorer ved opgørelse af mængder	
Bilag 5a Melding om ankomst og losning til Fiskeristyrelsen	
Bilag 5b Melding om farvandsskifte til Fiskeristyrelsen	
Bilag 6 Udsendelse af meddelelser om ændrede regler og vilkår for fiskeriet	
Bilag 7 Oplysninger til Fiskeristyrelsen i forbindelse med overdragelse af IOK-andele og årsmængder	
Bilag 8 Oplysninger til Fiskeristyrelsen i forbindelse med overdragelse af FKA og årsmængder for visse arter	
Bilag 9 Liste over dybhavsarter	
Bilag 10 Fiskeri med trawl og/eller andet slæbende redskab i Kattegat	
Bilag 11 Krav til de selektive fangstposer, der skal anvendes, når der fiskes med trawl og/eller andet slæbende redskab i Kattegat med en maskestørrelse på 90 mm og derover, jf. § 32.	
Bilag 12 Krav til de selektive redskaber, der skal anvendes, når der fiskes med trawl og/eller andet slæbende redskab i Skagerrak, jf. § 33.	
Bilag 13 Krav til de selektive redskaber, der skal anvendes, når der fiskes med trawl og /eller andet slæbende redskab i Kattegat, jf. § 32.	
Bilag 14 Maksimale satser for ejerandele, selskabsandele og kvoteandele jf. § 69, stk. 3, og § 70, stk. 3.	
Bilag 15 Model for beregning af ejerandele, selskabsandele og kvoteandele samt for beregning af økonomiske mellemværende til kvoteandele (B-andele), jf. § 78	
Bilag 16 Liste over skånsomme redskaber	

Bilag 17 Længdekategorier for fartøjer

Bilag 18 Skema til overdragelse af max 25% IOK årsmængder - inkl. beregning af max 75% i pulje og indberetning, jf. § 117, stk. 6

~~Bilag 19 Skema til overdragelse af max 25% FKA årsmængder - inkl. beregning af max 75% i pulje og til indberetning, jf. § 117, stk. 6~~

Bilag 20 Indholdsfortegnelse

Officielle noter

¹⁾ Bekendtgørelsen indeholder bestemmelser, der gennemfører dele af Rådets direktiv 92/43/EØF af 21. maj 1992 om bevaring af naturtyper samt vilde dyr og planter (EF-habitatdirektivet), EU-Tidende 1992, nr. L 206, side 7, som senest ændret ved Rådets direktiv 2013/17/EU af 13. maj 2013, EU-Tidende 2013, nr. L 158, side 193.